

Οδηγίες χρήσης

Ψηφιακό ασύρματο τηλέφωνο

Αρ. μοντέλου **KX-TGU110EX**
KX-TGU112EX
KX-TGU410EX

Ψηφιακό ασύρματο τηλέφωνο με αυτόματο τηλεφωνητή

Αρ. μοντέλου **KX-TGU130EX**
KX-TGU132EX
KX-TGU133EX
KX-TGU430EX
KX-TGU432EX



Το μοντέλο που απεικονίζεται είναι
το
KX-TGU110.

*Πριν χρησιμοποιήσετε τη συσκευή για πρώτη φορά, δείτε την ενότητα
“Τα πρώτα βήματα” στη σελ. 15.*

Σας ευχαριστούμε που αγοράσατε ένα προϊόν της Panasonic.

Πριν χρησιμοποιήσετε τη συσκευή διαβάστε τις οδηγίες χρήσης και φυλάξτε τις για μελλοντική αναφορά.

Για να χρησιμοποιήσετε τη συσκευή αυτή στη χώρα σας, αλλάξτε πρώτα τις τοπικές ρυθμίσεις της συσκευής, ανάλογα με τη χώρα σας (σελ. 23). Αλλάξτε τη γλώσσα οθόνης της συσκευής σύμφωνα με τις ανάγκες σας (σελ. 23).

Εισαγωγή

| | |
|---|---|
| Σύνθεση μοντέλου | 4 |
| Πληροφορίες σχετικά με τον πρόσθετο εξοπλισμό | 5 |
| Γενικές πληροφορίες | 7 |
| Γραφικά σύμβολα χρήσης πάνω στον εξοπλισμό και οι περιγραφές τους | 8 |

Σημαντικές πληροφορίες

| | |
|---------------------------------------|----|
| Για την ασφάλεια σας | 9 |
| Σημαντικές υποδείξεις ασφαλείας | 11 |
| Για καλύτερες επιδόσεις | 11 |
| Άλλες πληροφορίες | 12 |
| Τεχνικά χαρακτηριστικά | 13 |

Τα πρώτα βήματα

| | |
|--|----|
| Ξεκινώντας | 15 |
| Χειριστήρια ελέγχου | 18 |
| Εικονίδια / ενδείξεις οθόνης | 21 |
| Ενεργοποίηση / απενεργοποίηση (on/off) | 23 |
| Αλλαγή των τοπικών ρυθμίσεων της συσκευής | 23 |
| Ρύθμιση γλώσσας | 23 |
| Ημερομηνία και ώρα | 23 |
| Ηχογράφηση του δικού σας μηνύματος χαιρετισμού | 24 |
| Άλλες ρυθμίσεις | 24 |

Πραγματοποίηση/

Απάντηση κλήσεων

| | |
|--|----|
| Πραγματοποίηση κλήσεων | 26 |
| Απάντηση κλήσεων | 27 |
| Χρήσιμες λειτουργίες κατά τη διάρκεια της κλήσης | 28 |

| | |
|------------------------------|----|
| Ενδοεπικοινωνία | 31 |
| Κλείδωμα πληκτρολογίου | 32 |

Φραγή ενοχλητικών κλήσεων

| | |
|---|----|
| Φραγή ενοχλητικών κλήσεων | 34 |
| Αποθήκευση ανεπιθύμητων καλούντων | 34 |

Φραγή αυτοματοποιημένων κλήσεων

| | |
|---------------------------------------|----|
| Φραγή αυτοματοποιημένων κλήσεων | 37 |
|---------------------------------------|----|

Τηλεφωνικός κατάλογος

| | |
|-----------------------------|----|
| Τηλεφωνικός κατάλογος | 41 |
| Ταχεία κλήση | 43 |
| Πλήκτρο Fav Call | 44 |

Προγραμματισμός

| | |
|----------------------------------|----|
| Λίστα μενού | 46 |
| Αφύπνιση | 54 |
| Λειτουργία "Μην ενοχλείτε" | 55 |
| Παρακολούθηση μωρού | 56 |
| Άλλος προγραμματισμός | 59 |
| Καταχώρηση μιας συσκευής | 60 |

Υπηρεσία αναγνώρισης ταυτότητας καλούντος

| | |
|--|----|
| Χρήση υπηρεσίας αναγνώρισης ταυτότητας καλούντος | 62 |
| Κατάλογος καλούντων | 63 |

Αυτόματος τηλεφωνητής

| | |
|---|----|
| Αυτόματος τηλεφωνητής | 65 |
| Ενεργοποίηση/απενεργοποίηση (on/off) του αυτόματου τηλεφωνητή | 65 |
| Μήνυμα χαιρετισμού | 66 |

| | |
|--|----|
| Ακρόαση μηνυμάτων | 66 |
| Προηγμένες λειτουργίες ειδοποίησης νέου μηνύματος | 68 |
| Χρήση από απόσταση | 71 |
| Ρυθμίσεις αυτόματου τηλεφωνητή | 72 |

Χρήσιμες πληροφορίες

| | |
|--|----|
| Υπηρεσία φωνητικού ταχυδρομείου | 74 |
| Εισαγωγή χαρακτήρων | 74 |
| Μηνύματα σφάλματος | 77 |
| Αντιμετώπιση προβλημάτων | 78 |
| Εγγύηση | 85 |

Ευρετήριο

| | |
|----------------|----|
| Ευρετήριο..... | 87 |
|----------------|----|

Σύνθεση μοντέλου

■ Σειρά KX-TGU110 /Σειρά KX-TGU410



■ Σειρά KX-TGU130 /Σειρά KX-TGU430



| Σειρά | Αρ. μοντέλου | Μονάδα βάσης | Ακουστικό | |
|--------------------|--------------|-----------------|-----------------|----------|
| | | Αρ. εξαρτήματος | Αρ. εξαρτήματος | Ποσότητα |
| Σειρά KX-TGU110 | KX-TGU110 | KX-TGU110 | KX-TGUA10 | 1 |
| | KX-TGU112 | KX-TGU110 | KX-TGUA10 | 2 |
| Σειρά KX-TGU130 | KX-TGU130 | KX-TGU130 | KX-TGUA10 | 1 |
| | KX-TGU132 | KX-TGU130 | KX-TGUA10 | 2 |
| | KX-TGU133 | KX-TGU130 | KX-TGUA10 | 3 |
| Σειρά KX-TGU410 | KX-TGU410 | KX-TGU410 | KX-TGUA40 | 1 |
| Σειρά KX-TGU430 | KX-TGU430 | KX-TGU430 | KX-TGUA40 | 1 |
| | KX-TGU432 | KX-TGU430 | KX-TGUA40 | 2 |

Πληροφορίες σχετικά με τον πρόσθετο εξοπλισμό

Παρεχόμενος πρόσθετος εξοπλισμός

| Αριθμ. | Αντικείμενο πρόσθετου εξοπλισμού/ Αριθμός εξαρτήματος | Ποσότητα | | |
|--------|---|--|-------------------------------------|-----------|
| | | KX-TGU110 KX-TGU130 KX-TGU410 KX-TGU430 | KX-TGU112 KX-TGU132 KX-TGU432 | KX-TGU133 |
| ① | Μετασχηματιστής εναλλασσόμενου ρεύματος για τη μονάδα βάσης/PNLV226CE | 1 | 1 | 1 |
| ② | Επαναφορτιζόμενες μπαταρίες*1 | 2 | 4 | 6 |
| ③ | Κάλυμμα ακουστικού*2 | 1 | 2 | 3 |
| ④ | Φορτιστής | – | 1 | 2 |
| ⑤ | Μετασχηματιστής εναλλασσόμενου ρεύματος για το φορτιστή/PNLV233CE | – | 1 | 2 |

*1 Βλ. σελ. 6 για πληροφορίες σχετικά με την αντικατάσταση μπαταριών.

*2 Το κάλυμμα του ακουστικού είναι προσαρτημένο στο ακουστικό.

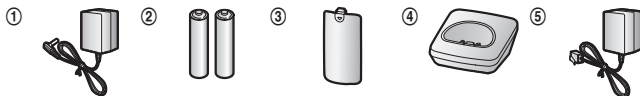

Σύμφωνα με την πολιτική μας περί ελαχιστοποίησης των απορριμμάτων, η Panasonic επέλεξε να μην περιλαμβάνει το καλώδιο στα προϊόντα τηλεφωνίας της. Πολλοί από τους πελάτες μας έχουν διατηρήσει ένα υπάρχον καλώδιο και δεν χρειάζονται καινούργιο. Ωστόσο, αν δεν διαθέτετε καλώδιο, επικοινωνήστε με το Κέντρο εξυπηρέτησης πελατών για να ενημερωθείτε σχετικά με το τι χρειάζεστε.

Πρόσθετος εξοπλισμός / ανταλλακτικά

Επικοινωνήστε με τον πλησιέστερο αντιπρόσωπο της Panasonic για πληροφορίες σχετικά με την αγορά.

| Αντικείμενο πρόσθε- του εξοπλισμού | Αριθμός μοντέλου / Τεχνικά χαρακτηριστικά |
|---------------------------------------|---|
| Επαναφορτιζόμενες Μπαταρίες | Τύπος μπαταριών: – Νικελίου-υδριδίου μετάλλου (Ni-MH) – 2 μπαταρίες AAA (R03) για κάθε ακουστικό – 1,2 V |

Άλλες πληροφορίες

- Ο σχεδιασμός και τα τεχνικά χαρακτηριστικά ενδέχεται να αλλάξουν χωρίς προειδοποίηση.
- Οι εικόνες σε αυτό το εγχειρίδιο ενδέχεται να διαφέρουν ελαφρώς από το πραγματικό προϊόν.

Επέκταση του τηλεφωνικού συστήματος

| Ακουστικό (προαιρετικό): | |
|---|---|
|  |  |
| KX-TGUA10EX*1 | KX-TGUA40EX*2 |
| <p>Μπορείτε να επεκτείνετε το τηλεφωνικό σας σύστημα, καταχωρώντας προαιρετικά ακουστικά (έως και 6) σε μία μόνο μονάδα βάσης.</p> <ul style="list-style-type: none">• Τα προαιρετικά ακουστικά ενδέχεται να έχουν διαφορετικό χρώμα από τα παρεχόμενα ακουστικά. | |

*1 Σειρά KX-TGU110/Σειρά KX-TGU130: σελ. 4

*2 Σειρά KX-TGU410/Σειρά KX-TGU430: σελ. 4

Γενικές πληροφορίες

- Ο παρών εξοπλισμός έχει σχεδιαστεί για χρήση μόνο στο αναλογικό τηλεφωνικό δίκτυο της Γερμανίας, της Ελβετίας, της Ισπανίας, της Πορτογαλίας, της Ιταλίας, της Γαλλίας, του Βελγίου, της Ολλανδίας και της Ελλάδας.
- Σε περίπτωση που αντιμετωπίζετε προβλήματα, επικοινωνήστε αμέσως με τον προμηθευτή του εξοπλισμού σας.

Δήλωση συμμόρφωσης:

- Η Panasonic Entertainment & Communication Co., Ltd. δηλώνει ότι ο ραδιοεξοπλισμός (Σειρά KX-TGU110/Σειρά KX-TGU130/Σειρά KX-TGU410/Σειρά KX-TGU430 : σελ. 4) συμμορφώνεται με την Οδηγία 2014/53/EU. Το πλήρες κείμενο της δήλωσης συμμόρφωσης της ΕΕ διατίθεται στην παρακάτω διαδικτυακή διεύθυνση:

<https://www.ptc.panasonic.eu/compliance-documents>

Εξουσιοδοτημένος αντιπρόσωπος στην ΕΕ:

Panasonic Marketing Europe GmbH

Panasonic Testing Centre

Winsbergring 15, 22525 Hamburg, Γερμανία

Πληροφορίες οικολογικού σχεδιασμού

Πληροφορίες οικολογικού σχεδιασμού σύμφωνα με τον Κανονισμό ΕΕ (ΕΚ) αριθ. 1275/2008, όπως τροποποιήθηκε από τον Κανονισμό (ΕΕ) αριθ. 801/2013.













Το έγγραφο "ErP Free Web Product Information" είναι διαθέσιμο στην ακόλουθη διεύθυνση URL: <https://www.ptc.panasonic.eu/compliance-documents>

Στον ανωτέρω ιστότοπο αναφέρονται η κατανάλωση ισχύος κατά την αναμονή σε δίκτυο και οδηγίες.

Σημείωση:

- Για περισσότερες πληροφορίες για την ενεργειακή απόδοση του προϊόντος επισκεφθείτε τον ιστότοπό μας, www.panasonic.com, και εισαγάγετε τον αριθμό μοντέλου στο πεδίο αναζήτησης.

Γραφικά σύμβολα χρήσης πάνω στον εξοπλισμό και οι περιγραφές τους

| Σύμβολο | Επεξήγηση | Σύμβολο | Επεξήγηση |
|---|---|---|---|
|  | Εναλλασσόμενο ρεύμα (A.C.) |  | Εξοπλισμός Κλάσης II (εξοπλισμός στον οποίο η προστασία από ηλεκτροπληξία στηρίζεται σε διπλή ή ενισχυμένη μόνωση). |
|  | Συνεχές ρεύμα (D.C.) |  | “ON” (τροφοδοσία) |
|  | Προστατευτική γείωση |  | “OFF” (τροφοδοσία) |
|  | Προστατευτική ισοδυναμική σύνδεση με τη γη |  | Αναμονή (τροφοδοσία) |
|  | Προσοχή, προκαλείται κίνδυνος από την ορατή ακτινοβολία |  | “ON”/“OFF” (τροφοδοσία, πάτημα-πάτημα) |
|  | Για εσωτερική χρήση μόνο |  | Προσοχή, κίνδυνος ηλεκτροπληξίας |

Για την ασφάλεια σας

Για να αποφύγετε σοβαρό τραυματισμό και θάνατο ή υλικές ζημιές, διαβάστε προσεκτικά την παρούσα ενότητα, πριν χρησιμοποιήσετε το προϊόν, ώστε να διασφαλίσετε τη σωστή και ασφαλή χρήση του.



ΠΡΟΕΙΔΟΠΟΙΗΣΗ

Σύνδεση της τροφοδοσίας

- Χρησιμοποιείτε μόνο την πηγή ισχύος με τα χαρακτηριστικά που αναγράφονται στο προϊόν.
- Μην υπερφορτώνετε τις πρίζες και τα καλώδια προέκτασης. Ενδέχεται να προκληθεί πυρκαγιά ή ηλεκτροπληξία.
- Βάλτε το μετασχηματιστή εναλλασσόμενου ρεύματος / το φως τροφοδοσίας μέχρι τέρμα μέσα στην πρίζα. Σε αντίθετη περίπτωση υπάρχει κίνδυνος ηλεκτροπληξίας ή/και υπερθέρμανσης που μπορεί να προκαλέσει πυρκαγιά.
- Να αφαιρείτε τακτικά τη σκόνη κ.τ.λ. από το μετασχηματιστή εναλλασσόμενου ρεύματος/το φως ρεύματος, βγάζοντάς το από την πρίζα και σκουπίζοντάς το με στεγνό πανί. Η συσσώρευση σκόνης ενδέχεται να οδηγήσει σε ανεπάρκεια της μόνωσης λόγω υγρασίας κ.τ.λ., με αποτέλεσμα να προκληθεί πυρκαγιά.
- Αποσυνδέστε τη συσκευή από την πρίζα, αν βγαίνει από αυτήν καπνός ή ασυνήθιστη οσμή ή αν κάνει ασυνήθιστο θόρυβο. Μπορεί να προκληθεί πυρκαγιά ή ηλεκτροπληξία. Βεβαιωθείτε ότι έχει σταματήσει να βγαίνει καπνός και επικοινωνήστε με εξουσιοδοτημένο κέντρο τεχνικής υποστήριξης.
- Αποσυνδέστε τη συσκευή από την πρίζα και μην αγγίζετε ποτέ τα εσωτερικά μέρη της συσκευής αν το περίβλημά της έχει σπάσει.

- Μην αγγίζετε ποτέ το φως με βρεγμένα χέρια. Υπάρχει κίνδυνος ηλεκτροπληξίας.

Εγκατάσταση

- Για να αποτραπεί ο κίνδυνος πυρκαγιάς ή ηλεκτροπληξίας, μην εκθέτετε το προϊόν σε βροχή ή σε οποιοδήποτε είδος υγρασίας.
- Μην τοποθετείτε ή χρησιμοποιείτε το προϊόν κοντά σε συσκευές με αυτόματο σύστημα ελέγχου, όπως είναι οι αυτόματες πόρτες ή ο συναγερμός πυρκαγιάς. Τα ραδιοκύματα που εκπέμπονται από το παρόν προϊόν ενδέχεται να προκαλέσουν δυσλειτουργία σε τέτοιες συσκευές και μπορεί να προκληθεί ατύχημα.
- Μην τραβάτε υπερβολικά, μη λυγίζετε και μην τοποθετείτε βαριά αντικείμενα πάνω στο μετασχηματιστή εναλλασσόμενου ρεύματος ή το καλώδιο τηλεφωνικής γραμμής.
- Μην τοποθετείτε το ακουστικό στη μονάδα βάσης όταν αφαιρείται το κάλυμμα της μπαταρίας.

Μέτρα ασφαλείας κατά τη χρήση

- Αποσυνδέστε τη συσκευή από την πρίζα πριν προχωρήσετε σε καθαρισμό. Μη χρησιμοποιείτε καθαριστικά προϊόντα σε υγρή μορφή ή σε μορφή σπρέι.
- Μην αποσυναρμολογείτε το προϊόν.
- Μη χύνετε υγρά (απορρυπαντικά, καθαριστικά κ.τ.λ.) στο φως του καλωδίου τηλεφωνικής γραμμής και μην το αφήνετε να βραχεί σε καμία περίπτωση. Κάτι τέτοιο μπορεί να προκαλέσει πυρκαγιά. Αν το φως του καλωδίου τηλεφωνικής γραμμής βραχεί, βγάλτε το αμέσως από την πρίζα τηλεφωνικής γραμμής και μην το χρησιμοποιήσετε.
- Για να αποφύγετε βλάβη στην ακοή, βεβαιωθείτε ότι όποιος χρησιμοποιεί αυτό το προϊόν γνωρίζει ότι το προϊόν μπορεί να παράγει πολύ δυνατούς ήχους και βεβαιωθείτε ότι τα παιδιά χρησιμοποιούν

Σημαντικές πληροφορίες

αυτό το προϊόν μόνο υπό την επίβλεψη ενηλίκου.

- Για την αποφυγή βλάβης της ακοής, σας συνιστούμε να ρυθμίσετε αυτή τη συσκευή στη χαμηλότερη ρύθμιση έντασης στην οποία μπορείτε να ακούτε ικανοποιητικά. Έχετε υπόψη ότι όταν εμφανίζεται το εικονίδιο , η λειτουργία πλήκτρου Ενίσχυση είναι ενεργοποιημένη και το προϊόν ενδέχεται να εκπέμπει ήχους σε πολύ υψηλή ένταση. (Σειρά KX-TGU410/ Σειρά KX-TGU430: σελ. 4)
- Αποφύγετε την παρατεταμένη έκθεση στους δυνατούς ήχους που παράγονται από αυτό το προϊόν. Λάβετε υπόψη ότι όσο πιο δυνατός είναι ένας ήχος, τόσο λιγότερος χρόνος χρειάζεται για να προκληθεί βλάβη στην ακοή. Σε περίπτωση που αισθανθείτε ακουστική δυσφορία, συμβουλευτείτε έναν επαγγελματία του τομέα υγείας.

Τομέας ιατρικής

- Συμβουλευθείτε τον κατασκευαστή προσωπικών ιατρικών συσκευών, όπως βηματοδότες και βοηθήματα ακοής, για να προσδιορίσετε εάν διαθέτουν επαρκή προστασία κατά της ενέργειας εξωτερικών ραδιοσυχνοτήτων (RF). (Το προϊόν λειτουργεί στο εύρος συχνοτήτων από 1,88 GHz έως 1,90 GHz, και η ισχύς εκπομπής RF είναι 250 mW (μέγ.))
- Μη χρησιμοποιείτε το προϊόν σε μονάδες ιατρικής φροντίδας, εάν σας το υποδεικνύουν κανονισμοί που έχουν αναρτηθεί στην περιοχή. Στα νοσοκομεία και στις μονάδες ιατρικής φροντίδας ενδέχεται να χρησιμοποιείται εξοπλισμός που μπορεί να είναι ευαίσθητος στην εξωτερική ενέργεια ραδιοσυχνοτήτων.

ΠΡΟΣΟΧΗ

Εγκατάσταση και θέση

- Μην εγκαθιστάτε ποτέ τηλεφωνική γραμμή κατά τη διάρκεια καταιγίδας με αστραπές.
- Μην τοποθετείτε πρίζες τηλεφωνικής γραμμής σε υγρά σημεία, εκτός αν η πρίζα είναι ειδικά σχεδιασμένη για υγρά σημεία.
- Μην αγγίζετε ποτέ γυμνά καλώδια ή ακροδέκτες τηλεφωνικής γραμμής, αν δεν έχει αποσυνδεθεί η τηλεφωνική γραμμή από το δίκτυο.
- Να είστε προσεκτικοί όταν εγκαθιστάτε ή επεμβαίνετε σε τηλεφωνικές γραμμές.
- Ο μετασχηματιστής εναλασσόμενου ρεύματος (AC) χρησιμοποιείται ως συσκευή αποσύνδεσης από το κύριο δίκτυο τροφοδοσίας. Βεβαιωθείτε ότι η πρίζα εναλασσόμενου ρεύματος βρίσκεται κοντά στη συσκευή και είναι εύκολα προσβάσιμη.
- Αυτή η συσκευή δεν έχει τη δυνατότητα κλήσεων όταν:
 - οι μπαταρίες του ακουστικού χρειάζονται επαναφόρτιση ή είναι ελαττωματικές.
 - υπάρχει διακοπή ρεύματος.

Μπαταρίες

- Συνιστάται να χρησιμοποιείτε τις μπαταρίες που αναφέρονται στη σελ. 6.
ΧΡΗΣΙΜΟΠΟΙΕΙΤΕ ΜΟΝΟ επαναφορτιζόμενες μπαταρίες Ni-MH μεγέθους AAA (R03).
- Μη συνδυάζετε παλιές με καινούργιες μπαταρίες.
- Μην ανοίγετε, ούτε να καταστρέψετε τις μπαταρίες. Ο ηλεκτρολύτης που απελευθερώνεται από τις μπαταρίες είναι διαβρωτικός και μπορεί να προκαλέσει εγκαύματα ή τραυματισμό στα μάτια ή το δέρμα. Ο ηλεκτρολύτης είναι τοξικός και

ενδέχεται να αποβεί επιβλαβής σε περίπτωση κατάποσης.

- Χειρίζεστε τις μπαταρίες με προσοχή. Φροντίστε να μην έρχονται οι μπαταρίες σε επαφή με αγώγιμα υλικά, όπως δαχτυλίδια, βραχιόλια ή κλειδιά, διότι υπάρχει το ενδεχόμενο βραχυκυκλώματος, με αποτέλεσμα την υπερθέρμανση των μπαταριών και/ή του αγώγιμου υλικού καθώς και την πρόκληση εγκαυμάτων.
- Φορτίζετε τις μπαταρίες που παρέχονται με την παρούσα συσκευή ή που έχουν καθοριστεί για χρήση με αυτήν μόνο σύμφωνα με τις οδηγίες και τους περιορισμούς που αναφέρονται στο παρόν εγχειρίδιο.
- Χρησιμοποιείτε μόνο συμβατή μονάδα βάσης (ή φορτιστή) για να φορτίσετε τις μπαταρίες. Μην επιφέρετε αλλαγές στη μονάδα βάσης (ή το φορτιστή). Εάν δεν τηρήσετε αυτές τις οδηγίες, υπάρχει κίνδυνος να φυσκώσουν ή να εκραγούν οι μπαταρίες.
- Αποφύγετε τη χρήση στις ακόλουθες συνθήκες:
 - Υψηλές ή χαμηλές ακραίες θερμοκρασίες κατά τη χρήση, αποθήκευση ή μεταφορά.
 - Αντικατάσταση μπαταρίας με λανθασμένο τύπο που μπορεί να αναιρέσει τα μέτρα ασφαλείας της.
 - Απόρριψη μπαταρίας σε φωτιά ή ζεστό φούρνο, ή μηχανική σύνθλιψη ή κοπή της μπαταρίας, που μπορεί να οδηγήσει σε έκρηξη.
 - Εξαιρετικά υψηλή θερμοκρασία ή/και εξαιρετικά χαμηλή πίεση αέρα, που μπορεί να οδηγήσει σε έκρηξη ή στη διαρροή εύφλεκτου υγρού ή αερίου.

Σημαντικές υποδείξεις ασφαλείας

Για να μειώσετε τον κίνδυνο πυρκαγιάς, ηλεκτροπληξίας ή τραυματισμού από τη χρήση της συσκευής, θα πρέπει να λαμβάνετε πάντοτε τα βασικά μέτρα ασφαλείας, μεταξύ αυτών:

1. Μη χρησιμοποιείτε το προϊόν αυτό κοντά σε νερό, για παράδειγμα κοντά σε μπανιέρα, νιπτήρα, νεροχύτη ή λεκάνη πλυσίματος, σε υγρό υπόγειο ή κοντά σε πισίνα.
2. Αποφεύγετε τη χρήση τηλεφώνου (με εξαίρεση του ασύρματου τύπου) κατά τη διάρκεια καταιγίδων με αστραπές. Ενδέχεται να δημιουργηθεί κίνδυνος ηλεκτροπληξίας από αστραπή, αν και με μικρή πιθανότητα.
3. Μη χρησιμοποιείτε το τηλέφωνο κοντά σε σημείο όπου υπάρχει διαρροή αερίου ούτε για να ειδοποιήσετε για αυτή.
4. Χρησιμοποιείτε μόνο το καλώδιο τροφοδοσίας και τις μπαταρίες που αναφέρονται στο παρόν εγχειρίδιο. Μην πετάτε τις παλιές μπαταρίες στη φωτιά. Ενδέχεται να εκραγούν. Ενημερωθείτε σχετικά με τους ισχύοντες τοπικούς κανονισμούς για την ειδική απόρριψη αυτών των απορριμμάτων.

ΦΥΛΑΞΤΕ ΑΥΤΕΣ ΤΙΣ ΟΔΗΓΙΕΣ

Για καλύτερες επιδόσεις

Τοποθέτηση μονάδας βάσης / αποφυγή παρεμβολών

Η μονάδα βάσης και οι άλλες συμβατές μονάδες Panasonic χρησιμοποιούν ραδιοκύματα για να επικοινωνούν μεταξύ τους.

Σημαντικές πληροφορίες

- Για βέλτιστη κάλυψη και λειτουργία χωρίς παρεμβολές, τοποθετήστε τη μονάδα βάσης:
 - σε κεντρικό σημείο που βρίσκεται σε βολικό ύψος, χωρίς εμπόδια ανάμεσα στο ακουστικό και τη μονάδα βάσης, σε εσωτερικό χώρο.
 - μακριά από ηλεκτρονικές συσκευές όπως τηλεοράσεις, ραδιόφωνα, υπολογιστές, ασύρματες συσκευές ή άλλες τηλεφωνικές συσκευές.
 - αποφύγετε τα σημεία έντονης ακτινοβολίας από πομπούς ραδιοκυμάτων, όπως εξωτερικές κεραίες σταθμών κινητής τηλεφωνίας. (Αποφύγετε να βάζετε τη μονάδα βάσης σε εξώστη ή κοντά σε παράθυρο.)
- Η ακτίνα κάλυψης και η ποιότητα της συνομιλίας εξαρτώνται από τις συνθήκες περιβάλλοντος.
- Αν η ποιότητα λήψης μιας μονάδας βάσης δεν είναι ικανοποιητική, μετακινήστε τη μονάδα βάσης σε άλλο σημείο για καλύτερη λήψη.

Περιβάλλον

- Κρατήστε το προϊόν μακριά από συσκευές που παράγουν ηλεκτρικές παρεμβολές, όπως λαμπτήρες φθορισμού και ηλεκτροκινητήρες.
- Το προϊόν θα πρέπει να προστατεύεται από πυκνό καπνό, σκόνη, υψηλή θερμοκρασία και κραδασμούς.
- Το προϊόν δεν θα πρέπει να εκτίθεται σε άμεση ηλιακή ακτινοβολία.
- Μην τοποθετείτε βαριά αντικείμενα πάνω στο προϊόν.
- Αν δεν πρόκειται να χρησιμοποιήσετε τη συσκευή για μεγάλο χρονικό διάστημα, αποσυνδέστε την από την παροχή ρεύματος.
- Η συσκευή δεν πρέπει να τοποθετείται κοντά σε πηγές θερμότητας όπως συσκευές θέρμανσης, συσκευές μαγειρικής

κ.τ.λ. Δεν πρέπει, επίσης, να τοποθετείται σε χώρους με θερμοκρασία κάτω από 0°C ή πάνω από 40°C. Θα πρέπει επίσης να αποφεύγονται υπόγειοι χώροι με υγρασία.

- Η μέγιστη απόσταση κλήσης ενδέχεται να μειωθεί αν το προϊόν χρησιμοποιείται στα εξής σημεία: κοντά σε εμπόδια όπως λόφους, σήραγγες, κάτω από το έδαφος, κοντά σε μεταλλικά αντικείμενα όπως μεταλλικές περιφράξεις κ.τ.λ.
- Αν χρησιμοποιείτε το προϊόν κοντά σε ηλεκτρικές συσκευές, ενδέχεται να προκληθούν παρεμβολές. Απομακρύνετε το προϊόν από τις ηλεκτρικές συσκευές.

Τακτική φροντίδα

- Σκουπίστε την εξωτερική επιφάνεια της συσκευής με ένα μαλακό, υγρό πανί.
- Μην χρησιμοποιείτε βενζίνη, διαλυτικό ή σκληρά απορροπτικά.

Άλλες πληροφορίες

- Η ετικέτα ονομασίας βρίσκεται στο κάτω ή στο πίσω μέρος του προϊόντος.

⚠️ ΠΡΟΣΟΧΗ: Υπάρχει κίνδυνος έκρηξης αν η μπαταρία αντικατασταθεί από μπαταρία λάθος τύπου. Οι χρησιμοποιημένες μπαταρίες πρέπει να απορρίπτονται σύμφωνα με τις οδηγίες.

Σημείωση για την απόρριψη, τη μεταφορά ή την επιστροφή

- Το παρόν προϊόν ενδέχεται να αποθηκεύσει προσωπικά / απόρρητα στοιχεία σας. Για την προστασία του απόρρητου / εμπιστευτικού χαρακτήρα των δεδομένων σας, συνηθισμένα να διαγράψετε από τη μνήμη πληροφορίες όπως καταχωρήσεις τηλεφωνικών καταλόγων ή καταλόγων καλούντων, πριν απορρίψετε, μεταβιβάσετε ή επιστρέψετε το προϊόν.

Απόρριψη παλαιών συσκευών και μπαταριών (Μόνο για την Ευρωπαϊκή Ένωση και χώρες με συστήματα ανακύκλωσης)

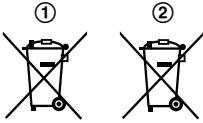

Το σύμβολο (①, ②) αυτό, πάνω στα προϊόντα, τη συσκευασία ή/και τα συνοδευτικά έγγραφα, υποδηλώνει ότι τα χρησιμοποιημένα ηλεκτρικά και ηλεκτρονικά προϊόντα, καθώς και οι μπαταρίες, δεν πρέπει να απορρίπτονται στα κοινά οικιακά απορρίμματα. Παρακαλούμε παραδώστε τα παλαιά προϊόντα και τις χρησιμοποιημένες μπαταρίες για διαχείριση, επεξεργασία ή/και ανακύκλωση σύμφωνα με τις νομικές διατάξεις των αρμόδιων αρχών αποκομιδής. Με την ορθή απόρριψη αυτών των προϊόντων και μπαταριών, συμβάλλετε στην εξοικονόμηση πολύτιμων πόρων και την αποφυγή τυχόν αρνητικών επιπτώσεων στην ανθρώπινη υγεία και το περιβάλλον. Για περισσότερες πληροφορίες σχετικά με τη συλλογή και την ανακύκλωση, παρακαλούμε απευθυνθείτε στις κατά τόπους υπηρεσίες συγκομιδής απορριμάτων. Σε περίπτωση αντικανονικής απόρριψης αυτού του προϊόντος ενδεχομένως να επιβληθούν πρόστιμα, ανάλογα με τη νομοθεσία του εκάστοτε κράτους.

Για επιχειρήσεις στην Ευρωπαϊκή Ένωση

Εάν επιθυμείτε να απορρίψετε ηλεκτρικό ή ηλεκτρονικό εξοπλισμό παρακαλούμε να επικοινωνήσετε με τον πωλητή ή προμηθευτή για περισσότερες πληροφορίες.

Πληροφορίες σχετικά με την απόρριψη σε άλλες χώρες εκτός Ευρωπαϊκής Ένωσης

Αυτή η σήμανση (①, ②) ισχύει μόνο στην Ευρωπαϊκή Ένωση. Εάν επιθυμείτε να απορρίψετε αυτά τα προϊόντα παρακαλούμε να επικοινωνήσετε με τις τοπικές αρχές ή τον πωλητή για να πληροφορηθείτε σχετικά με τη σωστή διαδικασία απόρριψης.

Σημείωση για το σύμβολο μπαταρίας

Το σύμβολο αυτό (②) μπορεί να απεικονίζεται σε συνδυασμό με ένα χημικό σύμβολο. Σε αυτή την περίπτωση συμμορφώνεται με τις απαιτήσεις των Οδηγιών που εκδόθηκαν για το εν λόγω χημικό.

Σημείωση για τη διαδικασία αφαίρεσης των μπαταριών

Ανατρέξτε στην ενότητα "Αφαίρεση της μπαταρίας" στη σελ. 16.

Τεχνικά χαρακτηριστικά

- **Πρότυπο:**
DECT (Digital Enhanced Cordless Telecommunications: Ψηφιακή ασύρματη τηλεπικοινωνία),
GAP (Generic Access Profile: Προφίλ γενικής πρόσβασης)
- **Εύρος συχνότητας:**
1,88 GHz έως 1,90 GHz
- **Ισχύς μετάδοσης RF:**
Περίπου 10 mW (μέση τιμή ισχύος ανά κανάλι)
250 mW (μέγ.)
- **Πηγή ισχύος:**
100 – 240 V AC, 50/60 Hz
- **Επαναφορτιζόμενη μπαταρία:**
Μπαταρία AAA (R03) Ni-MH (1,2 V, 550 mAh)
- **Κατανάλωση ισχύος:**
Μονάδα βάσης*1:

Σημαντικές πληροφορίες

Αναμονή: 0,7 W

Μέγιστο: 2,6 W

Μονάδα βάσης*2:

Αναμονή: 0,8 W

Μέγιστο: 2,7 W

Φορτιστής:

Αναμονή: 0,2 W

Μέγιστο: 1,2 W

● **Συνθήκες λειτουργίας:**

0°C – 40°C, 20% – 80% σχετική υγρασία
αέρα (ξηρός)

*1 Σειρά KX-TGU110/Σειρά KX-TGU410:
σελ. 4

*2 Σειρά KX-TGU130/Σειρά KX-TGU430:
σελ. 4

ΞΕΚΙΝΩΝΤΑΣ

Συνδέσεις

■ Μονάδα βάσης

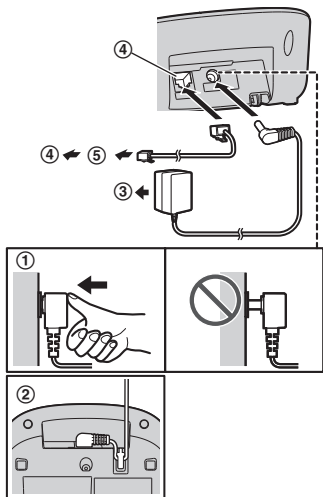

- ① Συνδέστε το μετασχηματιστή εναλλασσόμενου ρεύματος στη μονάδα πιέζοντας σταθερά το φις.
- ② Στερεώστε το καλώδιο περνώντας το στο άγκιστρο.
- ③ Συνδέστε το μετασχηματιστή εναλλασσόμενου ρεύματος στην πρίζα ρεύματος.
- ④ Συνδέστε το καλώδιο τηλεφωνικής γραμμής στη μονάδα και, στη συνέχεια, στην πρίζα τηλεφώνου μέχρι να ακούσετε ένα κλικ.
- ⑤ Αν έχετε γραμμή DSL/ADSL, χρειάζεται φίλτρο DSL/ADSL (δεν παρέχεται).

Σημείωση:

- Χρησιμοποιείτε μόνο τον παρεχόμενο μετασχηματιστή εναλλασσόμενου ρεύματος PNLV226CE της Panasonic.
- Σύμφωνα με την πολιτική μας περί ελαχιστοποίησης των απορριμμάτων, η Panasonic επέλεξε να μην περιλαμβάνει το καλώδιο στα προϊόντα τηλεφωνίας της. Πολλοί από τους πελάτες μας έχουν διατηρήσει ένα υπάρχον καλώδιο και δεν χρειάζονται καινούργιο. Ωστόσο, αν δεν διαθέτετε καλώδιο, επικοινωνήστε με το Κέντρο εξυπηρέτησης πελατών για να ενημερωθείτε σχετικά με το τι χρειάζεστε.

■ Φορτιστής

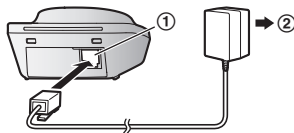

- ① Συνδέστε το φις του μετασχηματιστή εναλλασσόμενου ρεύματος στη μονάδα μέχρι να ακούσετε ένα κλικ.
- ② Συνδέστε το μετασχηματιστή εναλλασσόμενου ρεύματος στην πρίζα ρεύματος.

Σημείωση:

- Χρησιμοποιείτε μόνο τον παρεχόμενο μετασχηματιστή εναλλασσόμενου ρεύματος PNLV233CE της Panasonic.

Τοποθέτηση μπαταριών

- ΧΡΗΣΙΜΟΠΟΙΕΙΤΕ ΜΟΝΟ επαναφορτιζόμενες μπαταρίες Ni-MH μεγέθους AAA (R03) (A).
- ΜΗ χρησιμοποιείτε αλκαλικές μπαταρίες ούτε μπαταρίες μαγγάνιου ή Ni-Cd.
- Βεβαιωθείτε ότι η πολικότητα είναι σωστή (+, -).

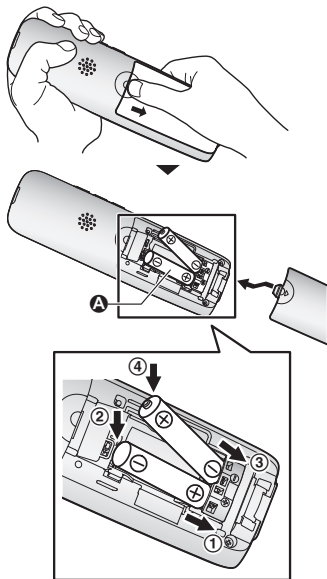

- Ακολουθήστε τις οδηγίες που εμφανίζονται στην οθόνη για να ρυθμίσετε τη μονάδα.

Αφαίρεση της μπαταρίας

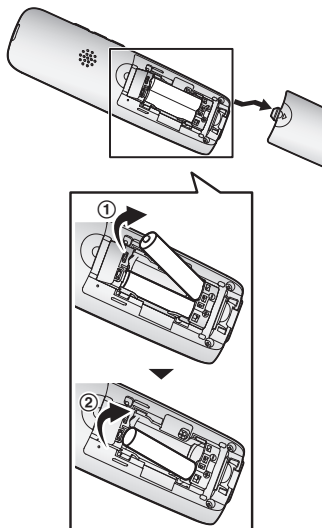

Φόρτιση μπαταριών

Φορτίστε για 7 ώρες περίπου.

- Βεβαιωθείτε ότι εμφανίζεται η ένδειξη “Εκτ. φόρτιση” (A).
- Όταν οι μπαταρίες φορτιστούν πλήρως, εμφανίζεται η ένδειξη “Φορτ. ολοκλ.”.

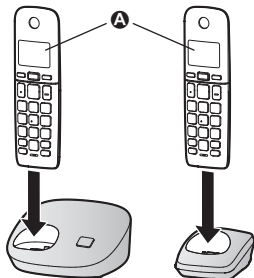

Σημείωση κατά την εκκίνηση

Σημείωση για τις συνδέσεις

- Ο μετασχηματιστής εναλλασσόμενου ρεύματος πρέπει να παραμένει συνεχώς συνδεδεμένος. (Είναι φυσιολογικό να θερμαίνεται κατά τη διάρκεια της χρήσης του.)
- Ο μετασχηματιστής εναλλασσόμενου ρεύματος (AC) πρέπει να συνδέεται σε πρίζα εναλλασσόμενου ρεύματος δαπέδου ή τοίχου. Μη συνδέετε το μετασχηματιστή εναλλασσόμενου ρεύματος σε πρίζα εναλλασσόμενου ρεύματος οριζόντιου προσανατολισμού που είναι στραμμένη προς το δάπεδο, όπως για παράδειγμα μια πρίζα εναλλασσόμενου ρεύματος που είναι εγκατεστημένη σε οροφή ή κάτω από τραπέζι, καθώς το βάρος του μετασχηματιστή ενδέχεται να προκαλέσει αποσύνδεσή του.

Διακοπή ρεύματος

- Η συσκευή δεν μπορεί να χρησιμοποιηθεί για την πραγματοποίηση ή τη λήψη κλήσεων κατά τη διάρκεια διακοπής ρεύματος. Σας συνιστούμε να συνδέσετε στην τηλεφωνική γραμμή σας ενσύρματο τηλέφωνο, που δεν χρησιμοποιεί μετασχηματιστή εναλλασσόμενου ρεύματος.

Σημείωση για την τοποθέτηση των μπαταριών

- Χρησιμοποιείτε τις παρεχόμενες επαναφορτιζόμενες μπαταρίες. Για την αντικατάσταση τους συνιστούμε να χρησιμοποιείτε τις επαναφορτιζόμενες μπαταρίες Panasonic που αναφέρονται στη σελ. 6, 10.

Σημείωση για τη φόρτιση των μπαταριών

- Είναι φυσιολογικό το ακουστικό να θερμαίνεται κατά τη διάρκεια της φόρτισης.
- Να καθαρίζετε μία φορά το μήνα τις επαφές φόρτισης του ακουστικού, της μονάδας βάσης και του φορτιστή με μαλακό, στεγνό πανί. Πριν καθαρίσετε τη μονάδα, αποσυνδέστε την από την πρίζα καθώς και οιοδήποτε καλώδιο τηλεφωνικής γραμμής. Εάν η μονάδα εκτίθεται σε λίπη, σκόνη ή υψηλή υγρασία, να την καθαρίζετε συχνότερα.

Στάθμη μπαταριών

| Εικονίδιο | Στάθμη μπαταριών |
|-----------|---------------------|
| | Υψηλή |
| | Μεσαία |
| | Χαμηλή |
| | Χρειάζεται φόρτιση. |

Απόδοση μπαταριών Ni-MH (παρέχονται)

| Λειτουργία | Διάρκεια λειτουργίας |
|------------------------|---------------------------|
| Σε συνεχή χρήση | 18 ώρες το ανώτατο*1, *2 |
| Εκτός χρήσης (αναμονή) | 250 ώρες το ανώτατο*1, *2 |

- *1 Όταν η λειτουργία eco είναι ενεργοποιημένη.
- *2 Όταν η λυχνία ή η λειτουργία πλήκτρου Ενίσχυση είναι απενεργοποιημένη. (Σειρά KX-TGU410/Σειρά KX-TGU430: σελ. 4)

Σημείωση:

- Η πραγματική απόδοση των μπαταριών εξαρτάται από τη χρήση και τον περιβάλλοντα χώρο.
- Όταν η λειτουργία eco είναι ρυθμισμένη σε “Eco plus”, η μονάδα βάσης σταματά να επικοινωνεί με το ακουστικό όσο βρίσκεται στην κατάσταση αναμονής. Ως εκ τούτου, το ακουστικό καταναλώνει περισσότερη ενέργεια από ό,τι συνήθως για την αναζήτηση της μονάδας βάσης και, επομένως, μειώνεται ο χρόνος χρήσης των μπαταριών (σελ. 24).

Χειριστήρια ελέγχου

Μονάδα βάσης

Διαθέσιμο για τη:

Σειρά KX-TGU110/Σειρά KX-TGU410:
σελ. 4

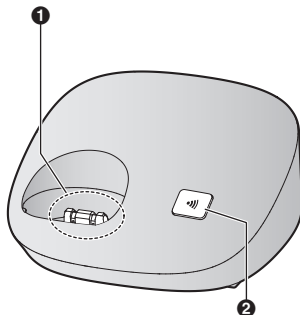

1 Ακροδέκτες φόρτισης 2 [••] (Εντοπισμός)

- Αν δεν ξέρετε πού βρίσκεται κάποιο ακουστικό, μπορείτε να το εντοπίσετε πατώντας το [••].

Διαθέσιμο για τη:

Σειρά KX-TGU130/Σειρά KX-TGU430:

σελ. 4

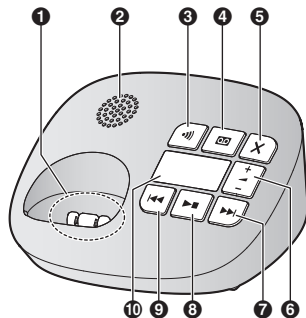

- 1** Ακροδέκτες φόρτισης
- 2** Μεγάφωνο
- 3** **[••]** (Εντοπισμός)
 - Αν δεν ξέρετε πού βρίσκεται κάποιον ακουστικό, μπορείτε να το εντοπίσετε πατώντας το **[••]**.
- 4** **[☐☐]** (Ενεργοποίηση/ Απενεργοποίηση αυτόματου τηλεφωνητή)
- 5** **[X]** (Διαγραφή)
- 6** **[+]/[-]** (▲ / ▼: Αύξηση / μείωση έντασης ήχου)
- 7** **[▶▶]** (Παράλειψη)
- 8** **[▶■]** (Αναπαραγωγή / Διακοπή)
- 9** **[◀◀]** (Επανάληψη)
- 10** Μετρητής μηνυμάτων
Ένδειξη μηνύματος (_)

Ακουστικό

Διαθέσιμο για τη:

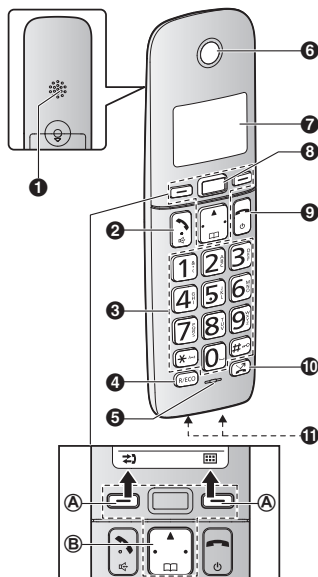

Σειρά KX-TGU110/Σειρά KX-TGU130:

σελ. 4



- 1** Μεγάφωνο
- 2** **[↶/↷]** (Ομιλία/Ανοιχτή ακρόαση)
- 3** Πληκτρολόγιο
- 4** **[R/O]** (Κλειδίωμα πληκτρολογίου)
- 5** **[R/ECO]**
R: Επανάληψη κλήσης/flash
ECO: Πλήκτρο συντόμευσης λειτουργίας Eco
- 6** Μικρόφωνο
- 7** Ακουστικό
- 8** Οθόνη
- 9** **[☐☐]** (Ενεργοποίηση/ Απενεργοποίηση αυτόματου τηλεφωνητή)
- 10** **[X]** (Διαγραφή)
- 11** **[••]** (Εντοπισμός)

Τα πρώτα βήματα

- 7 Οθόνη
- 8 Πλήκτρο Fav Call (Fav Call: Κλήση αγαπημένων επαφών)
Ένδειξη πλήκτρου Fav Call
- 9  (Απενεργοποίηση/
Ενεργοποίηση)
- 10  (Φραγή κλήσεων)
- 11 Ακροδέκτες φόρτισης







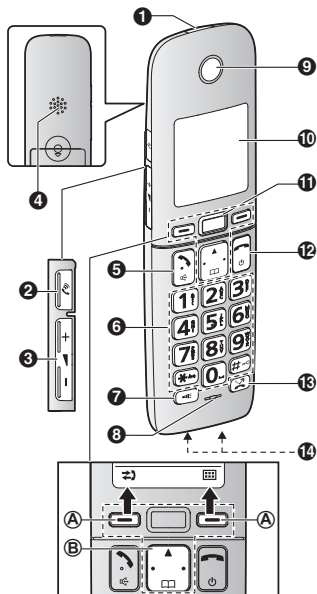

Διαθέσιμο για τη:

Σειρά KX-TGU410/Σειρά KX-TGU430:

σελ. 4



- 1 Λυχνία/ένδειξη κουδουνισμού
- 2  (πλήκτρο Ενίσχυση)

- 3   (▲: Αύξηση / μείωση έντασης ήχου)
- 4 Μεγάφωνο
- 5   (Ομιλία/Ανοιχτή ακρόαση)
- 6 Πληκτρολόγιο
- 7  (Κλειδωμα πληκτρολογίου)
- 8  (Λυχνία)
- 9 Μικρόφωνο
- 10 Ακουστικό
- 11 Οθόνη
- 12 Πλήκτρο Fav Call (Fav Call: Κλήση αγαπημένων επαφών)
Ένδειξη πλήκτρου Fav Call
- 13  (Απενεργοποίηση/
Ενεργοποίηση)
- 14  (Φραγή κλήσεων)

■ Τρόπος χειρισμού

Ⓐ Πλήκτρα πολλαπλών λειτουργιών

Πιέζοντας ένα πλήκτρο πολλαπλών λειτουργιών μπορείτε να επιλέξετε τη λειτουργία που εμφανίζεται ακριβώς από πάνω του στην οθόνη.

Ⓑ Πλήκτρο πλοήγησης

Τα πλήκτρα πλοήγησης λειτουργούν ως εξής.

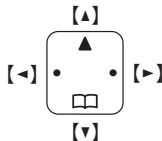



















- [▲], [▼], [◀] ή [▶]: Για μετακίνηση σε διάφορες λίστες και στοιχεία.
- [▲] ή [▼] (▲): Για ρύθμιση της έντασης ήχου του ακουστικού ή του μεγάφωνου κατά τη διάρκεια της κλήσης.
- Αριστερά [•]: Προβολή του καταλόγου καλούντων.
- [☰] (Τηλεφωνικός κατάλογος): Για προβολή της καταχώρησης τηλεφωνικού καταλόγου.

– Δεξιά [●]: Προβολή του καταλόγου επανάληψης κλήσης.







Εικονίδια / ενδείξεις οθόνης

Ενδείξεις οθόνης ακουστικού

| Ένδειξη | Σημασία |
|--|---|
|  | Κατάσταση εμβέλειας: Όσο πιο πολλές γραμμές είναι ορατές, τόσο πιο κοντά βρίσκεται το ακουστικό στη μονάδα βάσης. |
|  | Εκτός της εμβέλειας της μονάδας βάσης |
|  | Η ασφάλεια για τις τηλεφωνικές κλήσεις είναι ρυθμισμένη ως “Ενισχυμένη”. (σελ. 60) |
|  | Αναζήτηση ακουστικού, κατάσταση ενδοεπικοινωνίας |
|  | Η ανοικτή συνομιλία είναι ενεργοποιημένη. (σελ. 26) |
|  | Η γραμμή χρησιμοποιείται. <ul style="list-style-type: none"> Όταν αναβοςβήνει με αργό ρυθμό: η κλήση βρίσκεται σε αναμονή. Όταν αναβοςβήνει με γρήγορο ρυθμό: λαμβάνετε μια εισερχόμενη κλήση τη δεδομένη στιγμή. |
|  | Αναπάντητη κλήση.*1 (σελ. 62, 82) |

| Ένδειξη | Σημασία |
|---|---|
|  | Η λειτουργία eco είναι ρυθμισμένη ως “Οικ”. (σελ. 24) |
|  | Η λειτουργία eco είναι ρυθμισμένη ως “Eco plus”. (σελ. 24) |
|  | Έχει ρυθμιστεί η μείωση θορύβου. (σελ. 29) |
|  | Η οθόνη LCD και τα πλήκτρα δεν φωτίζονται. (σελ. 51) |
|  | <ul style="list-style-type: none"> Όταν εμφανίζεται κοντά στο εικονίδιο μπαταριών: ο αυτόματος τηλεφωνητής είναι ενεργοποιημένος.*2 (σελ. 65) Όταν εμφανίζεται με κάποιον αριθμό: έχουν ηχογραφηθεί νέα μηνύματα.*2 (σελ. 67) |
|  | Έχει επιλεγεί η ρύθμιση “Μονο χαιρετ.”. Τα μηνύματα των καλούντων δεν ηχογραφούνται.*2 (σελ. 73) |
|  | Στάθμη μπαταριών |
|  | Η λειτουργία πλήκτρου Ενίσχυση είναι ενεργοποιημένη.*3 (σελ. 29) |
|  | Η αφύπνιση είναι ενεργοποιημένη. (σελ. 54) |
|  | Η λειτουργία ιδιωτικής συνομιλίας είναι ενεργοποιημένη. (σελ. 52) |
|  | Η ένταση κουδουνισμού είναι απενεργοποιημένη (off). (σελ. 49) |

Τα πρώτα βήματα

| Ένδειξη | Σημασία |
|--|--|
|  | Η λειτουργία "Μην ενοχλείτε" είναι ενεργοποιημένη. (σελ. 56) |
|  | Φραγή ενοχλητικών κλήσεων.*1 (σελ. 34) |
|  | Η φραγή αυτοματοποιημένων κλήσεων έχει ρυθμιστεί σε "Φραγή". (σελ. 38) |
|  | Έγινε φραγή αυτοματοποιημένων κλήσεων.*1 (σελ. 63) |
|  | Ελήφθη νέο φωνητικό μήνυμα.*4 (σελ. 74) |
|  | Η παρακολούθηση μωρού είναι ενεργοποιημένη. Το όνομα/ο αριθμός που εμφανίζεται δίπλα στο εικονίδιο υποδεικνύει τη μονάδα παρακολούθησης.*3 (σελ. 56) |
| Γραμ χρηση . | Κάποιος χρησιμοποιεί τη γραμμή. |
| Κατ ε ι λημ . | Ο αυτόματος τηλεφωνητής χρησιμοποιείται από άλλη μονάδα.*2 |

*1 Μόνο για συνδρομητές της υπηρεσίας αναγνώρισης ταυτότητας καλούντος

*2 Σειρά KX-TGU130/Σειρά KX-TGU430: σελ. 4

*3 Σειρά KX-TGU410/Σειρά KX-TGU430: σελ. 4

*4 Αφορά μόνο συνδρομητές της υπηρεσίας Φωνητικών μηνυμάτων

Ενδείξεις οθόνης μονάδας βάσης

Διαθέσιμο για τη:







Σειρά KX-TGU130/Σειρά KX-TGU430:
σελ. 4

| Ένδειξη | Σημασία |
|---------|--|
| -- | ● Έχει επιλεγεί η ρύθμιση "Μονο χαιρετ.". Τα μηνύματα των καλούντων δεν ηχογραφούνται. (σελ. 73) |
| - | ● Δεν υπάρχουν μηνύματα. |

Ενδείξεις πλήκτρου Fav Call στο ακουστικό

| Κατάσταση | Σημασία |
|------------------------------|---|
| Αναβοσβήνει | Υπάρχει αναπάντητη κλήση από επαφή Fav Call. |
| Αναβοσβήνει με γρήγορο ρυθμό | Εισερχόμενη κλήση από έναν αριθμό τηλεφώνου που είναι καταχωρημένος στις επαφές Fav Call. |

Εικονίδια πλήκτρων πολλαπλών λειτουργιών του ακουστικού

| Εικονίδιο | Ενέργεια |
|---|---|
|  | Επιστρέφει στην προηγούμενη οθόνη ή στην εξωτερική κλήση. |
|  | Εμφάνιση του μενού. |
| OK | Αποδοχή της τρέχουσας επιλογής. |
|  | Πραγματοποιεί μια κλήση. (σελ. 43) |
|  | Απενεργοποιεί προσωρινά τον κουδουνισμό για τις εισερχόμενες κλήσεις. (σελ. 27) |
|  | Θέτει μια κλήση σε αναμονή. |
|  | Άνοιγμα τηλεφωνικού καταλόγου. |
|  | Σας επιτρέπει να επεξεργάζεστε τηλεφωνικούς αριθμούς. (σελ. 35) |

| Εικονίδιο | Ενέργεια |
|-----------|---|
| | Προσθέτει νέα καταχώρηση. (σελ. 43, 57) |
| | Εμφάνιση του μενού αναζήτησης του τηλεφωνικού καταλόγου. (σελ. 42) |
| | Απενεργοποιεί το κλειδίωμα του πληκτρολογίου. (σελ. 32) |
| | Διακόπτει τον ήχο αφύπνισης. (σελ. 55) |
| | Κουμπιά αναβολής ήχου αφύπνισης. (σελ. 55) |
| | Επιλέγει καταχωρήσεις ή ακουστικά. (σελ. 55) |
| | Διακοπή της ηχογράφησης ή της αναπαραγωγής.*1 |
| | Αποθηκεύει τηλεφωνικούς αριθμούς. (σελ. 41) |
| | Διαγραφή του επιλεγμένου στοιχείου. |
| | Σας επιτρέπει να πραγματοποιήσετε μια κλήση ενδοεπικοινωνίας. (σελ. 31) |
| | Διαγράφει έναν αριθμό / χαρακτήρα. |
| | Θέτει την κλήση σε κατάσταση σίγασης. |
| | Προβολή του καταλόγου καλούντων. |

*1 Σειρά KX-TGU130/Σειρά KX-TGU430: σελ. 4

Ενεργοποίηση / απενεργοποίηση (on/off)

Πιέστε [] για περίπου 2 δευτερόλεπτα.

Αλλαγή των τοπικών ρυθμίσεων της συσκευής

- 1 []#136
- 2 []: Επιλέξτε τη χώρα που επιθυμείτε. → [OK]
- 3 []: “Ναί” → [OK]
- 4 []

Σημείωση:

- Η αλλαγή των τοπικών ρυθμίσεων της συσκευής ενδέχεται να προκαλέσει την επαναφορά των ρυθμίσεων για τη χώρα σας ή των προσαρμοσμένων σας ρυθμίσεων στις προεπιλεγμένες τιμές τους.
- Η προεπιλεγμένη ρύθμιση περιοχής είναι “Deutschland”.

Ρύθμιση γλώσσας

Γλώσσα οθόνης

- 1 []#110
- 2 []: Επιλέξτε την επιθυμητή γλώσσα. → [OK] → []

Ημερομηνία και ώρα

- 1 []#101
- 2 Εισαγάγετε την τρέχουσα ημερομηνία, μήνα και έτος. → [OK]
Παράδειγμα: 12 Ιουλίου 2024
1|2|0|7|2|4
- 3 Εισαγάγετε την τρέχουσα ώρα και λεπτά.
Παράδειγμα: 9:30
0|9|3|0

- Μπορείτε να επιλέξετε τη μορφή 24 ωρών ή 12 ωρών για το ρολόι (“AM” ή “PM”) πιέζοντας .

4 [OK] → []

Ηχογράφηση του δικού σας μηνύματος χαιρετισμού

Διαθέσιμο για τη:

Σειρά KX-TGU130/Σειρά KX-TGU430:

σελ. 4

Μπορείτε να ηχογραφήσετε το δικό σας μήνυμα χαιρετισμού αντί να χρησιμοποιήσετε ένα προ-ηχογραφημένο μήνυμα χαιρετισμού. Βλ. σελ. 66 για λεπτομέρειες.

1 []#302

2 []: “Nα ι” → [OK]

3 Ηχογράφηση μηνύματος χαιρετισμού.
→ [] → []

Άλλες ρυθμίσεις

Λειτουργία Eco

Μπορείτε να επιλέξετε την επιθυμητή ρύθμιση για τη λειτουργία eco πιέζοντας [R/ECO].*1 Για τη λειτουργία eco διατίθενται οι ακόλουθες ρυθμίσεις.

- “Οι κ”: Μειώνει την ισχύ μετάδοσης της μονάδας βάσης μέχρι και κατά 90% στην κατάσταση αναμονής.
Όταν είναι επιλεγμένη αυτή η ρύθμιση, στην οθόνη του ακουστικού εμφανίζεται η ένδειξη **ECO** αντί της ένδειξης **Υ**.
- “Eco plus”: Μειώνει τελείως την ισχύ μετάδοσης της μονάδας βάσης στην κατάσταση αναμονής.

Όταν είναι επιλεγμένη αυτή η ρύθμιση, στην οθόνη του ακουστικού εμφανίζεται η ένδειξη **ECO*** αντί της ένδειξης **Υ**.

- “Απενεργοπ. ” (προεπιλεγμένη ρύθμιση): Απενεργοποιεί τη λειτουργία eco.
Όταν είναι επιλεγμένη αυτή η ρύθμιση, δεν εμφανίζεται η ένδειξη **ECO/ECO*** στην οθόνη του ακουστικού.

*1 Σειρά KX-TGU110/Σειρά KX-TGU130:
σελ. 4

Ρύθμιση της λειτουργίας Eco

1 []#725

2 []: Επιλέξετε την επιθυμητή ρύθμιση. → [OK] → []

Σημείωση:





- Αν κάποιος ακουστικό, που δεν είναι συμβατό με τη λειτουργία Eco plus, είναι καταχωρημένο στη μονάδα βάσης, η λειτουργία “Eco plus” δεν είναι διαθέσιμη. Αν το συγκεκριμένο ακουστικό καταχωρείται ενώ έχει ήδη επιλεγεί η λειτουργία “Eco plus”, η ρύθμιση αλλάζει σε “Απενεργοπ. ”.
- Όταν σε κοντινή απόσταση λειτουργεί άλλο ασύρματο τηλέφωνο, ενδέχεται να μην περιοριστεί η ισχύς μετάδοσης της μονάδας βάσης.
- Όταν η λειτουργία eco είναι ρυθμισμένη σε “Eco plus”, μεσολαβεί μια καθυστέρηση από τη λήψη των κλήσεων μέχρι την έναρξη του κουδουνισμού του ακουστικού.
- Όταν η λειτουργία eco είναι ενεργοποιημένη, η εμβέλεια της μονάδας βάσης είναι μειωμένη στην κατάσταση αναμονής.
- Όταν η λειτουργία eco είναι ρυθμισμένη σε “Eco plus”, ο χρόνος χρήσης των μπαταριών είναι μειωμένος (σελ. 18).

Τρόπος κλήσης

Αν δεν μπορείτε να πραγματοποιήσετε κλήσεις, αλλάξτε αυτή τη ρύθμιση ανάλογα με τον τηλεπικοινωνιακό πάροχο. Η προεπιλεγμένη ρύθμιση είναι “**Τονικος**”.

“**Τονικος**”: Για την υπηρεσία τονικής κλήσης.

“**Παλμικος**”: Για την υπηρεσία παλμικής κλήσης.

- 1  # 1 2 0
- 2 : Επιλέξτε τη ρύθμιση που επιθυμείτε.
- 3  → 

Λυχνία/Ενδειξη κουδουνισμού

Διαθέσιμο για τη:
Σειρά KX-TGU410/Σειρά KX-TGU430:
σελ. 4



Η ένδειξη βρίσκεται στο πάνω μέρος του ακουστικού. Υπάρχουν δύο διαθέσιμες λειτουργίες.

■ **Λυχνία**
Πιέστε το  για να ενεργοποιήσετε/ απενεργοποιήσετε τη λυχνία. Ο μέγιστος χρόνος φωτισμού είναι περίπου 5 λεπτά.

■ **Ενδείκτης κουδουνισμού**
Η λυχνία LED αναβοσβήνει γρήγορα για να υποδείξει την κατάσταση της μονάδας στις ακόλουθες περιπτώσεις:

- μια εισερχόμενη κλήση.
- λήψη κλήσης ενδοεπικοινωνίας.

Η προεπιλεγμένη ρύθμιση είναι “**Ενεργος**”.

- 1  # 3 4 5
- 2 : Επιλέξτε την επιθυμητή ρύθμιση. → 

Σημείωση:

- Εάν η λυχνία είναι ενεργοποιημένη κατά τη λήψη μιας εισερχόμενης κλήσης, η ένδειξη κουδουνισμού δεν θα λειτουργήσει.

Προειδοποίηση χαμηλής μπαταρίας



Όταν είναι ενεργοποιημένη αυτή η λειτουργία, η μονάδα σας ειδοποιεί με 3 ήχους μπιπ με το επιλεγμένο κενό αν η μπαταρία χρειάζεται φόρτιση όταν το ακουστικό βρίσκεται σε κατάσταση αναμονής.

Σημείωση για το ακουστικό:



- Στο τέλος κάθε κλήσης, η μονάδα εμφανίζει ένα μεγάλο εικονίδιο για λίγα λεπτά για να υποδείξει το επίπεδο της μπαταρίας.

Ρύθμιση της προειδοποίησης χαμηλής μπαταρίας



Για να ενεργοποιήσετε αυτήν τη λειτουργία, επιλέξτε το επιθυμητό διάστημα προειδοποίησης ή επιλέξτε “**Απενεργος**.” για να απενεργοποιήσετε τη λειτουργία. Η προεπιλεγμένη ρύθμιση είναι “**ΚΑΘΕ ΩΡΑ**”.

- 1  # 1 7 6
- 2 : Επιλέξτε την επιθυμητή ρύθμιση. → 

Πραγματοποίηση κλήσεων

- 1 Σηκώστε το ακουστικό και μετά καλέστε τον τηλεφωνικό αριθμό.
 - Για να διορθώσετε ένα ψηφίο, πιέστε [C].
- 2 Πιέστε [/☎] για να πραγματοποιήσετε την κλήση.
 - Για να πραγματοποιήσετε την κλήση χρησιμοποιώντας το μεγάφωνο, κρατήστε πατημένο το [/☎] για μερικά δευτερόλεπτα.
- 3 Όταν ολοκληρωθεί η συνομιλία, πιέστε [] ή τοποθετήστε το ακουστικό στη μονάδα βάσης ή στο φορητιστή.

Σημείωση:

- Ενώ μιλάτε, μπορείτε να μεταβείτε από το ακουστικό στο μεγάφωνο πιέζοντας [/☎].
- Στο βήμα 1, μπορείτε να αποθηκεύσετε τον αριθμό της εξερχόμενης κλήσης στον τηλεφωνικό κατάλογο πιέζοντας [].

Ρύθμιση της έντασης του ακουστικού ή του μεγαφώνου

Ακουστικό

■ Σειρά KX-TGU110/Σειρά KX-TGU130:
σελ. 4

Πιέστε [▲] ή [▼] στο πλήκτρο καθοδήγησης επανειλημμένα για να επιλέξετε την επιθυμητή ένταση κατά την ομιλία.

■ Σειρά KX-TGU410/Σειρά KX-TGU430:
σελ. 4



Πιέστε επανειλημμένα [▲] ή [▼] στο πλήκτρο καθοδήγησης ή [+], ή [-] στο πλάι του ακουστικού, για να επιλέξετε την επιθυμητή ένταση κατά την ομιλία.

Σημείωση:

- Αν η ένταση του ακουστικού ρυθμιστεί στο επίπεδο 5 (μέγ.), θα αλλάξει στο επίπεδο 4 στην επόμενη κλήση. (Σειρά KX-TGU110/Σειρά KX-TGU130: σελ. 4)
- Εάν πιέσετε το πλήκτρο [] ενεργοποιείται η λειτουργία πλήκτρου Ενίσχυση (σελ. 29). Χρησιμοποιείτε αυτό το πλήκτρο με προσοχή. Για την αποφυγή βλάβης της ακοής, σας συνιστούμε να ρυθμίσετε αυτή τη συσκευή στη χαμηλότερη ρύθμιση έντασης στην οποία μπορείτε να ακούτε ικανοποιητικά. (Σειρά KX-TGU410/Σειρά KX-TGU430: σελ. 4)

Πραγματοποίηση κλήσης με τον κατάλογο επανάληψης κλήσης

Στον κατάλογο επανάληψης κλήσης αποθηκεύονται οι 10 τελευταίοι τηλεφωνικοί αριθμοί που καλέσατε (με έως 24 ψηφία ο καθένας).

- 1 Πιέστε δεξιά το πλήκτρο πλοήγησης [●].
 - Ή πιέστε το [] (μαλακό πλήκτρο). Αν εμφανίζεται ο κατάλογος καλούντων, πατήστε το δεξί πλήκτρο καθοδήγησης [●] για να κάνετε εναλλαγή στον κατάλογο επανάληψης κλήσης.
- 2 []: Επιλέξτε την καταχώρηση που επιθυμείτε.
- 3 [/☎]

Διαγραφή ενός αριθμού από τον κατάλογο επανάληψης κλήσης

- 1 Πιέστε δεξιά το πλήκτρο πλοήγησης [●].
 - Ή πιέστε το [] (μαλακό πλήκτρο). Αν εμφανίζεται ο κατάλογος καλούντων, πατήστε το δεξί πλήκτρο καθοδήγησης [●] για να κάνετε εναλλαγή στον κατάλογο επανάληψης κλήσης.

- 2 : Επιλέξτε την επιθυμητή καταχώρηση. →
- 3 : “Να ι” → **[OK]** →

Παύση (για χρήστες τηλεφωνικού κέντρου/ υπηρεσίας υπεραστικών κλήσεων)

Ορισμένες φορές η παύση είναι αναγκαία ενώ πραγματοποιείτε κλήσεις κάνοντας χρήση αναλογικού τηλεφωνικού κέντρου ή υπεραστικές κλήσεις. Επίσης, όταν αποθηκεύετε έναν αριθμό πρόσβασης τηλεφωνικής κάρτας και/ή κωδικό PIN στον τηλεφωνικό κατάλογο, χρειάζεται μια παύση (σελ. 43).

Παράδειγμα: Αν χρειάζεται να σχηματίσετε τον αριθμό πρόσβασης γραμμής “0” όταν πραγματοποιείτε εξωτερικές κλήσεις με τηλεφωνικό κέντρο:

- 1 → **[▲]** (Παυση)
- 2 Καλέστε τον τηλεφωνικό αριθμό. →

Σημείωση:

- Παρεμβάλλεται παύση 3 δευτερολέπτων κάθε φορά που πιέζετε το **[▲]** (Παυση).

Απάντηση κλήσεων

Όταν λαμβάνετε μια κλήση, η ένδειξη κουδουνισμού αναβοσβήνει γρήγορα, σύμφωνα με τις ρυθμίσεις της.*1 (σελ. 25)

- 1 Σηκώστε το ακουστικό και πιέστε όταν ηχηθεί η μονάδα.
- 2 Όταν ολοκληρωθεί η συνομιλία, πιέστε ή τοποθετήστε το ακουστικό στη μονάδα βάσης ή στο φορτιστή.
- *1 Σειρά KX-TGU410/Σειρά KX-TGU430: σελ. 4

Απάντηση με οποιοδήποτε πλήκτρο:

Μπορείτε να απαντήσετε στην κλήση πατώντας οποιοδήποτε πλήκτρο κλήσης.

Αυτόματη απάντηση: Μπορείτε να απαντήσετε στις κλήσεις σηκώνοντας απλώς το ακουστικό (σελ. 51).

Προσωρινή απενεργοποίηση (off)

κουδουνισμού του ακουστικού: Μπορείτε να απενεργοποιήσετε προσωρινά τον κουδουνισμό πιέζοντας το **[▲]**.

Ρύθμιση της έντασης κουδουνισμού

Ακουστικό

■ Σειρά KX-TGU110/Σειρά KX-TGU130 : σελ. 4

Πιέστε επανειλημμένα **[▲]** ή **[▼]** στο πλήκτρο καθοδήγησης για να επιλέξετε την επιθυμητή ένταση κατά τον κουδουνισμό.

- Για να απενεργοποιήσετε τον κουδουνισμό του ακουστικού, πιέστε επανειλημμένα το κουμπάκι **[▼]**.

■ Σειρά KX-TGU410/Σειρά KX-TGU430 : σελ. 4

Πιέστε επανειλημμένα **[▲]** ή **[▼]** στο πλήκτρο καθοδήγησης ή **[+]** ή **[-]** στο πλάι του ακουστικού, για να επιλέξετε την επιθυμητή ένταση κατά τον κουδουνισμό.

- Για να απενεργοποιήσετε τον κουδουνισμό του ακουστικού, πιέστε επανειλημμένα **[▼]** ή **[-]**.

Μονάδα βάσης*1

*1 Σειρά KX-TGU130/Σειρά KX-TGU430: σελ. 4

Πιέστε **[+]** ή **[-]** επανειλημμένα για να επιλέξετε την επιθυμητή ένταση.

- Για να απενεργοποιήσετε τον κουδουνισμό, πιέστε και κρατήστε πατημένο το **[-]** μέχρι να ακουστεί ένας ήχος μπιπ από τη μονάδα.

Σημείωση:

- Για να αλλάξετε την ένταση και τον ήχο κουδουνισμού των εξωτερικών κλήσεων, ανατρέξτε στη σελ. 49.

Χρήσιμες λειτουργίες κατά τη διάρκεια της κλήσης

Αναμονή

- 1 Πιέστε **[⏸]** κατά τη διάρκεια μιας εξωτερικής κλήσης.
- 2 **[↕]**: “Αναμονή” → **[OK]**
- 3 Για να απενεργοποιήσετε την αναμονή, πιέστε **[🔊🔇]**.

Σημείωση:

- Ύστερα από αναμονή 10 λεπτών, η κλήση διακόπτεται.

Σίγαση

- 1 Πιέστε το **[🔇]** κατά τη διάρκεια μιας κλήσης.
- 2 Για να επιστρέψετε στην κλήση, πιέστε το **[🔇]**.

Επανάληψη κλήσης/flash

Με το **[R/ECO]^{*1/“Επανάληψη”^{*2}}** μπορείτε να χρησιμοποιήσετε τις ειδικές λειτουργίες του τηλεφωνικού κέντρου, όπως τη μεταβίβαση μιας εσωτερικής κλήσης ή την πρόσβαση σε προαιρετικές τηλεφωνικές υπηρεσίες.

^{*1} Σειρά KX-TGU110/Σειρά KX-TGU130: σελ. 4

^{*2} Σειρά KX-TGU410/Σειρά KX-TGU430: σελ. 4

Πιέστε το **[⏸]** κατά τη διάρκεια μιας εξωτερικής κλήσης. → **[↕]**:
“Επανάληψη” → **[OK]**

Σημείωση:

- Για να αλλάξετε το χρόνο επανάληψης κλήσης/φωτισμού, βλ. σελ. 52.

Για χρήστες των υπηρεσιών κλήσης σε αναμονή ή αναγνώρισης ταυτότητας καλούντος σε αναμονή

Για να χρησιμοποιήσετε την κλήση σε αναμονή ή την αναγνώριση ταυτότητας καλούντος σε αναμονή, πρέπει πρώτα να γίνετε συνδρομητής στην εταιρεία παροχής τηλεφωνικών υπηρεσιών.

Η λειτουργία αυτή σας επιτρέπει να λαμβάνετε κλήσεις ενώ μιλάτε ήδη στο τηλέφωνο. Αν λάβετε μια κλήση ενώ μιλάτε ήδη στο τηλέφωνο, θα ακούσετε έναν τόνο αναμονής.

Αν γίνετε συνδρομητής τόσο στην υπηρεσία αναγνώρισης ταυτότητας καλούντος όσο και στην υπηρεσία αναγνώρισης ταυτότητας καλούντος σε αναμονή, τα στοιχεία του 2ου καλούντος εμφανίζονται στη μονάδα που χρησιμοποιείτε, αφού ακούσετε τον τόνο ειδοποίησης κλήσης σε αναμονή.

- 1 Πιέστε **[R/ECO]^{*1/“Επανάληψη”^{*2}}** για να απαντήσετε στη 2η κλήση.
- 2 Για να μεταβείτε από τη μία κλήση στην άλλη, πιέστε **[R/ECO]^{*1/“Επανάληψη”^{*2}}**.

^{*1} Σειρά KX-TGU110/Σειρά KX-TGU130: σελ. 4

^{*2} Σειρά KX-TGU410/Σειρά KX-TGU430: σελ. 4

Πιέστε το **[⏸]** κατά τη διάρκεια μιας εξωτερικής κλήσης. → **[↕]**:
“Επανάληψη” → **[OK]**

Σημείωση:

- Επικοινωνήστε με την εταιρεία παροχής τηλεφωνικών υπηρεσιών για λεπτομέρειες και για τη διαθεσιμότητα της υπηρεσίας στην περιοχή σας.

Προσωρινός τονικός τρόπος κλήσης (για χρήστες παλμικής τηλεφωνικής γραμμής)

Πιέστε  πριν από την εισαγωγή αριθμών πρόσβασης που απαιτούν τονική κλήση.

Λειτουργία πλήκτρου Ενίσχυση

Διατίθεται για:

Σειρά KX-TGU410/Σειρά KX-TGU430:
σελ. 4

Αυτή η λειτουργία σας επιτρέπει να αυξήσετε σημαντικά την ένταση της φωνής του συνομιλητή. Αυτή η λειτουργία μπορεί να ρυθμιστεί σε κάθε μονάδα.

Η λειτουργία πλήκτρου Ενίσχυση λειτουργεί στις ακόλουθες περιπτώσεις:









- Πραγματοποίηση κλήσης (σελ. 26).
- Απάντηση κλήσης (σελ. 27).
- Παρακολούθηση με το ακουστικό: (σελ. 56).
- Ακρόαση μηνύματος από το ακουστικό (σελ. 67). (Σειρά KX-TGU430: σελ. 4)









ΠΡΟΕΙΔΟΠΟΙΗΣΗ

- Αυτή η λειτουργία έχει σχεδιαστεί για χρήστες με προβλήματα ακοής. Εάν άλλοι χρήστες χρησιμοποιούν το τηλέφωνο, φροντίστε να απενεργοποιήσετε αυτήν τη λειτουργία.
- Μην χρησιμοποιείτε άσκοπα αυτήν τη λειτουργία. Η υψηλή ένταση που εκπέμπει η συσκευή μπορεί να προκαλέσει βλάβη στην ακοή.
- Εάν πιέσετε το πλήκτρο  ενεργοποιείται η λειτουργία πλήκτρου Ενίσχυση. Χρησιμοποιείτε αυτό το πλήκτρο με προσοχή. Για την αποφυγή βλάβης της ακοής, σας συνιστούμε να ρυθμίσετε αυτή τη συσκευή στη χαμηλότερη ρύθμιση έντασης στην οποία μπορείτε να ακούτε ικανοποιητικά.

Ρύθμιση της λειτουργίας ενίσχυσης έντασης

- 1     
- 2 : Επιλέξτε την επιθυμητή ρύθμιση. →  → 

Ενεργοποίηση/απενεργοποίηση της λειτουργίας πλήκτρου Ενίσχυση

- 1 Πιέστε το  κατά τη διάρκεια της κλήσης.
 - Στη μονάδα εμφανίζεται το εικονίδιο .
- 2 Πιέστε επανειλημμένα  ή  στο πλήκτρο καθοδήγησης ή  ή  στο πλάι του ακουστικού, για να επιλέξετε την επιθυμητή ένταση κατά την ομιλία.

Σημείωση:



- Όταν η λειτουργία ενίσχυσης έντασης έχει ρυθμιστεί ως “Κανονική”:
 - Αν η ένταση του ακουστικού ρυθμιστεί στο επίπεδο 5 (μέγ.), θα αλλάξει στο επίπεδο 4 στην επόμενη κλήση ή μετά την ακρόαση των μηνυμάτων.
 - Αν η λειτουργία πλήκτρου Ενίσχυση είναι ενεργοποιημένη, θα απενεργοποιηθεί στην επόμενη κλήση ή μετά την ακρόαση των μηνυμάτων.
- Όταν η λειτουργία ενίσχυσης έντασης έχει ρυθμιστεί ως “Ενισχυμένη”:
 - Το προηγούμενο επίπεδο του ακουστικού και η προηγούμενη κατάσταση ενεργοποίησης/ απενεργοποίησης της λειτουργίας πλήκτρου Ενίσχυση θα διατηρηθούν στην επόμενη κλήση ή μετά την ανάγνωση των μηνυμάτων.
- Η λειτουργία αυτή δεν είναι διαθέσιμη όταν χρησιμοποιείτε την “Ανοικτή ακρόαση”.

Μείωση θορύβου ακουστικού

Η λειτουργία αυτή σας επιτρέπει να ακούτε πιο καθαρά τη φωνή του ατόμου με το οποίο συνομιλείτε, μειώνοντας τον περιβάλλοντα

Πραγματοποίηση/Απάντηση κλήσεων

θόρυβο που προέρχεται από το τηλέφωνο του συνομιλητή.



- 1 Πιέστε  κατά τη διάρκεια της συνομιλίας.
- 2 : “Μειωση θορ. ενεργοπ.” ή “Μειωση θορ. απενεργοπ.” → [OK]

Σημείωση:

- Η λειτουργία αυτή ενδέχεται να μην είναι αποτελεσματική ανάλογα με το περιβάλλον όπου χρησιμοποιείται αυτό το ακουστικό.
- Η λειτουργία αυτή δεν είναι διαθέσιμη όταν χρησιμοποιείτε την “Ανοικτή ακρόαση”.

Ισοσταθμιστής ακουστικού

Η λειτουργία αυτή καθιστά πιο καθαρή τη φωνή του συνομιλητή, κάνοντάς την πιο φυσική, ευδιάκριτη και κατανοητή.

- 1 Πιέστε  κατά τη διάρκεια της συνομιλίας.
- 2 : “Ισοσταθμιση” → [OK]
- 3 : Επιλέξτε τη ρύθμιση που επιθυμείτε.
- 4 Πιέστε [OK] για έξοδο.

Σημείωση:

- Ανάλογα με την κατάσταση και την ποιότητα της τηλεφωνικής σας γραμμής, η λειτουργία αυτή ενδέχεται να δυναμώσει το θόρυβο που υπάρχει ήδη στη γραμμή. Εάν είναι δύσκολο να ακούσετε, επιλέξτε μια άλλη ρύθμιση.
- Η λειτουργία αυτή δεν είναι διαθέσιμη όταν χρησιμοποιείτε την “Ανοικτή ακρόαση”.

Κοινόχρηστη κλήση









Μπορείτε να συμμετάσχετε σε μια εξωτερική κλήση που βρίσκεται σε εξέλιξη. Για να συμμετάσχετε στη συνομιλία, πιέστε  όταν το άλλο ακουστικό χρησιμοποιείται για εξωτερική κλήση.

Σημείωση:

- Όταν κάποιος άλλος χρήστης συμμετέχει στη συνομιλία, ακούγεται ο ήχος διακοπής.
- Για να εμποδίσετε άλλους χρήστες να συμμετάσχουν στη συνομιλία σας με εξωτερικούς συνομιλητές, ενεργοποιήστε τη λειτουργία ιδιωτικής συνομιλίας (σελ. 52).

Μεταβίβαση κλήσεων, τηλεφωνικές διασκέψεις

Μπορείτε να μεταβιβάσετε μια εξωτερική κλήση ή να πραγματοποιήσετε μια τηλεφωνική διάσκεψη με τη συμμετοχή ενός εξωτερικού συνομιλητή χρησιμοποιώντας ακουστικά στην ίδια ραδιοκυψέλη.

- 1 Κατά τη διάρκεια μιας εξωτερικής κλήσης, πιέστε .
- 2 : “Ένδοεπικοινωνία” → [OK]
- 3 : Επιλέξτε την επιθυμητή μονάδα. → [OK]
 - Αν επιλέξετε “ΦΩΝΗΤΙΚΗ ΤΗΛΕΕΙΔΟΠΟΙΗΣΗ”, η κλήση θα αλλάξει από τη λειτουργία δέκτη ακουστικού στη λειτουργία ηχείου.
- 4 Περιμένετε μέχρι να απαντήσει ο συνομιλητής που αναζητάτε.
 - Εάν το αναζητούμενο μέρος δεν απαντήσει,
 - πιέστε το  για να επανέλθετε στην εξωτερική κλήση.
 - εάν επιλέξετε “ΦΩΝΗΤΙΚΗ ΤΗΛΕΕΙΔΟΠΟΙΗΣΗ” στο βήμα 3, πιέστε το  και μετά το  για να επανέλθετε στην εξωτερική κλήση.
- 5 Για να ολοκληρώσετε τη μεταβίβαση: Πιέστε το .
Για να πραγματοποιήσετε τηλεφωνική διάσκεψη:  → : “Συνδιάσκεψη” → [OK]

- Για να εγκαταλείψετε την τηλεφωνική διάσκεψη, πιέστε το . Οι υπόλοιποι 2 συνομιλητές μπορούν να συνεχίσουν τη συνομιλία.
- Για να θέσετε την εξωτερική κλήση σε αναμονή: → : “Αναμονή” → **[OK]**
Για να επανέλθετε στην τηλεφωνική διάσκεψη: → : “Συνδιασκέψη” → **[OK]**
- Για να ακυρώσετε την τηλεφωνική διάσκεψη: → : “Διακοπή συνδιασκ.” → **[OK]**
Μπορείτε να συνεχίσετε τη συζήτηση με τον εξωτερικό συνομιλητή.

Ενδοεπικοινωνία

Οι κλήσεις ενδοεπικοινωνίας ανάμεσα στα ακουστικά είναι εφικτές εντός της ίδιας ραδιοκυψέλης.

Σημείωση:

- Κατά την αναζήτηση του ακουστικού, το ακουστικό που αναζητείται κουδουνίζει για 1 λεπτό.
- Όταν λάβετε εξωτερική κλήση ενώ βρίσκεστε σε κλήση ενδοεπικοινωνίας, ακούτε τον τόνο διακοπής. Για να ολοκληρωθεί η ενδοεπικοινωνία, πιέστε . Για να απαντήσετε στην κλήση, πιέστε .
- Για να αλλάξετε την ένταση και τον ήχο κουδουνισμού των κλήσεων ενδοεπικοινωνίας, ανατρέξτε στη σελ. 49.

Πραγματοποίηση κλήσης ενδοεπικοινωνίας

- 1 →

- 2 : Επιλέξτε τη μονάδα που επιθυμείτε ή “**ΦΩΝΗΤΙΚΗ ΤΗΛΕΣΙΔΟΠΟΙΗΣΗ**”. → **[OK]**
 - Αν επιλέξετε “**ΦΩΝΗΤΙΚΗ ΤΗΛΕΣΙΔΟΠΟΙΗΣΗ**”, μιλήστε στο μικρόφωνο μετά τον χαρακτηριστικό ήχο. Η φωνή σας θα ακουστεί χρησιμοποιώντας τα ηχεία όλων των ακουστικών, έως ότου το αναζητούμενο μέρος απαντήσει στην αναζήτησή σας ή μέχρι να πιέσετε το .

Αφού απαντήσει το άλλο μέρος, ενεργοποιείται η λειτουργία ηχείου.
- 3 Όταν ολοκληρωθεί η συνομιλία, πιέστε .

Σημείωση:

- Δεν μπορείτε να χρησιμοποιήσετε τη φωνητική αναζήτηση εάν χρησιμοποιούνται άλλες μονάδες.

Απάντηση σε κλήση ενδοεπικοινωνίας

- 1 Πιέστε για να απαντήσετε στην κλήση ενδοεπικοινωνίας.
- 2 Όταν ολοκληρωθεί η συνομιλία, πιέστε .

Ενεργοποίηση/απενεργοποίηση αυτόματης ενδοεπικοινωνίας

Διατίθεται για:

Σειρά KX-TGU410/Σειρά KX-TGU430:
σελ. 4

Η λειτουργία αυτή επιτρέπει στο ακουστικό να απαντά αυτόματα σε κλήσεις ενδοεπικοινωνίας όταν λάβει κλήση. Δεν χρειάζεται να πιέσετε . Όταν αυτή η λειτουργία είναι ρυθμισμένη σε “**Ενεργα.**”, το ακουστικό παρακολούθησης για τη

Λειτουργία παρακολούθησης μωρού (σελ. 59) θα απαντά επίσης αυτόματα στις κλήσεις παρακολούθησης μωρού. Η προεπιλεγμένη ρύθμιση είναι “Απενεργοπ.”.

1

2 : Επιλέξτε την επιθυμητή ρύθμιση. → **[OK]** →

Σημείωση:

- Αυτή η λειτουργία δεν είναι διαθέσιμη για την αναζήτηση όλων των ακουστικών και τη φωνητική αναζήτηση ακόμη και αν είναι ενεργοποιημένη.

Κλειδωμα πληκτρολογίου

Το ακουστικό μπορεί να κλειδώνεται για την αποφυγή πραγματοποίησης κλήσεων ή ρυθμίσεων. Όσο είναι ενεργοποιημένο το κλειδωμα του πληκτρολογίου, μπορείτε να απαντάτε στις εισερχόμενες κλήσεις, αλλά οι περισσότερες άλλες λειτουργίες είναι απενεργοποιημένες.

Μπορείτε να επιλέξετε να κλειδώσετε το ακουστικό με ή χωρίς κωδικό πρόσβασης. Η προεπιλεγμένη ρύθμιση είναι “ΧΩΡΙΣ ΚΩΔΙΚΟ”. Όταν ενεργοποιείτε τη λειτουργία κλειδώματος πληκτρολογίου, εμφανίζεται το εικονίδιο “”.

Σημαντικό:

- Απενεργοποιήστε τη λυχνία (σελ. 25) πριν ενεργοποιήσετε τη λειτουργία κλειδώματος πλήκτρων.
- Μέχρι να απενεργοποιηθεί (off) το κλειδωμα του πληκτρολογίου, δεν μπορούν να πραγματοποιηθούν κλήσεις σε αριθμούς έκτακτης ανάγκης.

Ρύθμιση της λειτουργίας κλειδώματος πληκτρολογίου

1

2 : Επιλέξτε την επιθυμητή ρύθμιση. → **[OK]** →

Ενεργοποίηση/απενεργοποίηση του κλειδώματος πληκτρολογίου

■ Χωρίς κωδικό πρόσβασης:

Πιέστε το για περίπου 3 δευτερόλεπτα κατά τη διάρκεια της λειτουργίας αναμονής.

■ Με κωδικό πρόσβασης:

1 Πιέστε το για περίπου 3 δευτερόλεπτα κατά τη διάρκεια της λειτουργίας αναμονής.

2 Εισαγάγετε τον κωδικό πρόσβασης κλειδώματος πληκτρολογίου (4 ψηφία). → **[OK]** 2 φορές

- Εάν ξεχάσετε τον κωδικό πρόσβασης, βλ. σελ. 80.

Σημείωση:

- Μπορείτε να απενεργοποιήσετε το ακουστικό ενώ το κλειδωμα πληκτρολογίου είναι ενεργοποιημένο. Ανάλογα με τις ρυθμίσεις, η κατάσταση του ακουστικού ενδέχεται να αλλάξει όταν ενεργοποιήσετε ξανά το ακουστικό:
 - Χωρίς κωδικό πρόσβασης: Το κλειδωμα πληκτρολογίου απενεργοποιείται.
 - Με κωδικό πρόσβασης: Το κλειδωμα πληκτρολογίου παραμένει ενεργό.
- Τα ακόλουθα πλήκτρα και οι λειτουργίες είναι διαθέσιμες όταν το κλειδωμα πληκτρολογίου είναι ενεργό:
 - για να σταματήσετε την ειδοποίηση.
 - Χωρίς κωδικό πρόσβασης: Κατά τη διάρκεια μιας κλήσης, όλες οι διαθέσιμες λειτουργίες μπορούν να χρησιμοποιηθούν ως συνήθως. Όταν η

κλήση τερματίζεται, το ακουστικό ενεργοποιεί ξανά το κλειδίωμα πληκτρολογίου.

- Όταν η λειτουργία κλειδώματος πληκτρολογίου έχει οριστεί σε “**ΜΕ ΚΩΔΙΚΟ**”:
 - Το πληκτρολόγιο κλήσεων και το δεξί πλήκτρο περιήγησης [●] (για προβολή του καταλόγου επανάληψης κλήσης) δεν μπορούν να χρησιμοποιηθούν κατά τη διάρκεια μιας κλήσης.
 - Το [↶] (δεξί πλήκτρο πολλαπλών λειτουργιών) δεν είναι διαθέσιμο κατά τη διάρκεια διαδοχικής κλήσης αριθμών (σελ. 42).

Φραγή ενοχλητικών κλήσεων

Μπορείτε να πιέσετε το πλήκτρο [✂] στις περιπτώσεις που ακολουθούν, για να διακόψετε την τρέχουσα κλήση και να προσθέσετε έναν τηλεφωνικό αριθμό στον κατάλογο φραγής κλήσεων:

- όταν λαμβάνεται μια εισερχόμενη κλήση
 - όταν μια εισερχόμενη κλήση ηχογραφείται από τον αυτόματο τηλεφωνητή
 - κατά τη διάρκεια μιας εξωτερικής κλήσης
- Μόλις κάποιος τηλεφωνικός αριθμός προστεθεί στον κατάλογο φραγής κλήσεων, η συσκευή θα απορρίπτει τις κλήσεις από τον συγκεκριμένο τηλεφωνικό αριθμό.

- 1 Πιέστε [✂] στις παραπάνω περιπτώσεις.
- 2 Επιβεβαιώστε τον αριθμό φραγής κλήσεων και πιέστε [OK].
 - Ο αριθμός φραγής κλήσεων αποθηκεύεται στον κατάλογο φραγής κλήσεων, εμφανίζεται το μήνυμα “Φραγή κλήσης” και η κλήση διακόπτεται.

Σημείωση:

- Αν ο καλών δεν έχει τηλεφωνικό αριθμό, η κλήση απορρίπτεται αλλά ο αριθμός δεν αποθηκεύεται στον κατάλογο φραγής κλήσεων.
- Η λειτουργία φραγής κλήσεων δεν είναι διαθέσιμη για κλήσεις ενδοεπικοινωνίας ή κλήσεις που λαμβάνονται από αναμονή κλήσης.
- Οι κλήσεις που απορρίπτονται καταγράφονται στον κατάλογο καλούντων.

Αποθήκευση ανεπιθύμητων καλούντων

Η συσκευή μπορεί να απορρίπτει κλήσεις με εκ των προτέρων αποθήκευση των επιθυμητών στοιχείων στον κατάλογο φραγής κλήσεων (μόνο για συνδρομητές της υπηρεσίας αναγνώρισης ταυτότητας καλούντος).

- “Ένας αριθμός”: Η συσκευή απορρίπτει κλήσεις από συγκεκριμένους τηλεφωνικούς αριθμούς που είναι αποθηκευμένοι στον κατάλογο φραγής κλήσεων.
- “Πολλοί αριθμοί”: Η συσκευή απορρίπτει κλήσεις που ξεκινούν με έναν αριθμό που είναι αποθηκευμένος στον κατάλογο φραγής κλήσεων, όπως πρόθεμα τηλεφωνικού αριθμού χωρίς χρέωση ή συγκεκριμένοι κωδικοί περιοχών.
- “Αποκρυψη αριθμού”: Η συσκευή απορρίπτει κλήσεις που δεν έχουν τηλεφωνικό αριθμό.

Ωστόσο, αυτή η επιλογή μπορεί να μην είναι διαθέσιμη στις ακόλουθες περιπτώσεις:

- Αν ο καλών βρίσκεται σε περιοχή όπου δεν παρέχεται η υπηρεσία αναγνώρισης ταυτότητας καλούντος.
- Διεθνείς κλήσεις.

Στον κατάλογο φραγής κλήσεων μπορούν να αποθηκευτούν μεμονωμένοι τηλεφωνικοί αριθμοί και πολλοί αριθμοί μαζί, έως και 1.000 στοιχεία συνολικά.

Φραγή ανεπιθύμητων καλούντων:

Όταν ληφθεί μια κλήση, η μονάδα δεν θα κουδουνίσει όσο εκτελείται αναγνώριση του καλούντος.

Αν ο τηλεφωνικός αριθμός του καλούντος αντιστοιχεί σε μια καταχώρηση του καταλόγου φραγής κλήσεων, η μονάδα δεν εκτέμπει

κανέναν ήχο στον καλούντα και διακόπτει την κλήση.

Αποθήκευση ενός τηλεφωνικού αριθμού

Σημαντικό:

- Κατά την αποθήκευση τηλεφωνικών αριθμών στον κατάλογο φραγής κλήσεων, πρέπει να συμπεριλαμβάνετε τον κωδικό περιοχής.

Προσθήκη αριθμών φραγής κλήσεων από τον κατάλογο καλούντων

- Πιέστε αριστερά [**●**] το πλήκτρο πλοήγησης.
 - Ή πιέστε το [**↔**] (μαλακό πλήκτρο). Αν εμφανίζεται ο κατάλογος επανάληψης κλήσης, πατήστε το αριστερό πλήκτρο καθοδήγησης [**●**] για να κάνετε εναλλαγή στον κατάλογο καλούντων.

- [**⬇**]: Επιλέξτε την καταχώρηση για την οποία θέλετε να ισχύσει η φραγή.

- [**↗**] → [**⬇**]: “Ναι” → [OK] → [**⏻**]

Χειροκίνητη προσθήκη αριθμών φραγής κλήσεων

- [**↗**]
- [**⬇**]: “Φραγή ενοχλ. κλησ.” → [OK]
- [**⬇**]: “Ένας αριθμος” → [OK]
- [**☒**] → [**⬇**]: “Προσθ.” → [OK]
- Εισαγάγετε τον τηλεφωνικό αριθμό (έως 24 ψηφία). → [OK] → [**⏻**]

Αποθήκευση πολλών αριθμών

- [**↗**]
- [**⬇**]: “Φραγή ενοχλ. κλησ.” → [OK]

- [**⬇**]: “Πολλοι αριθμοι” → [OK]

- [**☒**] → [**⬇**]: “Προσθ.” → [OK]

- Εισαγάγετε τον αριθμό που επιθυμείτε (2-8 ψηφία). → [OK] → [**⏻**]

Φραγή εισερχόμενων κλήσεων που δεν έχουν τηλεφωνικό αριθμό

Μπορείτε να απορρίπτετε κλήσεις χωρίς τηλεφωνικό αριθμό, όπως απόρρητες κλήσεις.

- [**↗**]

- [**⬇**]: “Φραγή ενοχλ. κλησ.” → [OK]

- [**⬇**]: “Αποκρυψη αριθμου” → [OK]

- [**⬇**]: Επιλέξτε την επιθυμητή ρύθμιση. → [OK] → [**⏻**]

Προβολή / επεξεργασία / διαγραφή αριθμών φραγής κλήσεων

- [**↗**]

- [**⬇**]: “Φραγή ενοχλ. κλησ.” → [OK]

- [**⬇**]: “Ένας αριθμος” ή “Πολλοι αριθμοι” → [OK]

- [**⬇**]: Επιλέξτε την καταχώρηση που επιθυμείτε.

- Μετά την προβολή, πιέστε [**⏻**] για έξοδο.

- Για να επεξεργαστείτε έναν αριθμό: [**☒**] → Επεξεργαστείτε τον αριθμό. → [OK] → [**⏻**]









Για να διαγράψετε έναν αριθμό:

- [**✕**] → [**⬇**]: “Ναι” → [OK] → [**⏻**]

Σημείωση:







- Κατά την επεξεργασία ενός αριθμού, πιέστε το επιθυμητό πλήκτρο κλήσης για προσθήκη ψηφίων και πιέστε [**C**] για διαγραφή ψηφίων.

Διαγραφή όλων των αριθμών φραγής κλήσεων

- 1 
- 2 : “Φραγή ενοχλ. κλησ.” → [OK]
- 3 : “Ένας αριθμος” ή “Πολλοι αριθμοι” → [OK]
- 4  → : “Διαγραφή ολων” → [OK]
- 5 : “Ναι” → [OK]
- 6 : “Ναι” → [OK] → 

Εμφάνιση και εκκαθάριση του αριθμού αποκλεισμένων κλήσεων

Θα εμφανίζεται ο συνολικός αριθμός αποκλεισμένων κλήσεων (έως 65.000).

- 1 
- 2 : “Φραγή ενοχλ. κλησ.” → [OK]
- 3 : “Αριθμος φραγ. κλησ.” → [OK]
 - Για έξοδο, πιάστε το .
- 4 [C]
- 5 : “Ναι” → [OK] → 

Φραγή αυτοματοποιημένων κλήσεων

Η φραγή αυτοματοποιημένων κλήσεων σημαίνει ότι η μονάδα ελέγχει τις εισερχόμενες κλήσεις πριν ηχήσει. Αν η κλήση επιτραπεί, η μονάδα θα ηχήσει. Αν η κλήση προσδιοριστεί ως αυτοματοποιημένη/διαφημιστική κλήση, η μονάδα δεν θα ηχήσει.

Η μονάδα θα αναπαράγει ένα μήνυμα χαιρετισμού στον καλούντα και θα τους ζητήσει να εισάγουν έναν κωδικό πρόσβασης. Αυτό επιτρέπει στη μονάδα να προσδιορίσει εάν η κλήση είναι αυτοματοποιημένη. Μπορείτε να ορίσετε τη μονάδα σε λειτουργία αποκλεισμού ή κατάργησης αποκλεισμού. Η προεπιλεγμένη ρύθμιση είναι “**Απελευθερω.**”.

Σημείωση:

- Η μονάδα συνδέει την κλήση χωρίς να σας ζητήσει να εισαγάγετε κωδικό πρόσβασης στις ακόλουθες περιπτώσεις:
 - ο αριθμός τηλεφώνου του καλούντος ταιριάζει με μια καταχώρηση στον τηλεφωνικό κατάλογο (σελ. 41).
 - ο αριθμός τηλεφώνου του καλούντος ταιριάζει με μια καταχώρηση στο πλήκτρο Fav Call (σελ. 44).
 - το όνομα του καλούντος ταιριάζει με μια καταχώρηση στη λίστα επιτρεπόμενων ονομάτων (σελ. 38).
 - ο αριθμός τηλεφώνου του καλούντος είναι αποθηκευμένος στη βάση δεδομένων επιτρεπόμενων αριθμών (σελ. 37).
- Εάν ο αριθμός είναι αποθηκευμένος στη λίστα φραγής κλήσεων (σελ. 34), η μονάδα αποσυνδέει την κλήση χωρίς να αναπαράγει το μήνυμα χαιρετισμού για φραγή αυτοματοποιημένων κλήσεων.

- Όταν ο τηλεφωνητής*¹ απαντά σε μια κλήση από έναν καλούντα που δεν είναι καταχωρημένος στον τηλεφωνικό κατάλογο, το πλήκτρο Fav Call, τη λίστα επιτρεπόμενων ονομάτων ή τη βάση δεδομένων επιτρεπόμενων αριθμών, οι ακόλουθες λειτουργίες καθυστερούν:
 - απάντηση κλήσης
 - απομακρυσμένη ενεργοποίηση
 - Όταν η μονάδα λαμβάνει μια κλήση από έναν καλούντα που δεν είναι καταχωρημένος στον τηλεφωνικό κατάλογο, πλήκτρο Fav Call, τη λίστα επιτρεπόμενων ονομάτων ή τη βάση δεδομένων επιτρεπόμενων αριθμών στις ακόλουθες περιπτώσεις, η μονάδα μεταβαίνει σε κατάσταση αναμονής:
 - κατά την αναζήτηση στον τηλεφωνικό κατάλογο, το πλήκτρο Fav Call, τη λίστα καλούντων, τη λίστα φραγής κλήσεων ή τη λίστα επιτρεπόμενων ονομάτων
 - κατά τον προγραμματισμό (ανάλογα με τις ρυθμίσεις)
 - κατά τη χρήση του αυτόματου τηλεφωνητή*¹
 - κατά την αναζήτηση όλων των ακουστικών
 - Οι κλήσεις που απορρίπτονται καταγράφονται στον κατάλογο καλούντων. Σας συνιστούμε να ελέγχετε περιοδικά τη λίστα καλούντων. Εάν είναι απαραίτητο, εγγράψτε την καταχώριση στον τηλεφωνικό κατάλογο, στο πλήκτρο Fav Call ή στη λίστα επιτρεπόμενων ονομάτων για να συνδεθεί η κλήση την επόμενη φορά.
- *¹ Σειρά KX-TGU130/Σειρά KX-TGU430:
σελ. 4

Βάση δεδομένων επιτρεπόμενων αριθμών

Μόλις ο καλών εισάγει τον κωδικό πρόσβασης, ο αριθμός τηλεφώνου του καλούντος απομνημονεύεται στη βάση δεδομένων επιτρεπόμενων αριθμών ως ξεμπλοκαρισμένος αριθμός. Οι καλούντες από

Φραγή αυτοματοποιημένων κλήσεων





απτήν τη βάση δεδομένων θα μπορούν να συνδεθούν χωρίς τον κωδικό πρόσβασης από την επόμενη κλήση τους.

100 καταχωρίσεις μπορούν να αποθηκευτούν στη βάση δεδομένων (με έως 22 ψηφία η καθεμία).

Σημείωση:

- Όταν η μηνίη της βάσης δεδομένων είναι πλήρης, η τελευταία ληφθείσα κλήση θα αντικαταστήσει τον παλαιότερο αριθμό που είναι αποθηκευμένος στη λίστα.
- Οι αριθμοί που είναι αποθηκευμένοι στη βάση δεδομένων θα διαγραφούν όταν αλλάξετε τον κωδικό πρόσβασης (σελ. 38).
- Δεν είναι δυνατή η εμφάνιση των αριθμών που είναι αποθηκευμένοι στη βάση δεδομένων.

Ρύθμιση της φραγής αυτοματοποιημένων κλήσεων

- 1  → [OK]
- 2 : “Φραγή/Απελευθερ” → [OK]
- 3 : Επιλέξτε την επιθυμητή ρύθμιση. → [OK]
- 4 : “Ναι” → [OK] → 



Σημείωση:

- Συνιστούμε να εκτελέσετε μια δοκιμαστική διαδικασία της φραγής αυτοματοποιημένων κλήσεων για να βεβαιωθείτε ότι η λειτουργία φραγής αυτοματοποιημένων κλήσεων έχει ρυθμιστεί σωστά.

Αλλαγή του κωδικού πρόσβασης





Εάν η μονάδα απαντήσει σε ανεπιθύμητες κλήσεις, όπως σε αυτοματοποιημένες κλήσεις, παρόλο που η λειτουργία φραγής αυτοματοποιημένων κλήσεων είναι ενεργοποιημένη, αλλάξτε τον κωδικό

πρόσβασης (έως 3 ψηφία). Η προεπιλεγμένη ρύθμιση είναι “1”.

- 1  → [OK]
- 2 : “Κωδικος προσβασης” → [OK]
- 3 [C]
- 4 Εισαγάγετε το νέο κωδικό πρόσβασης. → [OK] → 

Εμφάνιση και εκκαθάριση του αριθμού αποκλεισμένων κλήσεων

Θα εμφανίζεται ο συνολικός αριθμός αποκλεισμένων κλήσεων (έως 65.000).

- 1  → [OK]
- 2 : “Αριθμος φραγ. κλησ.” → [OK]
 - Για έξοδο, πέστε το .
- 3 [C]
- 4 : “Ναι” → [OK] → 

Προσθήκη στη λίστα επιτρεπόμενων ονομάτων

Μπορείτε να επιτρέψετε την κλήση σε ορισμένους καλούντες προσθέτοντας το όνομα του καλούντος στη λίστα επιτρεπόμενων ονομάτων, ακόμη και αν δεν γνωρίζετε τον αριθμό του καλούντος. Μπορείτε να αποθηκεύσετε έως και 100 ονόματα (έως 16 χαρακτήρες). Εάν το όνομα που είναι αποθηκευμένο στη λίστα επιτρεπόμενων ονομάτων ταιριάζει με το εισερχόμενο αναγνωριστικό καλούντος, η μονάδα κουνουρίζει. Οι καλούντες που παρατίθενται στη λίστα επιτρεπόμενων ονομάτων δεν απαιτείται να εισαγάγουν τον κωδικό πρόσβασης.

Προσθήκη επιτρεπόμενων ονομάτων από τον κατάλογο καλούντων

- 1 Πιέστε αριστερά [**●**] το πλήκτρο πλοήγησης.
 - Ή πιέστε το [**↔**] (μαλακό πλήκτρο). Αν εμφανίζεται ο κατάλογος επανάληψης κλήσης, πατήστε το αριστερό πλήκτρο καθοδήγησης [**●**] για να κάνετε εναλλαγή στον κατάλογο καλούντων.
- 2 [**⬆**]: Επιλέξτε την επιθυμητή καταχώρηση. → [**☒**]
- 3 [**⬆**]: “Αποθηκευθ. επιτρ. ονομ.” → [OK] → [**⏻**]

Προβολή / διαγραφή καταχώρισης

- 1 [**↔**] → [OK]
- 2 [**⬆**]: “Κατάλογος επιτρ. ονομ.” → [OK]
- 3 [**⬆**]: Επιλέξτε την καταχώρηση που επιθυμείτε.
 - Μετά την προβολή, πιέστε [**⏻**] για έξοδο.
- 4 [**✕**] → [**⬆**]: “Ναι” → [OK] → [**⏻**]

Διαγραφή όλων των καταχωρήσεων

- 1 [**↔**] → [OK]
- 2 [**⬆**]: “Κατάλογος επιτρ. ονομ.” → [OK]
- 3 [**✕**] → [**⬆**]: “Ναι” → [OK]
- 4 [**⬆**]: “Ναι” → [OK] → [**⏻**]

Μήνυμα χαιρετισμού για φραγή αυτοματοποιημένων κλήσεων

Όταν η μονάδα απαντά σε μια κλήση, αναπαράγεται ένα μήνυμα χαιρετισμού προς τον καλούντα.

Μπορείτε να χρησιμοποιήσετε ένα από τα παρακάτω:

- το δικό σας μήνυμα χαιρετισμού και προ-ηχογραφημένο μήνυμα χαιρετισμού (Σειρά KX-TGU130/Σειρά KX-TGU430: σελ. 4)
- ένα προ-ηχογραφημένο μήνυμα χαιρετισμού

Ηχογράφηση εξομοιωμένου μηνύματος χαιρετισμού για φραγή αυτοματοποιημένων κλήσεων

Διαθέσιμο για τη:

Σειρά KX-TGU130/Σειρά KX-TGU430:
σελ. 4

Χρησιμοποιώντας αυτήν τη λειτουργία, η μονάδα μπορεί να αναπαράγει το δικό σας μήνυμα χαιρετισμού και ένα προ-ηχογραφημένο μήνυμα χαιρετισμού.

Παράδειγμα δικού σας μηνύματος χαιρετισμού:

“Γεια σας, επικοινωνήστε με το xxxxx (Όνομα).”

“Σας ευχαριστούμε για την κλήση σας.

Επικοινωνήστε με το xxxxx (Όνομα).”

“Γεια σας, επικοινωνήστε με την κατοικία xxxxx (Όνομα).”

- 1 [**↔**] → [OK]
- 2 [**⬆**]: “Αυτοματος χαιρετ. κλησ.” → [OK]
- 3 [**⬆**]: “Εναρξη εγγραφης” → [OK]
- 4 [**⬆**]: “Ναι” → [OK]
- 5 Μετά τον τόνο μπιπ, κρατήστε το ακουστικό 20 cm μακριά και μιλήστε καθαρά στο μικρόφωνο (έως 2 λεπτά και 30 δευτερόλεπτα).
- 6 Πιέστε [**■**] για να διακόψετε την ηχογράφιση.
- 7 Η μονάδα θα αναπαράγει το ηχογραφημένο μήνυμα χαιρετισμού για

Φραγή αυτοματοποιημένων κλήσεων

φραγή αυτοματοποιημένων κλήσεων. →







Επαναφορά στο προ-ηχογραφημένο μήνυμα χαιρετισμού για φραγή αυτοματοποιημένων κλήσεων

Διαθέσιμο για τη:





Σειρά KX-TGU130/Σειρά KX-TGU430:

σελ. 4

Αυτή η διαδικασία θα διαγράψει το μήνυμα χαιρετισμού σας για φραγή αυτοματοποιημένων κλήσεων και θα επαναφέρει το προ-ηχογραφημένο.

- 1  → [OK]
- 2 : “Αυτοματος χαιρετ. κλησ.”
→ [OK]
- 3 : “Προεπιλογη” → [OK] 2 φορές
→ 

Αναπαραγωγή του μηνύματος χαιρετισμού για φραγή αυτοματοποιημένων κλήσεων

- 1  → [OK]
- 2 : “Αυτοματος χαιρετ. κλησ.”
→ [OK]
- 3 : “Αναπαραγ. χαιρετισμου” →
[OK]
- 4 Για έξοδο, πιέστε το .

Τηλεφωνικός κατάλογος

Μπορείτε να προσθέσετε 100^{*1}/200^{*2} ονόματα (16 χαρακτήρες το ανώτατο) και τηλεφωνικούς αριθμούς (24 ψηφία το ανώτατο) στον τηλεφωνικό κατάλογο και να αντιστοιχίσετε κάθε καταχώρηση τηλεφωνικού καταλόγου στην επιθυμητή κατηγορία (σελ. 41).

*1 Σειρά ΚΧ-TGU110/Σειρά ΚΧ-TGU130:
σελ. 4

*2 Σειρά ΚΧ-TGU410/Σειρά ΚΧ-TGU430:
σελ. 4

Σημαντικό:

- Όλες οι καταχωρήσεις μπορούν να χρησιμοποιούνται από κοινού σε όλα τα καταχωρημένα ακουστικά.

Προσθήκη καταχωρήσεων στον τηλεφωνικό κατάλογο

- 1 [☐] → [☐☐☐]
- 2 [↕]: “Νέα καταχώρηση” → [OK]
- 3 Εισαγάγετε το όνομα του συνομιλητή. → [OK]
 - Μπορείτε να αλλάξετε τη λειτουργία καταχώρισης χαρακτήρων πιέζοντας [#] (σελ. 74).
- 4 Εισαγάγετε τον τηλεφωνικό αριθμό του συνομιλητή. → [OK]
- 5 [↕]: Επιλέξτε την κατηγορία που επιθυμείτε. → [OK] 2 φορές → [☎]

Αποθήκευση ενός αριθμού της λίστας επανάκλησης στον τηλεφωνικό κατάλογο

- 1 Πιέστε δεξιά το πλήκτρο πλοήγησης [•].
 - Ή πιέστε το [↔] (μαλακό πλήκτρο). Αν εμφανίζεται ο κατάλογος καλούντων, πατήστε το δεξί πλήκτρο καθοδήγησης [•] για να κάνετε

εναλλαγή στον κατάλογο επανάληψης κλήσης.

- 2 [↕]: Επιλέξτε την επιθυμητή καταχώρηση. → [☎]
- 3 Για να αποθηκεύσετε το όνομα, συνεχίστε από το βήμα 3, “Επεξεργασία καταχωρήσεων”, σελ. 42.

Αποθήκευση στοιχείων καλούντων στον τηλεφωνικό κατάλογο

- 1 Πιέστε αριστερά [•] το πλήκτρο πλοήγησης.
 - Ή πιέστε το [↔] (μαλακό πλήκτρο). Αν εμφανίζεται ο κατάλογος επανάληψης κλήσης, πατήστε το αριστερό πλήκτρο καθοδήγησης [•] για να κάνετε εναλλαγή στον κατάλογο καλούντων.
- 2 [↕]: Επιλέξτε την επιθυμητή καταχώρηση. → [☐☐☐]
- 3 [↕]: “Αποθηκευση Τηλεφ. κατ.” → [OK]
- 4 Για να αποθηκεύσετε το όνομα, συνεχίστε από το βήμα 3, “Επεξεργασία καταχωρήσεων”, σελ. 42.

Κατηγορίες

Με τις κατηγορίες μπορείτε να βρίσκετε τις καταχωρήσεις που υπάρχουν στον τηλεφωνικό κατάλογο εύκολα και γρήγορα. Μπορείτε να αλλάξετε τα ονόματα των κατηγοριών (“Φίλοι”, “Οικογένεια” κ.τ.λ.). Αν είστε συνδρομητής στην υπηρεσία αναγνώρισης ταυτότητας καλούντος, αντιστοιχίζοντας διαφορετικούς ήχους κουδουνισμού σε διαφορετικές κατηγορίες καλούντων, μπορείτε να προσδιορίσετε ποιος σας καλεί (ήχος κουδουνισμού κατηγορίας).

Τηλεφωνικός κατάλογος

Αλλαγή ονομάτων κατηγοριών/ρύθμιση ήχου κουδουνισμού κατηγοριών

- 1 [□] → [■]
- 2 [↕]: “Κατηγορία” → [OK]
- 3 [↕]: Επιλέξτε την κατηγορία που επιθυμείτε. → [OK]
- 4 Για να αλλάξετε ονόματα κατηγοριών [↕]: “Όνομα κατηγορίας” → [OK] → Επεξεργαστείτε το όνομα (έως 10 χαρακτήρες). → [OK]
Για να ορίσετε τον ήχο κουδουνισμού κατηγορίας [↕]: Επιλέξτε την τρέχουσα ρύθμιση του ήχου κουδουνισμού κατηγορίας. → [OK] → [↕]: Επιλέξτε τον επιθυμητό ήχο κουδουνισμού. → [OK]
- 5 [🔊]

Εύρεση και κλήση από μια καταχώρηση του τηλεφωνικού καταλόγου

- 1 [□]
 - 2 Για μετακίνηση σε όλες τις καταχωρήσεις [↕]: Επιλέξτε την καταχώρηση που επιθυμείτε.
Για αναζήτηση βάσει του πρώτου χαρακτήρα
 - ① Πιέστε το πλήκτρο κλήσης (📞) έως (📞) ή (📞) που περιλαμβάνει το χαρακτήρα που αναζητάτε (σελ. 74).
 - ② [↕]: Ξεφυλλίστε όλο τον τηλεφωνικό κατάλογο, αν χρειάζεται.
- Για αναζήτηση βάσει κατηγορίας
- ① [📞] → [↕]: “Κατηγορία” → [OK]
 - ② [↕]: Επιλέξτε την κατηγορία που επιθυμείτε. → [OK]

- ③ [↕]: Ξεφυλλίστε όλο τον τηλεφωνικό κατάλογο, αν χρειάζεται.

3 [📞/📞]

Επεξεργασία καταχωρήσεων

- 1 Βρείτε την επιθυμητή καταχώρηση (σελ. 42). → [■]
- 2 [↕]: “Αλλαγή” → [OK]
- 3 Επεξεργαστείτε το όνομα, αν χρειάζεται. → [OK]
- 4 Επεξεργαστείτε τον τηλεφωνικό αριθμό, αν χρειάζεται. → [OK]
- 5 [↕]: Επιλέξτε την κατηγορία που επιθυμείτε (σελ. 41). → [OK] 2 φορές → [🔊]

Διαγραφή καταχωρήσεων

Διαγραφή καταχώρησης

- 1 Βρείτε την επιθυμητή καταχώρηση (σελ. 42). → [■]
- 2 [↕]: “Διαγραφή” → [OK]
- 3 [↕]: “Ναι” → [OK] → [🔊]

Διαγραφή όλων των καταχωρήσεων

- 1 [□] → [■]
- 2 [↕]: “Διαγραφή όλων” → [OK]
- 3 [↕]: “Ναι” → [OK]
- 4 [↕]: “Ναι” → [OK] → [🔊]

Διαδοχική κλήση αριθμών

Η λειτουργία αυτή σας παρέχει τη δυνατότητα, ενώ συνομιλείτε, να καλείτε τηλεφωνικούς αριθμούς του τηλεφωνικού καταλόγου. Η λειτουργία αυτή μπορεί να χρησιμοποιηθεί, για παράδειγμα, για να καλέσετε, χωρίς χρήση χειριών, έναν αριθμό πρόσβασης τηλεφωνικής

κάρτας ή το PIN ενός τραπεζικού λογαριασμού που έχετε αποθηκεύσει στον τηλεφωνικό κατάλογο.

- 1 Κατά τη διάρκεια μιας εξωτερικής κλήσης, πιέστε **[☒]**.
- 2 **[☎]**: “Τηλεφωνικός κατάλογος” → **[OK]**
- 3 Συνεχίστε από το βήμα 2, “Εύρεση και κλήση από μια καταχώρηση του τηλεφωνικού καταλόγου”, σελ. 42.
- 4 Πιέστε **[☎]** (δεξί πλήκτρο πολλαπλών λειτουργιών) για να καλέσετε τον αριθμό.

Σημείωση:

- Κατά την αποθήκευση ενός αριθμού πρόσβασης τηλεφωνικής κάρτας και του PIN σας ως καταχώρηση τηλεφωνικού καταλόγου, πιέστε **[Δ]** (Παυση) για να προσθέσετε όσες παύσεις χρειάζονται μετά τον αριθμό και το PIN (σελ. 27).
- Αν έχετε υπηρεσία παλμικής/τονικής κλήσης, πρέπει να πιέσετε το **[✕]** πριν πιέσετε το **[☎]** στο βήμα 1 για να αλλάξετε προσωρινά τον τρόπο κλήσης σε τονικό. Όταν προσθέτετε καταχωρήσεις στον τηλεφωνικό κατάλογο, συνιστάται η προσθήκη του **[✕]** στην αρχή των τηλεφωνικών αριθμών που θέλετε να καλείτε διαδοχικά (σελ. 41).

Ταχεία κλήση

Μπορείτε να αντιστοιχίσετε 1 τηλεφωνικό αριθμό σε κάθε ένα από τα πλήκτρα κλήσης (**[1]** έως **[9]**) του ακουστικού.

Προσθήκη τηλεφωνικών αριθμών σε πλήκτρα ταχείας κλήσης

■ Με καταχώρηση των τηλεφωνικών αριθμών:

- 1 Πιέστε και κρατήστε πατημένο το επιθυμητό πλήκτρο ταχείας κλήσης (**[1]** έως **[9]**). → **[☎☎]**
- 2 **[☎]**: “Χειροκίνητα” → **[OK]**
- 3 Εισαγάγετε το όνομα του συνομιλητή (16 χαρακτήρες το μέγιστο). → **[OK]**
- 4 Εισαγάγετε τον τηλεφωνικό αριθμό του συνομιλητή (24 ψηφία το ανώτατο). → **[OK]** 2 φορές → **[☎]**

■ Από τον τηλεφωνικό κατάλογο:

- 1 Πιέστε και κρατήστε πατημένο το επιθυμητό πλήκτρο ταχείας κλήσης (**[1]** έως **[9]**). → **[☎☎]**
- 2 **[☎]**: “Τηλεφ. κατ.” → **[OK]**
- 3 **[☎]**: Επιλέξτε την καταχώρηση που επιθυμείτε. → **[OK]** → **[☎]**

Σημείωση:

- Αν επεξεργαστείτε μια καταχώρηση τηλεφωνικού καταλόγου που είναι αντιστοιχισμένη σε κάποιο πλήκτρο ταχείας κλήσης, η επεξεργασμένη καταχώρηση δεν μεταφέρεται στο πλήκτρο ταχείας κλήσης.





Επεξεργασία καταχώρησης

- 1 Πιέστε και κρατήστε πατημένο το επιθυμητό πλήκτρο ταχείας κλήσης (**[1]** έως **[9]**). → **[☒]**
- 2 **[☎]**: “Αλλαγή” → **[OK]**
- 3 Επεξεργαστείτε το όνομα, αν χρειάζεται. → **[OK]**

Τηλεφωνικός κατάλογος

- 4 Επεξεργαστείτε τον τηλεφωνικό αριθμό, αν χρειάζεται. → [OK] 2 φορές → 

Διαγραφή καταχώρησης

- 1 Πιέστε και κρατήστε πατημένο το επιθυμητό πλήκτρο ταχείας κλήσης (1) έως (9). → 
- 2 : “Διαγραφή” → [OK]
- 3 : “Ναί” → [OK] → 

Προβολή καταχώρησης / Πραγματοποίηση κλήσης

- 1 Πιέστε και κρατήστε πατημένο το επιθυμητό πλήκτρο ταχείας κλήσης (1) έως (9).
- 2 Για να πραγματοποιήσετε μια κλήση, πιέστε το 

Πλήκτρο Fav Call

Μπορείτε να προσθέσετε μέχρι 3 ονόματα αγαπημένων (16 χαρακτήρες το ανώτατο), αριθμούς τηλεφώνου (24 ψηφία το ανώτατο) και τον επιθυμητό ήχο κουδουνισμού στο πλήκτρο Fav Call. Η ένδειξη του πλήκτρου Fav Call αναβοσβήνει όταν ορίσετε τα στοιχεία των επαφών Fav Call (σελ. 22).

Σημαντικό:





- Βεβαιωθείτε ότι η ρύθμιση για την ημερομηνία και την ώρα της μονάδας είναι σωστή (σελ. 23).
- Η συσκευή έχει δυνατότητα αναγνώρισης ταυτότητας καλούντος. Για να χρησιμοποιήσετε τις λειτουργίες ένδειξης και ήχων κουδουνισμού του πλήκτρου Fav Call, πρέπει να εγγραφείτε ως συνδρομητής στην υπηρεσία αναγνώρισης ταυτότητας καλούντος. Για λεπτομέρειες,

επικοινωνήστε με την εταιρεία παροχής υπηρεσιών τηλεφωνίας.



Σημείωση:

- Οι επαφές Fav Call είναι μια κοινή λειτουργία εντός του συστήματος.



Χειροκίνητη προσθήκη τηλεφωνικών αριθμών στο πλήκτρο Fav Call

- 1 #2195
- 2 : Επιλέξτε την επιθυμητή καταχώρηση. → 
- 3 Εισαγάγετε το όνομα του συνομιλητή. → [OK]
- 4 Εισαγάγετε τον τηλεφωνικό αριθμό του συνομιλητή. → [OK]
- 5 : Επιλέξτε τον επιθυμητό ήχο κουδουνισμού. → [OK] 2 φορές → 

Εύρεση επαφών και κλήση από το πλήκτρο Fav Call

- 1 Πιέστε το πλήκτρο Fav Call.
- 2 : Επιλέξτε την επιθυμητή καταχώρηση.
- 3 Πιέστε το  ή το πλήκτρο Fav Call για να πραγματοποιήσετε την κλήση.

Απάντηση σε κλήση από το πλήκτρο Fav Call

- 1 Σηκώστε το ακουστικό και πιέστε το πλήκτρο Fav Call ή το  όταν κουδουνίζει η μονάδα.
- 2 Όταν ολοκληρωθεί η συνομιλία, πιέστε .











Σημείωση:

- Εάν υπάρχει αναπάντητη κλήση από την επαφή Fav Call, δεν θα εμφανιστεί στη λίστα καλούντων. Αντ' αυτού, το πλήκτρο Fav Call θα αναβοσβήνει αργά για να σας ενημερώσει ότι υπάρχει αναπάντητη κλήση από την επαφή Fav Call.









Για προβολή:

- ① Πιέστε το πλήκτρο Fav Call.
 - ② : Επιλέξτε την επιθυμητή καταχώρηση. → **[OK]**
- Αν η ένδειξη αναβοσβήνει χωρίς το ακουστικό να είναι τοποθετημένο στη μονάδα βάσης ή στον φορτιστή, η ενέργεια της μπαταρίας καταναλώνεται πιο γρήγορα από ό,τι συνήθως.











Επεξεργασία του τηλεφωνικού αριθμού καλούντος αγαπημένης επαφής

- 1     
- 2 : Επιλέξτε την καταχώρηση που επιθυμείτε. → 
- 3 : “Αλλαγή” → **[OK]**
- 4 Επεξεργαστείτε το όνομα, αν χρειάζεται. → **[OK]**
- 5 Επεξεργαστείτε τον τηλεφωνικό αριθμό, αν χρειάζεται. → **[OK]**
- 6 : Επιλέξτε τον επιθυμητό ήχο κουδουνισμού, εάν χρειάζεται. → **[OK]**
2 φορές → 

Εμφάνιση των πληροφοριών αγαπημένων

- 1     
- 2 : Επιλέξτε την καταχώρηση που επιθυμείτε. → 
- 3 : “Λεπτομερ.” → **[OK]**
- 4 

Διαγραφή καταχώρησης

- 1     
- 2 : Επιλέξτε την καταχώρηση που επιθυμείτε. → 
- 3 : “Διαγραφή” → **[OK]**
- 4 : “Ναι” → **[OK]** → 

Λίστα μενού

Υπάρχουν 2 μέθοδοι πρόσβασης στις λειτουργίες.

■ Κύλιση στα μενού της οθόνης

- 1
- 2 Πιέστε [**▼**], [**▲**], [**▶**] ή [**◀**] για να επιλέξετε το επιθυμητό βασικό μενού. → **[OK]**
- 3 Πιέστε [**▼**] ή [**▲**] για να επιλέξετε το επιθυμητό στοιχείο από τα επόμενα υπομενού. → **[OK]**
- 4 Πιέστε [**▼**] ή [**▲**] για να επιλέξετε την επιθυμητή ρύθμιση. → **[OK]**

■ Χρήση του κωδικού άμεσης εντολής

- 1 → Εισαγάγετε τον επιθυμητό κωδικό.
Παράδειγμα: Πιέστε #**1****1****0****1**.
- 2 Επιλέξτε την επιθυμητή ρύθμιση. → **[OK]**

Σημείωση:

- Για έξοδο πιέστε το .
- Στον παρακάτω πίνακα, το < > επισημαίνει τις προεπιλεγμένες ρυθμίσεις.
- Στον παρακάτω πίνακα, το επισημαίνει τον αριθμό της σελίδας αναφοράς.
- Η σειρά των μενού της οθόνης και τα υπομενού ενδέχεται να διαφέρουν ανάλογα με το μοντέλο σας.
- Οι προεπιλεγμένες τιμές στους ακόλουθους πίνακες είναι οι τιμές όταν η ρύθμιση περιοχής έχει οριστεί σε “**Ελλάδα**” (σελ. 23).

Εμφάνιση του δενδροειδούς μενού και του πίνακα κωδικών άμεσων εντολών

Βασικό μενού: “Αυτοματος τηλεφωνητης”¹

| Υπομενού 1 | Υπομενού 2 | Ρυθμίσεις | Κωδικός | |
|------------------------------------|------------|-----------|---------|----|
| Αναπαρ νεων μην | – | – | #323 | 67 |
| Αναπαρ ολων μην | – | – | #324 | 67 |
| Διαγρ. ολων μηνυματων ² | – | – | #325 | 68 |

| Υπομενού 1 | Υπομενού 2 | Ρυθμίσεις | Κωδικός |  |
|--------------------------------------|--|--|---------|---|
| Χαιρετισμος | Εναρξη εγγραφης ^{*2} | - | #302 | 66 |
| | Αναπαραγ. χαιρετισμου | - | #303 | 66 |
| | Προεπιλογη ^{*2} (Επαναφορά στον προ-ηχογραφημένο χαιρετισμό) | - | #304 | 66 |
| Ειδ. νεου μην. ^{*2, *3} | Εξερχ. κληση - Ενερ/Απεν | Ενεργοπ. <Απενεργοπ.> | #338 | 69 |
| | Εξερχ. κληση - Ειδοπ.σε | - | | |
| | Εξερχ. κληση - Κωδικος τηλεχειρ | Ενεργοποιηση <Απενεργ.> | | |
| | Ειδ. βασης | Ενεργοπ. <Απενεργοπ.> | #339 | 69 |
| Ρυθμισεις | Αριθμος κουδουνισμ. ^{*2} | Αυτοματα 2-7 Κουδουν. <4 Κουδουν.> | #211 | 73 |
| | Χρονος ηχογραφησης ^{*2} | <3 λεπτα> 1 λεπτο Μονο χαιρετ. ^{*4} | #305 | 73 |
| | Κωδικος τηλεχειρ ^{*2} | - | #306 | 71 |
| | Παρακολουθ. κλησεων | <Ενεργοπ.> Απενεργοπ. | #310 | 72 |
| Ενεργοπ. αυτ. τηλεφ. ^{*2} | - | - | #327 | 65 |
| Απενεργοπ. αυτ. τηλεφ. ^{*2} | - | - | #328 | 65 |

Βασικό μενού: ☹ “Ρυθμ χρονου”

| Υπομενού 1 | Υπομενού 2 | Ρυθμίσεις | Κωδικός |  |
|-----------------------------|------------|-----------|---------|---|
| Ρυθμ ημ./ωρας ^{*2} | - | - | #101 | 23 |

Προγραμματισμός

| Υπομενού 1 | Υπομενού 2 | Ρυθμίσεις | Κωδικός |  |
|----------------------------|--------------|---|---------|---|
| Συμπληρωματική ειδοποίησης | Συμπνητ. 1-3 | <Απενεργοπ.> Μια φορά Καθημερινά Εβδομαδιαία | #720 | 54 |
| Ρυθμιση ωρας*2, *5 | – | Αναγνώριση καλούντος <Χειροκινητά> | #226 | – |

Βασικό μενού:  “Ενδοεπικοινωνία”

| Λειτουργία | Κωδικός |  |
|-----------------------------------|---------|---|
| Αναζήτηση της επιθυμητής μονάδας. | #274 | 31 |

Βασικό μενού: 🗝️ “Άρχικη ρύθμιση”

| Υπομενού 1 | Υπομενού 2 | Ρυθμίσεις | Κωδικός |  |
|-----------------------------|---|--|---------|---|
| Ρύθμιση κουδουνισμ. | Ένταση κουδ. (Εξωτερικό) – Ακουστικό | Απενεργοπ. -6 <6> | #160 | – |
| | Ένταση κουδ. (Εξωτερικό) – Βασή ^{*1} | Απενεργοπ. -6 <3> | #*160 | – |
| | Ένταση κουδ. (Ενδοεπ.) (Ακουστικό) | 1-6 <6> | #175 | – |
| | Ηχος κλησης (Εξωτερικό) ^{*6} (Ακουστικό) | <Ηχος κλ. 1> | #161 | – |
| | Ηχος κλησης (Ενδοεπ.) ^{*6} (Ακουστικό) | <Ηχος κλ. 6> | #163 | – |
| | Λειτ.Μην ενοχλείτε – Ενερ/Απεν | Ενεργοπ. <Απενεργοπ.> | #238 | 56 |
| | Λειτ.Μην ενοχλείτε – Εναρξη/Ληξη | <23:00/06:00> | #237 | 56 |
| | Λειτ.Μην ενοχλείτε – Καθ κουδ | 30 Sec. <60 Sec.> 90 Sec. 120 Sec. Αθορυβο | #239 | 56 |
| | Λειτ.Μην ενοχλείτε – Επιλογή κατηγορ. | Fav Call 1-3 Κατηγορ. 1-9 | #241 | 56 |
| | Πρωτος κουδ. ^{*2,*7} | <Ενεργοπ.> Απενεργοπ. | #173 | – |
| Ενδειξη κουδ. ^{*8} | <Ενεργοπ.> Απενεργοπ. | #345 | 25 | |

Προγραμματισμός

| Υπομενού 1 | Υπομενού 2 | Ρυθμίσεις | Κωδικός |  |
|--|---------------------------------------|--|---------|---|
| Ρυθμ χρονου | Ρυθμ ημ./ωρας ^{*2} | - | #101 | 23 |
| | Συπνητηρι ειδοποιησης - Συπνητ.1-3 | <Απενεργοπ.> Μια φορά Καθημερινα Εβδομαδιαια | #720 | 54 |
| | Ρυθμιση ωρας ^{*2, *5} | Αναγνωριση καλουντιος <Χειροκινητα> | #226 | - |
| Λειτουργια εν. εντασης ηχ. ^{*8} | - | <Κανονικη> Ενισχυμενη | #279 | 29 |
| ΧΑΜ. ΜΠΑΤΑΡ ΠΡΟΣΟΧΗ | - | Απενεργοπ. <ΚΑΘΕ ΩΡΑ> ΚΑΘΕ 3 ΩΡΕΣ ΚΑΘΕ 6 ΩΡΕΣ | #176 | 25 |
| Αυτοματη φραγη κλ. ^{*2} | φραγη/Απελευθερ | φραγη <Απελευθερω.> | #787 | 38 |
| | Καταλογος επιτρ. ονομ. | - | #794 | 38 |
| | Κωδικος προσβασης | <1> | #789 | 38 |
| | Αυτοματος χαιρετ. κλησ. | Εναρξη εγγραφης ^{*1} | #791 | 39 |
| | | Αναπαραγ. χαιρετισμου | #792 | 40 |
| | | Προεπιλογη ^{*1} | #793 | 40 |
| | Αριθμος φραγ. Κλησ. | - | #790 | 38 |
| φραγη ενοχλ. κλησ. ^{*2} | Ενας αριθμος | - | #217 | 34 |
| | Πολλοι αριθμοι | - | | |
| | Αποκρυψη αριθμου | Ενεργοπ. <Απενεργοπ.> | #240 | 35 |
| | Αριθμος φραγ. Κλησ. | - | #177 | 36 |
| Fav Call ^{*2} | - | - | #295 | 44 |
| Ταχεια κληση | - | - | #261 | 43 |

| Υπομενού 1 | Υπομενού 2 | Ρυθμίσεις | Κωδικός |  |
|--------------------------------------|-------------------------------|---------------------------------|---------|---|
| Λειτουργ. Eco ² | – | <Απενεργοπ.> Οικ Eco plus | #725 | 24 |
| Ασφάλεια ² | – | <Κανονικη> Ενισχυμενη | #729 | 60 |
| Εναρξη εγγραφης ^{*1, *2} | – | – | #302 | 66 |
| Ρυθμιση οθονης | Φωτισμος οθ. και πληκτρων | <Ενεργοπ.> Απενεργοπ. | #276 | – |
| | Αντιθεση (Αντίθεση οθόνης) | Επίπεδο 1–4 <2> | #145 | – |
| | Όνομα ακουστικου | – | #104 | 59 |
| | Εμφανιση ακ | Ενεργοπ. <Απενεργοπ.> | #105 | 59 |
| Αυτομ ενδοεπικ ^{*8} | – | Ενεργοπ. <Απενεργοπ.> | #273 | 31 |
| Ηχοι πληκτρων | – | <Ενεργοπ.> Απενεργοπ. | #165 | – |
| ΚΛ. ΠΛΗΚΤΡ ΛΕΙΤΟΥΡΓΙΑ | – | ΜΕ ΚΩΔΙΚΟ <ΧΩΡΙΣ ΚΩΔΙΚΟ> | #246 | 32 |
| Περιορισμος κλησεων ^{*2} | – | – | #256 | 59 |
| Αυτομ απαντηση ^{*9} | – | Ενεργοπ. <Απενεργοπ.> | #200 | 27 |

Προγραμματισμός

| Υπομενού 1 | Υπομενού 2 | Ρυθμίσεις | Κωδικός |  |
|---------------------------|----------------------------------|--|---------|---|
| Ρυθμιση γραμμης | Τροπος κλησης | <Τονικος> Παλμικος | #120 | 25 |
| | Χρον. επαν./ αναβοσβησ.*2,*10 | 80 Msec. 90 Msec. 100 Msec. 110 Msec. 160 Msec. <200 Msec.> 250 Msec. 300 Msec. 400 Msec. 600 Msec. 700 Msec. 900 Msec. | #121 | 28 |
| Λειτ ιδ συνομιλ.*2,*11 | - | Ενεργοπ. <Απενεργοπ.> | #194 | - |
| ΡΙΝ μοναδας βασης*2 | - | <0000> | #132 | 60 |
| Καταχωρηση | Καταχωρ. ακουστ. | - | #130 | 60 |
| | Καταργηση καταχωρησης*4 | - | #131 | 61 |
| Χωρα | - | <Ελλαδα> | #136 | 23 |
| Γλωσσα | Οθονη | <English> | #110 | 23 |

Βασικό μενού: 😊 “Έλεγχος μωρου”⁸

| Υπομενού 1 | Υπομενού 2 | Ρυθμίσεις | Κωδικός |  |
|------------|------------|-----------------------------|---------|--|
| Ενερ/Απεν | - | Ενεργοπ. <Απενεργοπ.> | #268 | 57 |
| Ευαισθησια | - | Χαμηλή <Μέτρια> Υψηλή | #269 | 58 |

Βασικό μενού: ➔) “Καταλογος καλούντων”

| Λειτουργία | Κωδικός |  |
|----------------------------------|---------|---|
| Προβολή του καταλόγου καλούντων. | #213 | 63 |

Βασικό μενού: 🎵 “Ρυθμιση κουδουνισμ.”¹²

| Υπομενού 1 | Υπομενού 2 | Ρυθμίσεις | Κωδικός |  |
|---|--------------------|--|---------|---|
| Ενταση κουδ. (Εξωτερικο) | Ακουστικο | Απενεργοπ. -6 <6> | #160 | - |
| | Βαση ^{*1} | Απενεργοπ. -6 <3> | #*160 | - |
| Ενταση κουδ. (Ενδοεπ.) (Ακουστικό) | - | 1-6 <6> | #175 | - |
| Ηχος κλησης (Εξωτερικο) ^{*6} (Ακουστικό) | - | <Ηχος κλ. 1> | #161 | - |
| Ηχος κλησης (Ενδοεπ.) ^{*6} (Ακουστικό) | - | <Ηχος κλ. 6> | #163 | - |
| Λειτ.Μην ενοχλειτε | Ενερ/Απεν | Ενεργοπ. <Απενεργοπ.> | #238 | 56 |
| | Εναρξη/Ληξη | <23:00/06:00> | #237 | 56 |
| | Καθ κουδ | 30 Sec. <60 Sec.> 90 Sec. 120 Sec. Αθουρβο | #239 | 56 |
| | Επιλογη κατηγορ. | Fav Call 1-3 Κατηγορ. 1-9 | #241 | 56 |
| Πρωτος κουδ. ^{*2, *7} | - | <Ενεργοπ.> Απενεργοπ. | #173 | - |
| Ενδειξη κουδ. ^{*8} | - | <Ενεργοπ.> Απενεργοπ. | #345 | 25 |

Βασικό μενού: ■■ “Ταχεία κλήση”^{*13}

| Λειτουργία | Κωδικός |  |
|---|---------|---|
| Προβολή της καταχώρησης ταχείας κλήσης. | #261 | 43 |

- *1 Σειρά KX-TGU130/Σειρά KX-TGU430: σελ. 4
- *2 Αν προγραμματίσετε τις ρυθμίσεις αυτές με ένα από τα ακουστικά, δεν χρειάζεται να προγραμματίσετε το ίδιο στοιχείο με άλλο ακουστικό.
- *3 Σειρά KX-TGU430: σελ. 4
- *4 Το μενού αυτό δεν εμφανίζεται κατά την κύλιση στα μενού της οθόνης. Είναι διαθέσιμο μόνο με τον κωδικό άμεσης εντολής.
- *5 Αυτή η λειτουργία επιτρέπει στη μονάδα να ρυθμίζει αυτόματα την ημερομηνία και την ώρα κάθε φορά που λαμβάνονται πληροφορίες καλούντος που περιλαμβάνουν ημερομηνία και ώρα.
Για να ενεργοποιήσετε αυτήν τη λειτουργία, επιλέξτε “Αναγνώριση καλούντος”. Για να απενεργοποιήσετε αυτήν τη λειτουργία, επιλέξτε “Χειροκίνητα”. (Μόνο για συνδρομητές της υπηρεσίας αναγνώρισης ταυτότητας καλούντος)
Για να χρησιμοποιήσετε αυτήν τη λειτουργία, ρυθμίστε πρώτα την ημερομηνία και την ώρα (σελ. 23).
- *6 Οι προεπιλεγμένες μελωδίες στην παρούσα συσκευή (“Ήχος κλ. 3” - “Ήχος κλ. 40”) χρησιμοποιούνται με την άδεια της © 2012 - 2017 Copyrights Vision Inc.
- *7 Αν δεν θέλετε να κουδουνίζει η μονάδα πριν ληφθούν τα στοιχεία καλούντος, επιλέξτε “Απενεργοπ. ”. (Μόνο για συνδρομητές της υπηρεσίας αναγνώρισης ταυτότητας καλούντος)
Μπορείτε να καταργήσετε μόνο τον πρώτο κουδουνισμό, αν η συσκευή κουδουνίζει 2 ή περισσότερες φορές από προεπιλογή, γεγονός που εξαρτάται από την εταιρεία παροχής τηλεφωνικών υπηρεσιών.
- *8 Σειρά KX-TGU410/Σειρά KX-TGU430: σελ. 4
- *9 Αν εγγραφείτε ως συνδρομητής σε υπηρεσία αναγνώρισης ταυτότητας καλούντος και θέλετε να βλέπετε τα στοιχεία καλούντος αφού σηκώσετε το ακουστικό για να απαντήσετε στην κλήση, απενεργοποιήστε αυτή τη λειτουργία.
- *10 Ο χρόνος επανάλυσης κλήσης/flash εξαρτάται από το δικό σας τηλεφωνικό κέντρο ή το τηλεφωνικό κέντρο υποδοχής. Αν χρειαστεί, επικοινωνήστε με τον προμηθευτή του τηλεφωνικού κέντρου.
- *11 Για να εμποδίζετε άλλους χρήστες να συμμετάσχουν στη συνομιλία σας με εξωτερικούς συνομιλητές, ενεργοποιήστε αυτήν τη λειτουργία.
- *12 Σειρά KX-TGU110/Σειρά KX-TGU130/Σειρά KX-TGU410: σελ. 4
- *13 Σειρά KX-TGU110: σελ. 4

Αφύπνιση

Ένας ήχος αφύπνισης ηχεί την καθορισμένη ώρα για 1 λεπτό και επαναλαμβάνεται 5 φορές

με διαλείμματα των 5 λεπτών (λειτουργία αναβολής). Μπορείτε επίσης να ρυθμίσετε να εμφανίζεται ένα κείμενο υπενθύμισης για την αφύπνιση. Μπορούν να προγραμματιστούν συνολικά 3 διαφορετικές αφυπνίσεις για κάθε

ακουστικό. Μπορείτε να ενεργοποιήσετε μία από τις 3 διαφορετικές επιλογές αφύπνισης (μία φορά, κάθε μέρα ή κάθε εβδομάδα) για κάθε ώρα αφύπνισης.

Σημαντικό:

- Βεβαιωθείτε ότι η ρύθμιση για την ημερομηνία και την ώρα της μονάδας είναι σωστή (σελ. 23).

1     

2 : Επιλέξτε την επιθυμητή αφύπνιση. → [OK]

3 : Επιλέξτε την επιθυμητή επιλογή αφύπνισης. → [OK]

“Απενεργοπ.”

Απενεργοποιεί την αφύπνιση. Μεταβείτε στο βήμα 9.

“Μια φορά”

Ακούγεται ένας ήχος αφύπνισης μία φορά την καθορισμένη ώρα.

“Καθημερινά”

Η αφύπνιση ηχεί την καθορισμένη ώρα καθημερινά. Μεταβείτε στο βήμα 5.

“Εβδομαδιαία”

Η αφύπνιση ηχεί κάθε εβδομάδα τη ρυθμισμένη ώρα ή ώρες.

4 Προχωρήστε στη διαδικασία ανάλογα με την επιλογή σας στο βήμα 3.

■ Μια φορά:

Εισαγάγετε την επιθυμητή ημέρα και μήνα. → [OK]

■ Εβδομαδιαία:

: Επιλέξτε την επιθυμητή ημέρα της εβδομάδας και πιέστε [✓]. → [OK]

5 Ρυθμίστε την επιθυμητή ώρα. → [OK]

6 Εισαγάγετε μια υπενθύμιση κειμένου (10 χαρακτήρες το ανώτατο). → [OK]



7 : Επιλέξτε τον επιθυμητό τόνο αφύπνισης. → [OK]

- Συνιστούμε να επιλέξετε ήχο διαφορετικό από τον ήχο κουδουνισμού που χρησιμοποιείται για εξωτερικές κλήσεις.

8 : Επιλέξτε την επιθυμητή ρύθμιση αναβολής. → [OK]

9 [OK] → 

Σημείωση:

- Πιέστε  για να σταματήσετε οριστικά την αφύπνιση.
- Όταν το ακουστικό είναι σε χρήση, ο ήχος ξυπνητηριού δεν ακούγεται μέχρι το ακουστικό να μεταβεί στην κατάσταση αναμονής.
- Πιέστε οποιοδήποτε πλήκτρο κλήσης ή το  για να σταματήσει ο ήχος αλλά να παραμείνει ενεργοποιημένη η λειτουργία αναβολής.
- Αν θέλετε να πραγματοποιήσετε μια εξωτερική κλήση ενώ η λειτουργία αναβολής είναι ενεργοποιημένη, απενεργοποιήστε τη λειτουργία αναβολής πριν πραγματοποιήσετε την κλήση.

Λειτουργία “Μην ενοχλείτε”

Με τη λειτουργία Μην ενοχλείτε μπορείτε να επιλέξετε μια χρονική περίοδο κατά την οποία το ακουστικό δεν θα κουδουνίζει για εξωτερικές κλήσεις. Η λειτουργία αυτή είναι χρήσιμη όταν δεν θέλετε να σας ενοχλήσουν, για παράδειγμα ενώ κοιμάστε. Η λειτουργία “Μην ενοχλείτε” μπορεί να οριστεί για κάθε ακουστικό. Χρησιμοποιώντας τη λειτουργία κατηγοριών του τηλεφωνικού καταλόγου (σελ. 41), μπορείτε επίσης να επιλέξετε κατηγορίες καλούντων των οποίων οι κλήσεις παρακάμπτουν τη λειτουργία “Μην ενοχλείτε” και κάνουν το ακουστικό να κουδουνίζει (μόνο

Προγραμματισμός

για συνδρομητές της υπηρεσίας αναγνώρισης ταυτότητας καλούντος).

Σημαντικό:

- Βεβαιωθείτε ότι η ρύθμιση για την ημερομηνία και την ώρα της μονάδας είναι σωστή (σελ. 23).
- Σας συνιστούμε να απενεργοποιήσετε τον κουδουνισμό της μονάδας βάσης (σελ. 27) παράλληλα με την ενεργοποίηση της λειτουργίας “Μην ενοχλείτε”. (Σειρά KX-TGU130/Σειρά KX-TGU430: σελ. 4)
- Αν έχετε ενεργοποιήσει την αφύπνιση, η αφύπνιση ακούγεται ακόμα και αν η λειτουργία “Μην ενοχλείτε” είναι ενεργοποιημένη.

Ενεργοποίηση / απενεργοποίηση της λειτουργίας “Μην ενοχλείτε”

- 1 **[☰]#238**
- 2 **[↕]**: Επιλέξτε την επιθυμητή ρύθμιση. → **[OK]**
 - Αν επιλέξετε “**Απενεργοπ.**”, πιέστε το **[☰]** για έξοδο.
- 3 Εισαγάγετε την ώρα και τα λεπτά που θέλετε να ξεκινά αυτή η λειτουργία. → **[OK]**
- 4 Εισαγάγετε την ώρα και τα λεπτά που επιθυμείτε να σταματά αυτή η λειτουργία. → **[OK]** → **[☰]**

Αλλαγή ώρας έναρξης και λήξης

- 1 **[☰]#237**
- 2 Συνεχίστε από το βήμα 3, “Ενεργοποίηση / απενεργοποίηση της λειτουργίας “Μην ενοχλείτε””, σελ. 56.

Ρύθμιση του χρόνου κουδουνισμού

Με τη ρύθμιση αυτή, το ακουστικό μπορεί να κουδουνίζει όταν βρίσκεται στη λειτουργία “Μην ενοχλείτε”, εάν ο καλών επιμένει αρκετά. Αφού παρέλθει ο επιλεγμένος χρόνος, το

ακουστικό κουδουνίζει. Αν επιλέξετε “**Άθροιστο**”, το ακουστικό δεν θα κουδουνίζει ποτέ όταν βρίσκεται στη λειτουργία “Μην ενοχλείτε”.

- 1 **[☰]#239**
- 2 **[↕]**: Επιλέξτε την επιθυμητή ρύθμιση. → **[OK]** → **[☰]**

Σημείωση:

- Η λειτουργία αυτή δεν θα εκτελεστεί αν απαντήσει στην κλήση ο αυτόματος τηλεφωνητής. (Σειρά KX-TGU130/Σειρά KX-TGU430: σελ. 4)

Επιλογή των κατηγοριών που παρακάμπτουν τη λειτουργία “Μην ενοχλείτε”

- 1 **[☰]#241**
- 2 **[↕]**: Επιλέξτε τις κατηγορίες που επιθυμείτε. → **[✓]**
 - Δίπλα στους αριθμούς επιλεγμένων κατηγοριών εμφανίζεται η ένδειξη “✓”.
 - Για να ακυρώσετε την επιλεγμένη κατηγορία:
[↕]: Επιλέξτε την κατηγορία. → Πιέστε ξανά **[✓]**. Το σύμβολο “✓” εξαφανίζεται.
- 3 **[OK]** → **[☰]**

Σημείωση:

- Εκτός από τις κατηγορίες τηλεφωνικού καταλόγου, μπορείτε να επιλέξετε 3 άτομα που είναι καταχωρημένα στις επαφές Fav Call.

Παρακολούθηση μωρού

Διατίθεται για:

Σειρά KX-TGU410/Σειρά KX-TGU430:
σελ. 4

Η λειτουργία αυτή σας επιτρέπει να ακούτε τους ήχους στο χώρο όπου βρίσκεται ένα άλλο ακουστικό, ώστε να μπορείτε να παρακολουθείτε εύκολα το χώρο αυτόν από διάφορα μέρη του σπιτιού ή άλλο μέρος. Το υπό παρακολούθηση ακουστικό (που βρίσκεται π.χ. τοποθετημένο σε ένα παιδικό δωμάτιο) θα καλέσει αυτόματα το ακουστικό παρακολούθησης ή τον αποθηκευμένο τηλεφωνικό αριθμό, όταν ανιχνεύσει ήχο.

Σημαντικό:

- Πριν χρησιμοποιήσετε αυτήν τη λειτουργία, σας συνιστούμε να δοκιμάσετε αυτήν τη λειτουργία και να προσαρμόσετε την ευαισθησία της παρακολούθησης μωρού όπως απαιτείται, ειδικά εάν σκοπεύετε να παρακολουθείτε από εξωτερικό χώρο.
- Η λειτουργία αυτή δεν θα πρέπει να χρησιμοποιείται ως υποκατάστατο της επίβλεψης από ιατρό ή φροντιστή. Αποτελεί ευθύνη του φροντιστή να βρίσκεται αρκετά κοντά ώστε να επεμβαίνει σε κάθε ενδεχόμενο.

Σημείωση:

- Κατά τη διάρκεια της παρακολούθησης, η ενέργεια της μπαταρίας καταναλώνεται πιο γρήγορα από ό,τι συνήθως. Σας συνιστούμε να αφήνετε το υπό παρακολούθηση ακουστικό στη μονάδα βάσης ή το φορτιστή.
- Το υπό παρακολούθηση ακουστικό δεν κουδουνίζει ποτέ ενόσω παρακολουθείται. Αν η μονάδα βάσης τοποθετηθεί κοντά στο υπό παρακολούθηση ακουστικό, σας συνιστούμε να απενεργοποιήσετε την ένταση κουδουνισμού της μονάδας βάσης (σελ. 27). (Σειρά KX-TGU430: σελ. 4)







Ρύθμιση της παρακολούθησης μωρού

Εκτελέστε τη διαδικασία ρύθμισης με το ακουστικό που θέλετε να χρησιμοποιήσετε για την παρακολούθηση (για παράδειγμα, το

ακουστικό που τοποθετείται στο δωμάτιο του μωρού).

Για παρακολούθηση με ακουστικό

Η εσωτερική λειτουργία παρακολούθησης μωρού είναι διαθέσιμη μεταξύ ακουστικών που βρίσκονται στην ίδια ραδιοκυψέλη.

- 1     
- 2 : “Ένεργον.” → **[OK]**
- 3 : Επιλέξτε τον αριθμό του ακουστικού με το οποίο θέλετε να κάνετε την παρακολούθηση. → **[OK]**
 - Θα εμφανιστεί το μήνυμα “Παρ. μωρου”.
 - Εμφανίζεται το όνομα/ο αριθμός του καταχωρημένου ακουστικού.











Σημείωση:

- Όταν η λειτουργία αυτή είναι ενεργοποιημένη, ένα άλλο ακουστικό μπορεί να ακούει το υπό παρακολούθηση ακουστικό με την πραγματοποίηση κλήσης ενδοεπικοινωνίας.

Για παρακολούθηση από εξωτερική γραμμή

Αν ενεργοποιήσετε αυτήν τη λειτουργία, η συσκευή θα καλέσει έναν προγραμματισμένο εκ των προτέρων τηλεφωνικό αριθμό όταν το ακουστικό ανιχνεύσει ήχο. Αφού απαντήσετε στην κλήση, μπορείτε να ακούσετε τους ήχους στο χώρο όπου βρίσκεται το ακουστικό.

■ Από τον τηλεφωνικό κατάλογο:

- 1     
- 2 : “Ένεργον.” → **[OK]**
- 3 : Επιλέξτε “Εξωτερικό” για παρακολούθηση από εξωτερική γραμμή. →  
- 4 : “Τηλεφωνικός καταλογος” → **[OK]**

- 5 [↕]: Επιλέξτε την καταχώρηση τηλεφωνικού καταλόγου. → [OK]
- Θα εμφανιστεί το μήνυμα “Παρ. μωρου”.

Σημείωση:

- Αν επεξεργαστείτε μια καταχώρηση τηλεφωνικού καταλόγου που είναι αντιστοιχισμένη για παρακολούθηση, η επεξεργασμένη καταχώρηση δεν μεταφέρεται στην παρακολούθηση.

■ Με καταχώρηση των τηλεφωνικών αριθμών:

- 1 [☰]#|2|6|8
- 2 [↕]: “Ενεργοπ.” → [OK]
- 3 [↕]: Επιλέξτε “Εξωτερικο” για παρακολούθηση από εξωτερική γραμμή. → [☰↔]
- 4 [↕]: “Χειροκινητα” → [OK]
- 5 Εισαγάγετε το επιθυμητό όνομα. → [OK]
- 6 Εισαγάγετε τον επιθυμητό αριθμό. → [OK] 2 φορές
 - Θα εμφανιστεί το μήνυμα “Παρ. μωρου”.

Σημείωση:

- Εμφανίζεται το καταχωρημένο όνομα/αριθμός.

Απενεργοποίηση της παρακολούθησης μωρού

Το ακουστικό υπο παρακολούθηση δεν μπορεί να χρησιμοποιηθεί ενώ η παρακολούθηση μωρού είναι ρυθμισμένη σε “Ενεργοπ.”.

- 1 Πιέστε [☰] στο ακουστικό που παρακολουθείται.
- 2 [↕]: “Ενερ/Απεν” → [OK]
- 3 [↕]: “Απενεργοπ.” → [OK] → [🔇]

Επεξεργασία εξωτερικού αριθμού παρακολούθησης

- 1 Πιέστε [☰] στο ακουστικό που παρακολουθείται.
- 2 [↕]: “Ενερ/Απεν” → [OK]
- 3 [↕]: “Ενεργοπ.” → [OK]
- 4 [↕]: Επιλέξτε την εξωτερική γραμμή.
- 5 [☰] → [↕]: “Αλλαγη” → [OK]
- 6 Επεξεργαστείτε το όνομα, αν χρειάζεται. → [OK]
- 7 Επεξεργαστείτε τον τηλεφωνικό αριθμό, αν χρειάζεται. → [OK] 2 φορές

Διαγραφή εξωτερικού αριθμού παρακολούθησης

- 1 Πιέστε [☰] στο ακουστικό που παρακολουθείται.
- 2 [↕]: “Ενερ/Απεν” → [OK]
- 3 [↕]: “Ενεργοπ.” → [OK]
- 4 [↕]: Επιλέξτε την εξωτερική γραμμή.
- 5 [☰] → [↕]: “Διαγραφη” → [OK]
- 6 [↕]: “Ναι” → [OK] → [🔇]

Ευαισθησία λειτουργίας παρακολούθησης μωρού

Μπορείτε να ρυθμίσετε την ευαισθησία της λειτουργίας παρακολούθησης μωρού. Αυξήστε ή μειώστε την ευαισθησία για να προσαρμόσετε τη στάθμη ήχου που χρειάζεται για την ενεργοποίηση της λειτουργίας παρακολούθησης μωρού.

- Η λειτουργία αυτή δεν μπορεί να ενεργοποιηθεί όταν είναι σε εξέλιξη μια κλήση παρακολούθησης.

- 1 Πιέστε [☰] στο ακουστικό που παρακολουθείται.
- 2 [↕]: “Ευαισθησια” → [OK]

- 3 [↕]: Επιλέξτε την επιθυμητή ρύθμιση. →
[OK] → [🔊]

Απάντηση στην παρακολούθηση μωρού

■ Κατά την παρακολούθηση με ακουστικό:

Πίεστε [🔊/🔇] για να απαντήσετε σε κλήσεις.

Αν θέλετε να απαντήσετε από το ακουστικό παρακολούθησης, Πίεστε το [🔊].

- Το ακουστικό παρακολούθησης απαντά αυτόματα στις κλήσεις όταν η λειτουργία αυτόματης ενδοεπικοινωνίας είναι ρυθμισμένη σε “**Ένεργοπ.**” (σελ. 31).

Σημείωση:

- Αν λάβετε εξωτερική κλήση κατά την επικοινωνία με το υπό παρακολούθηση ακουστικό, ακούγεται ο τόνος διακοπής. Για να απαντήσετε στην κλήση, πιάστε [🔊] και μετά πιάστε [🔊/🔇].

■ Κατά την παρακολούθηση από εξωτερική γραμμή:

Απαντήστε στην κλήση.

Αν θέλετε να απαντήσετε από το ακουστικό παρακολούθησης, πιάστε [#]1

χρησιμοποιώντας την τονική κλήση.

Μπορείτε να απενεργοποιήσετε τη λειτουργία παρακολούθησης μωρού πιέζοντας [#]0.

Σημείωση:

- Η συσκευή διακόπτει την κλήση αυτόματα ύστερα από 2 λεπτά.

Άλλος προγραμματισμός

Αλλαγή ονόματος ακουστικού

Το προεπιλεγμένο όνομα ακουστικού είναι “**Ακουστικό 1**” έως “**Ακουστικό 6**”.

Μπορείτε να προσαρμόσετε το όνομα κάθε ακουστικού (“Γιώργος”, “Κουζίνα” κ.τ.λ.). Κάτι τέτοιο είναι χρήσιμο όταν πραγματοποιείτε κλήσεις ενδοεπικοινωνίας μεταξύ ακουστικών. Για να εμφανίζεται το όνομα του ακουστικού στην κατάσταση αναμονής, ενεργοποιήστε τη λειτουργία απεικόνισης ονόματος ακουστικού (σελ. 59).

1 [🔊]#104

2 Εισαγάγετε το όνομα που επιθυμείτε (έως 10 χαρακτήρες).

3 [OK] → [🔊]

Εμφάνιση ονόματος ακουστικού

Μπορείτε να επιλέξετε αν το όνομα του ακουστικού θα εμφανίζεται στην κατάσταση αναμονής ή όχι. Η προεπιλεγμένη ρύθμιση είναι “**Απενεργοπ.**”.

1 [🔊]#105

2 [↕]: Επιλέξτε την επιθυμητή ρύθμιση. →
[OK] → [🔊]

Περιορισμός κλήσεων

Μπορείτε να περιορίσετε την κλήση ορισμένων αριθμών από επιλεγμένα ακουστικά. Μπορείτε να ορίσετε μέχρι 6 τηλεφωνικούς αριθμούς με περιορισμό κλήσης και να επιλέξετε ποια ακουστικά θα αφορά ο περιορισμός κλήσης. Η αποθήκευση των κωδικών περιοχής εμποδίζει την πραγματοποίηση κλήσεων από το ακουστικό προς οποιονδήποτε τηλεφωνικό αριθμό που ανήκει στο συγκεκριμένο κωδικό περιοχής.

1 [🔊]#256

2 Εισαγάγετε το PIN της μονάδας βάσης (προεπιλογή: “0000”).

- Εάν ξεχάσετε το PIN σας, βλ. σελ. 80.

Προγραμματισμός

- 3 : Επιλέξτε τα ακουστικά για τα οποία θέλετε να ισχύσει ο περιορισμός κλήσης. →
- Δίπλα στους αριθμούς επιλεγμένων ακουστικών εμφανίζεται η ένδειξη “✓”.
 - Για να ακυρώσετε τα επιλεγμένα ακουστικά:
: Επιλέξτε το ακουστικό. → Πιέστε ξανά . Το σύμβολο “✓” εξαφανίζεται.
- 4 **[OK]**
- 5 : Επιλέξτε μια θέση μνήμης. → **[OK]**
- 6 Εισαγάγετε τον τηλεφωνικό αριθμό ή τον κωδικό περιοχής για τον οποίο θέλετε να υπάρχει περιορισμός κλήσης (8 ψηφία το ανώτατο). → **[OK]** →

Ενίσχυση ασφάλειας για τηλεφωνικές κλήσεις

Μπορείτε να αυξήσετε την ασφάλεια των τηλεφωνικών συνομιλιών ρυθμίζοντας αυτήν τη λειτουργία ως “**Έν ισχυμενη**”. Όταν επιλέγεται η ρύθμιση “**Έν ισχυμενη**”, εμφανίζεται η ένδειξη . Η προεπιλεγμένη ρύθμιση είναι “**Κανον ικη**”.

- 1
- 2 : Επιλέξτε τη ρύθμιση που επιθυμείτε. → **[OK]**
- 3

Σημείωση:

- Όταν είναι ενεργοποιημένη η ενισχυμένη ασφάλεια, ο ήχος μπορεί να παρεμβάλλεται κατά τη διάρκεια των συνομιλιών.

Αλλαγή PIN της μονάδας βάσης

Σημαντικό:

- Αν αλλάξετε το PIN (Personal Identification Number), σημειώστε το νέο σας PIN. Η μονάδα δεν πρόκειται να σας αποκαλύψει το PIN. Εάν ξεχάσετε το PIN σας, βλ. σελ. 80.

- 1
- 2 Πληκτρολογήστε το τρέχον 4-ψήφιο PIN της μονάδας βάσης (προεπιλογή: “0000”).
- 3 Εισαγάγετε το νέο 4-ψήφιο PIN της μονάδας βάσης. → **[OK]**
- 4 : “**Ναι**” → **[OK]** →

Καταχώρηση μιας συσκευής

Λειτουργία επιπλέον μονάδων

Πρόσθετα ακουστικά

Μπορείτε να καταχωρήσετε έως και 6 ακουστικά στη μονάδα βάσης.

Σημαντικό:

- Το μοντέλο πρόσθετου ακουστικού που συνιστάται για χρήση με την παρούσα μονάδα αναφέρεται στη σελ. 6. Αν χρησιμοποιηθεί άλλο μοντέλο ακουστικού, ενδέχεται ορισμένες λειτουργίες να μην είναι διαθέσιμες.

Καταχώρηση ενός ακουστικού στη μονάδα βάσης

Το παρεχόμενο ακουστικό και η μονάδα βάσης είναι προκαταχωρημένα. Αν για κάποιο λόγο το ακουστικό δεν είναι καταχωρημένο στη μονάδα βάσης (για παράδειγμα, το

σύμβολο  εμφανίζεται ακόμα και όταν το ακουστικό βρίσκεται κοντά στη μονάδα βάσης), καταχωρήστε ξανά το ακουστικό.

1 Ακουστικό:

  **1** **3** **0**

2 Μονάδα βάσης:

Πιέστε και κρατήστε πατημένο το **[••)]** για περίπου 5 δευτερόλεπτα.

- Εάν αρχίσουν να κουδουνίζουν όλα τα καταχωρημένα ακουστικά, πιέστε ξανά **[••)]** για να σταματήσουν και μετά επαναλάβετε το ίδιο βήμα.

3 Ακουστικό:

[OK] → Περιμένετε να εμφανιστεί το μήνυμα “**Εισ. PIN βασής**”. → Πληκτρολογήστε το PIN της μονάδας βάσης (προεπιλογή: “0000”). → **[OK]**

- Εάν ξεχάσετε το PIN σας, βλ. σελ. 80.

Ακύρωση καταχώρησης ακουστικού

Ένα ακουστικό μπορεί να ακυρώσει την καταχώρησή του στη μονάδα βάσης ή άλλα ακουστικά που είναι καταχωρημένα στην ίδια μονάδα βάσης. Έτσι το ακουστικό μπορεί να τερματίσει την ασύρματη επικοινωνία του με το σύστημα.

1 **1** **3** **1**

- Εμφανίζονται όλα τα ακουστικά που είναι καταχωρημένα στη μονάδα βάσης.

2 : Επιλέξτε το ακουστικό που θέλετε να ακυρώσετε. → **[OK]**

3 : “**Ναι**” → **[OK]** →

Χρήση υπηρεσίας αναγνώρισης ταυτότητας καλούντος

Σημαντικό:

- Η συσκευή έχει δυνατότητα αναγνώρισης ταυτότητας καλούντος. Για να χρησιμοποιήσετε τις λειτουργίες αναγνώρισης ταυτότητας καλούντος, πρέπει να εγγραφείτε ως συνδρομητής στην υπηρεσία αναγνώρισης ταυτότητας καλούντος. Για λεπτομέρειες, επικοινωνήστε με την εταιρεία παροχής υπηρεσιών τηλεφωνίας.

Λειτουργίες αναγνώρισης ταυτότητας καλούντος

Κατά τη λήψη μιας εξωτερικής κλήσης, εμφανίζονται τα στοιχεία καλούντος. Τα στοιχεία καλούντων για τους 50 τελευταίους καλούντες καταγράφονται στον κατάλογο καλούντων, από την πιο πρόσφατη κλήση μέχρι την παλαιότερη.

- Αν η μονάδα δεν μπορεί να λάβει στοιχεία καλούντων, εμφανίζονται τα παρακάτω:
 - “Εκτ. περιοχής”/“Εκτος περιοχής”^{*1}: Ο καλών βρίσκεται σε περιοχή όπου δεν παρέχεται η υπηρεσία αναγνώρισης ταυτότητας καλούντος.
 - “Απορρ. κληση”/“Απορρητ κληση”^{*1}: Ο καλών ζητά να μην αποστέλλονται στοιχεία καλούντος.
 - Αν η μονάδα είναι συνδεδεμένη με τηλεφωνικό κέντρο, ενδέχεται να μη γίνεται σωστή λήψη των στοιχείων καλούντων. Επικοινωνήστε με τον προμηθευτή του τηλεφωνικού κέντρου.
- ^{*1} Εμφανίζεται κατά την προβολή του καταλόγου καλούντων.

Αναπάντητες κλήσεις

Εάν μια κλήση δεν απαντηθεί, η μονάδα την αντιμετωπίζει ως αναπάντητη και εμφανίζεται η ένδειξη →. Έτσι, μπορείτε να αποφασίσετε εάν θα πρέπει να προβάλλετε τον κατάλογο καλούντων για να δείτε ποιος σας κάλεσε ενώ λείπατε.

Ακόμα και αν προβάλλεται μόνο μία αναπάντητη κλήση στον κατάλογο καλούντων (σελ. 63), η ένδειξη → εξαφανίζεται από την οθόνη. Αν λάβετε νέα κλήση, η ένδειξη → εμφανίζεται ξανά.

Σημείωση:

- Ακόμα και αν υπάρχουν αναπάντητες κλήσεις που δεν έχετε δει ακόμα, η ένδειξη → εξαφανίζεται από την οθόνη αναμονής, αν εκτελεστεί η εξής ενέργεια σε κάποιο από τα καταχωρημένα ακουστικά:
 - Αν επανατοποθετηθεί στη μονάδα βάσης ή το φορητό.
 - Αν πατηθεί το [].

Εμφάνιση ονόματος τηλεφωνικού καταλόγου

Όταν πραγματοποιηθεί λήψη των στοιχείων καλούντων και τα στοιχεία αυτά αντιστοιχούν σε έναν τηλεφωνικό αριθμό που είναι αποθηκευμένος στον τηλεφωνικό κατάλογο, το αποθηκευμένο όνομα στον τηλεφωνικό κατάλογο θα εμφανιστεί και θα καταγραφεί στον κατάλογο καλούντων.

Ωστόσο, εάν τα στοιχεία καλούντος ταιριάζουν με έναν αριθμό στο πλήκτρο Fav Call, εμφανίζεται το αποθηκευμένο όνομα στο πλήκτρο Fav Call, αλλά δεν θα εμφανίζεται στο αρχείο καταγραφής καλούντων.

Κατάλογος καλούντων

Σημαντικό:

- Βεβαιωθείτε ότι η ρύθμιση για την ημερομηνία και την ώρα της μονάδας είναι σωστή (σελ. 23).

Προβολή του καταλόγου καλούντων και απαντητική κλήση στον καλούντα

- 1 Πιέστε αριστερά [●] το πλήκτρο πλοήγησης.
 - Ή πιέστε το [↔] (μαλακό πλήκτρο). Αν εμφανίζεται ο κατάλογος επανάληψης κλήσης, πατήστε το αριστερό πλήκτρο καθοδήγησης [●] για να κάνετε εναλλαγή στον κατάλογο καλούντων.
- 2 Πιέστε [▼] για να εκτελέσετε αναζήτηση από την πιο πρόσφατη κλήση ή πιέστε [▲] για να εκτελέσετε αναζήτηση από την παλαιότερη κλήση.
- 3 Για να ανταποδώσετε την κλήση, πιέστε [↶/☎].
Για έξοδο, πιέστε το [⏏].

Σημείωση:

- Αν εμφανιστεί η ένδειξη ► στο βήμα 2, δεν εμφανίζονται όλες οι πληροφορίες. Για να δείτε τις πληροφορίες που απομένουν, πιέστε [►]. Για να επιστρέψετε στην προηγούμενη οθόνη, πιέστε [◀].
- Αν η καταχώρηση έχει ήδη προβληθεί ή απαντηθεί, εμφανίζεται η ένδειξη "✓".
 - Το "✓" υποδεικνύει ότι ο καλών έχει αποκλειστεί από τη Φραγή ενοχλητικών κλήσεων.
 - Το "☎" υποδεικνύει ότι ο καλών έχει αποκλειστεί από την Αυτοματοποιημένη φραγή κλήσεων.

Επεξεργασία τηλεφωνικού αριθμού καλούντος

- 1 Πιέστε αριστερά [●] το πλήκτρο πλοήγησης.
 - Ή πιέστε το [↔] (μαλακό πλήκτρο). Αν εμφανίζεται ο κατάλογος επανάληψης κλήσης, πατήστε το αριστερό πλήκτρο καθοδήγησης [●] για να κάνετε εναλλαγή στον κατάλογο καλούντων.
- 2 [↕]: Επιλέξτε την επιθυμητή καταχώρηση. → [☑]
- 3 [↕]: "Αλλαγ και κλήση" → [OK]
- 4 Επεξεργαστείτε τον τηλεφωνικό αριθμό.
- 5 [↶/☎]

Διαγραφή επιλεγμένων στοιχείων καλούντος

- 1 Πιέστε αριστερά [●] το πλήκτρο πλοήγησης.
 - Ή πιέστε το [↔] (μαλακό πλήκτρο). Αν εμφανίζεται ο κατάλογος επανάληψης κλήσης, πατήστε το αριστερό πλήκτρο καθοδήγησης [●] για να κάνετε εναλλαγή στον κατάλογο καλούντων.
- 2 [↕]: Επιλέξτε την καταχώρηση που επιθυμείτε.
- 3 [X] → [↕]: "Ναι" → [OK] → [⏏]

Διαγραφή όλων των στοιχείων καλούντος

- 1 Πιέστε αριστερά [●] το πλήκτρο πλοήγησης.
 - Ή πιέστε το [↔] (μαλακό πλήκτρο). Αν εμφανίζεται ο κατάλογος επανάληψης κλήσης, πατήστε το αριστερό πλήκτρο καθοδήγησης [●]

Υπηρεσία αναγνώρισης ταυτότητας καλούντος

για να κάνετε εναλλαγή στον
κατάλογο καλούντων.

2 [X] → [↕]: “Να ι” → [OK] → [📞]

Αυτόματος τηλεφωνητής

Διαθέσιμο για τη:

Σειρά KX-TGU130/Σειρά KX-TGU430:
σελ. 4

Ο αυτόματος τηλεφωνητής μπορεί να απαντά και να ηχογραφεί κλήσεις όταν δεν μπορείτε να απαντήσετε στο τηλέφωνο.

Επίσης, μπορείτε να ρυθμίσετε τη μονάδα να αναπαράγει ένα μήνυμα χαιρετισμού χωρίς όμως να ηχογραφεί τα μηνύματα των καλούντων, επιλέγοντας “Μονο χαιρετ.” ως ρύθμιση χρόνου ηχογράφησης (σελ. 73).

Σημαντικό:

- Βεβαιωθείτε ότι η ρύθμιση για την ημερομηνία και την ώρα της μονάδας είναι σωστή (σελ. 23).

Χωρητικότητα μηνύμα (συμπεριλαμβανομένου του μηνύματος χαιρετισμού)

Η συνολική χωρητικότητα ηχογράφησης είναι περίπου 18¹/20² λεπτά. Μπορούν να ηχογραφηθούν έως 64 μηνύματα.

*1 Σειρά KX-TGU130: σελ. 4

*2 Σειρά KX-TGU430: σελ. 4

Σημείωση:

- Όταν γεμίσει η μνήμη μηνυμάτων:
 - Το μήνυμα “Μνημη πληρης” εμφανίζεται στην οθόνη του ακουστικού.
 - Ο μετρητής μηνυμάτων στη μονάδα βάσης αναβοσβήνει με γρήγορο ρυθμό, αν ο αυτόματος τηλεφωνητής είναι ενεργοποιημένος.
 - Το σύμβολο  και ο συνολικός αριθμός νέων μηνυμάτων δεν εμφανίζονται στο ακουστικό, ακόμα και αν ο αυτόματος τηλεφωνητής είναι ενεργοποιημένος.

- Αν χρησιμοποιήσετε προ-ηχογραφημένα μηνύματα χαιρετισμού, η μονάδα μεταβαίνει αυτόματα σε άλλο προ-ηχογραφημένο μήνυμα χαιρετισμού που ζητά από τους καλούντες να ξανακαλέσουν αργότερα.
- Αν ηχογραφήσατε το δικό σας μήνυμα χαιρετισμού, οι καλούντες συνεχίζουν να ακούν το ίδιο μήνυμα, παρόλο που τα μηνυμά τους δεν καταγράφονται.

Ενεργοποίηση/ απενεργοποίηση (on/ off) του αυτόματου τηλεφωνητή

Ο αυτόματος τηλεφωνητής είναι προρυθμισμένος να είναι ενεργοποιημένος.

Μονάδα βάσης

Πιέστε το  για να ενεργοποιήσετε / απενεργοποιήσετε τον αυτόματο τηλεφωνητή.

Ακουστικό

1 Για ενεργοποίηση:

#3|2|7

Για απενεργοποίηση:

#3|2|8

2

Σημείωση για τη μονάδα βάσης και το ακουστικό:

- Όταν ο αυτόματος τηλεφωνητής είναι ενεργοποιημένος:
 - ο μετρητής μηνυμάτων εμφανίζει το συνολικό αριθμό των μηνυμάτων (παλαιών και νέων).
 - Εμφανίζεται το σύμβολο  στο ακουστικό.

Μήνυμα χαιρετισμού

Όταν η μονάδα απαντά σε μια κλήση, αναπαράγει ένα μήνυμα χαιρετισμού προς τους καλούντες.

Μπορείτε να χρησιμοποιήσετε ένα από τα παρακάτω:

- ένα δικό σας μήνυμα χαιρετισμού
- ένα προ-ηχογραφημένο μήνυμα χαιρετισμού

Ηχογράφηση του δικού σας μηνύματος χαιρετισμού

1 [☒]#302

2 [☒]: “Να ι” → [OK]

3 Μετά τον τόνο μπιπ, κρατήστε το ακουστικό 20 cm μακριά και μιλήστε καθαρά στο μικρόφωνο (έως 2 λεπτά και 30 δευτερόλεπτα).

4 Πιέστε [■] για να διακόψετε την ηχογράφηση. → [☒]

Χρήση προ-ηχογραφημένου μηνύματος χαιρετισμού

Η μονάδα διαθέτει 2 προ-ηχογραφημένα μηνύματα χαιρετισμού:

- Εάν επαναφέρετε το προ-ηχογραφημένο μήνυμα χαιρετισμού ή δεν ηχογραφήσετε το δικό σας μήνυμα χαιρετισμού, η μονάδα αναπαράγει ένα προ-ηχογραφημένο μήνυμα χαιρετισμού που ζητά από τους καλούντες να αφήσουν ένα μήνυμα.
- Εάν ο χρόνος ηχογράφησης μηνυμάτων (σελ. 73) είναι ρυθμισμένος σε “Μονο χαιρετ.”, δεν ηχογραφούνται μηνύματα καλούντων και η μονάδα αναπαράγει ένα διαφορετικό προ-ηχογραφημένο μήνυμα χαιρετισμού που ζητά από τους καλούντες να ξανακαλέσουν.

Επαναφορά σε προ-ηχογραφημένο μήνυμα χαιρετισμού

Χρησιμοποιήστε αυτήν τη διαδικασία για να διαγράψετε το μήνυμα χαιρετισμού και να χρησιμοποιήσετε ένα προ-ηχογραφημένο.

1 [☒]#304

2 [OK] → [☒]

Αναπαραγωγή του μηνύματος χαιρετισμού

1 [☒]#303

2 [☒]

Ακρόαση μηνυμάτων

Σημαντικό:

- Όταν χρησιμοποιείτε τη μονάδα βάσης ή το ακουστικό για να ακούτε μηνύματα, η λειτουργία μείωσης θορύβου (σελ. 29) ενεργοποιείται αυτόματα παρά τη ρύθμιση (το σύμβολο **NR** δεν εμφανίζεται).

Χρήση της μονάδας βάσης

Όταν έχουν εγγραφεί νέα μηνύματα, αναβοσβήνει η ένδειξη μηνυμάτων [_] στη μονάδα βάσης.

Πιέστε το [▶■].

- Κατά τη διάρκεια της αναπαραγωγής, ανάβει η ένδειξη μηνύματος [_] στη μονάδα βάσης.
- Αν έχουν ηχογραφηθεί νέα μηνύματα, η μονάδα βάσης αναπαράγει τα νέα μηνύματα.
- Αν δεν υπάρχουν νέα μηνύματα, η μονάδα βάσης αναπαράγει όλα τα μηνύματα.

Χειρισμός του αυτόματου τηλεφωνητή κατά την αναπαραγωγή

| Πλήκτρο | Λειτουργία |
|-------------------------|--|
| [+] ή [-] | Ρύθμιση της έντασης του μεγαφώνου |
| [◀◀] | Επανάληψη μηνύματος ^{*1} |
| [▶▶] | Παράλειψη μηνύματος |
| [▶■] | Διακοπή της αναπαραγωγής |
| [X] | Διαγραφή του μηνύματος που αναπαράγεται τη συγκεκριμένη χρονική στιγμή |

*1 Εάν πιάσετε το συγκεκριμένο πλήκτρο στα πρώτα 5 δευτερόλεπτα ενός μηνύματος, τότε αναπαράγεται το προηγούμενο μήνυμα.

Γρήγορη μετακίνηση του μηνύματος προς τα πίσω

Διατίθεται για:

Σειρά KX-TGU430: σελ. 4

Πιέστε παρατεταμένα το **[◀◀]**, έως ότου η συσκευή ξεκινήσει την αναπαραγωγή του επιθυμητού τμήματος του μηνύματος.

- Κατά τη διάρκεια της γρήγορης μετακίνησης προς τα πίσω, ακούγεται από τη μονάδα βάσης ένας συνεχόμενος ήχος μπιπ. Η ταχύτητα γρήγορης μετακίνησης προς τα πίσω ποικίλλει ανάλογα με το ηχογραφημένο μήνυμα.
- Στην αρχή του μηνύματος, η συσκευή αναπαράγει το μήνυμα με κανονική ταχύτητα.

Γρήγορη μετακίνηση του μηνύματος προς τα εμπρός

Διατίθεται για:

Σειρά KX-TGU430: σελ. 4

Πιέστε παρατεταμένα το **[▶▶]**, έως ότου η συσκευή ξεκινήσει την αναπαραγωγή του επιθυμητού τμήματος του μηνύματος.

- Κατά τη διάρκεια της γρήγορης μετακίνησης προς τα εμπρός, ακούγεται από τη μονάδα βάσης ένας συνεχόμενος ήχος μπιπ. Η ταχύτητα γρήγορης μετακίνησης προς τα εμπρός ποικίλλει ανάλογα με το ηχογραφημένο μήνυμα.
- Ακόμα και αν πατήσετε παρατεταμένα το **[▶▶]** όταν ολοκληρωθεί η αναπαραγωγή του μηνύματος, το επόμενο μήνυμα αναπαράγεται με κανονική ταχύτητα.

Διαγραφή όλων των μηνυμάτων

Πιέστε το **[X]** 2 φορές ενόσω η μονάδα δεν χρησιμοποιείται.

Χρήση του ακουστικού

Εάν έχουν ηχογραφηθεί νέα μηνύματα, στο ακουστικό εμφανίζεται η ένδειξη **00** μαζί με το συνολικό αριθμό των νέων μηνυμάτων.

1 Για να ακούσετε τα νέα μηνύματα:

[☎]#323

Για να ακούσετε όλα τα μηνύματα:

[☎]#324

2 Όταν τελειώσετε, πιέστε το **[📞]**.

Σημείωση:

- Για να ενεργοποιήσετε το ακουστικό, πιέστε **[📞]**. Θυμηθείτε να ορίσετε τη χαμηλότερη ρύθμιση έντασης στην οποία μπορείτε να ακούτε ικανοποιητικά.

Χειρισμός του αυτόματου τηλεφωνητή

[☎] → [00] → [OK]

Αυτόματος τηλεφωνητής

| Πλήκτρο | Λειτουργία |
|-----------------------------|---|
| [▲] ή [▼] [+]¹ ή [-]¹ | Ρύθμιση της έντασης του ακουστικού ή του μεγαφώνου (κατά την αναπαραγωγή) |
| 1 ή [◀] | Επανάληψη μηνύματος (κατά την αναπαραγωγή) ² |
| 2 ή [▶] | Παράλειψη μηνύματος (κατά την αναπαραγωγή) |
| 3 | Είσοδος στο μενού "Ευθυμίες" |
| 4 | Αναπαραγωγή νέων μηνυμάτων |
| 5 | Αναπαραγωγή όλων των μηνυμάτων |
| 6 | Αναπαραγωγή μηνύματος χαιρετισμού |
| 7 [6] | Ηχογράφηση μηνύματος χαιρετισμού |
| 8 | Ενεργοποίηση (on) αυτόματου τηλεφωνητή |
| [⏸] | Παύση μηνύματος ³ |
| 9 ή [■] | Διακοπή της ηχογράφησης Διακοπή της αναπαραγωγής |
| 0 | Απενεργοποίηση (off) αυτόματου τηλεφωνητή |
| * [4]⁴ | Διαγραφή του μηνύματος που αναπαράγεται τη συγκεκριμένη χρονική στιγμή |
| * [5] | Διαγραφή όλων των μηνυμάτων |
| * [6] | Επαναφορά σε προ-ηχογραφημένο μήνυμα χαιρετισμού |

- *1 Σειρά KX-TGU430: σελ. 4
- *2 Εάν πιέσετε το συγκεκριμένο πλήκτρο στα πρώτα 5 δευτερόλεπτα ενός μηνύματος, τότε αναπαράγεται το προηγούμενο μήνυμα.
- *3 Για να συνεχίσετε την αναπαραγωγή:
[⏸]: "Αναπαυ." → [OK]
- *4 Η διαγραφή είναι εφικτή και με την εξής διαδικασία:
[⏸] → [⏸]: "Διαγραφή" → [OK] → [⏸]: "Ναι" → [OK]

Αναπόδοση κλήσης (μόνο για συνδρομητές της υπηρεσίας αναγνώρισης ταυτότητας καλούντος)

- 1 Πιέστε [⏸] κατά τη διάρκεια της αναπαραγωγής.
- 2 [⏸]: "Αναπόδοση κλήσης" → [OK]

■ Αλλαγή του αριθμού πριν αναποδώσετε την κλήση

- 1 Πιέστε [⏸] κατά τη διάρκεια της αναπαραγωγής.
- 2 [⏸]: "Αλλαγή και κλήση" → [OK]
- 3 Επεξεργαστείτε τον τηλεφωνικό αριθμό. → [📞/📞]

Διαγραφή όλων των μηνυμάτων

- 1 [⏸]# [3] [2] [5]
- 2 [⏸]: "Ναι" → [OK] → [📞]

Προηγμένες λειτουργίες ειδοποίησης νέου μηνύματος

Διαθέσιμο για τη:

Σειρά KX-TGU430: σελ. 4

Ηχητική ειδοποίηση μηνυμάτων

Η λειτουργία αυτή επιτρέπει στη μονάδα βάσης να ηχεί ώστε να σας ενημερώνει για τη λήψη νέου μηνύματος κατά την ηχογράφηση νέων μηνυμάτων. Η μονάδα βάσης ηχεί 2 φορές κάθε λεπτό μέχρι να ακούσετε τα μηνύματα, εφόσον η ρύθμιση “Ειδ. βασης” είναι ενεργοποιημένη. Η προεπιλεγμένη ρύθμιση είναι “Απενεργοπ.”.

1 [☰]#338

2 [↕]: Επιλέξτε την επιθυμητή ρύθμιση. → [OK] → [☰]

Ειδοποίηση νέου μηνύματος με κλήση

Αυτή η λειτουργία επιτρέπει στη μονάδα βάσης να εκπέμπει ηχητικό σήμα για να σας ενημερώσει για την άφιξη νέου μηνύματος όταν έχουν εγγραφεί νέα μηνύματα. Η μονάδα βάσης καλεί έναν τηλεφωνικό αριθμό που έχετε ορίσει. Στη συνέχεια, μπορείτε να χειριστείτε τον αυτόματο τηλεφωνητή από απόσταση για να ακούσετε το νέο μήνυμα. Για να χρησιμοποιήσετε αυτήν τη λειτουργία, πρέπει να:

- αποθηκεύσετε έναν τηλεφωνικό αριθμό τον οποίο θα καλεί η συσκευή.
- ενεργοποιήσετε τη ρύθμιση ειδοποίησης νέου μηνύματος.

Αφότου απαντήσετε στην κλήση ειδοποίησης νέου μηνύματος, μπορείτε να ακούσετε τα μηνύματα από τη συγκεκριμένη κλήση (σελ. 70).

Σημαντικό:

- Η ειδοποίηση νέου μηνύματος διακόπτεται 1 λεπτό αφότου αρχίσει να καλεί η συσκευή. Η συσκευή δεν θα επιχειρήσει να καλέσει ξανά, ακόμα και αν η κλήση δεν απαντηθεί.

Αποθήκευση τηλεφωνικού αριθμού που θα καλεί η συσκευή για να σας ειδοποιεί

■ Από τον τηλεφωνικό κατάλογο:

1 [☰]#338

2 [↕]: “Ειδοπ.σε” → [OK] → [☰]

3 [↕]: “Τηλεφ. κατ.” → [OK]

4 [↕]: Επιλέξτε την επιθυμητή καταχώρηση τηλεφωνικού καταλόγου. → [OK] → [☰]

■ Με την εισαγωγή ενός τηλεφωνικού αριθμού:

1 [☰]#338

2 [↕]: “Ειδοπ.σε” → [OK] → [☰]

3 [↕]: “Χειροκινητα” → [OK]

4 Εισαγάγετε το όνομα που επιθυμείτε (16 χαρακτήρες το ανώτατο). → [OK]

5 Εισαγάγετε τον αριθμό που επιθυμείτε (24 ψηφία το ανώτατο). → [OK] 2 φορές → [☰]

Ενεργοποίηση/απενεργοποίηση ρύθμισης ειδοποίησης νέου μηνύματος

■ Εάν ο τηλεφωνικός αριθμός αποθηκεύεται:

1 [☰]#338

2 [↕]: “Ενεργ/Απεν” → [OK]

3 [↕]: Επιλέξτε την επιθυμητή ρύθμιση. → [OK] → [☰]

■ Εάν ο τηλεφωνικός αριθμός δεν αποθηκεύεται:

1 [☰]#338

2 [↕]: “Ενεργ/Απεν” → [OK]

- Αν επιλέξετε “Απενεργοπ.”, πιάστε [OK].

Για έξοδο, πιάστε το [☰].

Αυτόματος τηλεφωνητής

- 3 [⬇]: “Ενεργοπ.” → [OK] → [📞]
- 4 [⬇]: “Τηλεφ. κατ.” → [OK] → Συνεχίστε από το βήμα 4, “Αποθήκευση τηλεφωνικού αριθμού που θα καλέι η συσκευή για να σας ειδοποιεί”, σελ. 69.
ή
[⬇]: “Χειροκινητά” → [OK] → Συνεχίστε από το βήμα 4, “Αποθήκευση τηλεφωνικού αριθμού που θα καλέι η συσκευή για να σας ειδοποιεί”, σελ. 69.

Επεξεργασία του ρυθμισμένου τηλεφωνικού αριθμού

- 1 [📞]#338
- 2 [⬇]: “Ειδοπ.σε” → [OK]
- 3 [📞] → [⬇]: “Αλλαγή” → [OK]
- 4 Επεξεργαστείτε το όνομα, αν χρειάζεται (16 χαρακτήρες το ανώτατο). → [OK]
- 5 Επεξεργαστείτε τον τηλεφωνικό αριθμό, αν χρειάζεται (24 ψηφία το ανώτατο). → [OK] 2 φορές → [📞]

Διαγραφή του ρυθμισμένου τηλεφωνικού αριθμού

- 1 [📞]#338
- 2 [⬇]: “Ειδοπ.σε” → [OK]
- 3 [📞] → [⬇]: “Διαγραφή” → [OK]
- 4 [⬇]: “Ναι” → [OK] → [📞]
- Η ρύθμιση ειδοποίησης νέου μηνύματος είναι απενεργοποιημένη.

Ενεργοποίηση / απενεργοποίηση κωδικού πρόσβασης από απόσταση για την αναπαραγωγή μηνυμάτων

Αν ενεργοποιήσετε αυτήν τη λειτουργία, πρέπει να εισαγάγετε τον κωδικό πρόσβασης από απόσταση (σελ. 71) για να είναι δυνατή

η αναπαραγωγή του νέου μηνύματος κατά την κλήση ειδοποίησης νέου μηνύματος. Η εν λόγω λειτουργία είναι έτσι διαμορφωμένη ώστε να μην μπορούν να ακούσουν τα μηνύματά σας μη εξουσιοδοτημένα άτομα. Η προεπιλεγμένη ρύθμιση είναι “Απενεργ.”.

- “Απενεργ.”: Μπορείτε να ακούσετε το μήνυμα πατώντας το [4] για να ακουστούν τα νέα μηνύματα (χωρίς εισαγωγή του κωδικού πρόσβασης από απόσταση).
- “Ενεργοποίηση”: Πρέπει να εισαγάγετε τον κωδικό πρόσβασης από απόσταση και μετά να πιάσετε [4] για να ακουστεί το νέο μήνυμα.

- 1 [📞]#338
- 2 [⬇]: “Κωδικός τηλεχειρ” → [OK]
- 3 [⬇]: Επιλέξτε την επιθυμητή ρύθμιση. → [OK] → [📞]

Ακρόαση μηνυμάτων

Αφότου απαντήσετε στην ειδοποίηση νέου μηνύματος, μπορείτε να ακούσετε τα μηνύματα ως εξής.

- Αν ο κωδικός πρόσβασης από απόσταση είναι ρυθμισμένος σε “Απενεργ.”:

Πιάστε [4] για να ακουστεί το νέο μήνυμα κατά τη διάρκεια της αναγγελίας.

- Αν ο κωδικός πρόσβασης από απόσταση είναι ρυθμισμένος σε “Ενεργοποίηση”:

- 1 Εισαγάγετε τον κωδικό πρόσβασης από απόσταση (σελ. 71) κατά τη διάρκεια της αναγγελίας.
- 2 Πιάστε [4] για να ακουστεί το νέο μήνυμα.

Σημείωση:

- Εντός 10 δευτερολέπτων από την ακρόαση των νέων μηνυμάτων, μπορείτε να πιάσετε [9] κατά τη διάρκεια της κλήσης για να

απενεργοποιήσετε την ειδοποίηση νέου μηνύματος μέσω κλήσης.

- Ακόμα και αν η συσκευή πραγματοποιήσει νέα κλήση για να σας ειδοποιήσει για νέο μήνυμα, ο κατάλογος επανάληψης κλήσης του ακουστικού δεν θα εμφανίσει την εγγραφή.

Χρήση από απόσταση

Χρησιμοποιώντας ένα τονικό τηλέφωνο, μπορείτε να καλέσετε τον τηλεφωνικό αριθμό σας από εξωτερική τηλεφωνική γραμμή και να αποκτήσετε πρόσβαση στη μονάδα προκειμένου να ακούσετε τα μηνύματα ή να αλλάξετε τις ρυθμίσεις του αυτόματου τηλεφωνητή. Οι φωνητικές οδηγίες της μονάδας σας προτρέπουν να πιέσετε ορισμένα αριθμητικά πλήκτρα για να εκτελέσετε διάφορες λειτουργίες.

Κωδικός πρόσβασης από απόσταση



Όταν χρησιμοποιείτε τον αυτόματο τηλεφωνητή από απόσταση, πρέπει να εισάγετε έναν 3-ψήφιο κωδικό για πρόσβαση από απόσταση. Ο κωδικός αυτός εμποδίζει μη εξουσιοδοτημένα άτομα να ακούν τα μηνύματά σας από απόσταση.

Σημαντικό:

- Για να χειριστείτε τον αυτόματο τηλεφωνητή από απόσταση, πρέπει πρώτα να δημιουργήσετε έναν κωδικό πρόσβασης από απόσταση.

1  # 3 0 6

- 2 Για να ενεργοποιήσετε (on) τη χρήση από απόσταση, εισάγετε τον επιθυμητό 3-ψήφιο κωδικό για πρόσβαση από απόσταση.

3  → 

Απενεργοποίηση της χρήσης από απόσταση

Πιέστε το  στο βήμα 2 του "Κωδικός πρόσβασης από απόσταση", σελ. 71.

- Ο καταχωρημένος κωδικός πρόσβασης από απόσταση διαγράφεται.

Χρήση του αυτόματου τηλεφωνητή από απόσταση

- 1 Καλέστε τον αριθμό τηλεφώνου σας από ένα τονικό τηλέφωνο.
- 2 Μετά την εκκίνηση του μηνύματος χαιρετισμού, εισάγετε τον κωδικό σας για πρόσβαση από απόσταση.
- 3 Πιέστε το  για να ξεκινήσουν οι φωνητικές οδηγίες.
- 4 Χειριστείτε τη μονάδα με τη χρήση εντολών από απόσταση (σελ. 71).
- 5 Όταν τελειώσετε, τερματίστε την κλήση.

Φωνητική καθοδήγηση

Κατά τη διάρκεια της χρήσης από απόσταση, οι φωνητικές οδηγίες της μονάδας σας καθοδηγούν ως προς τον τρόπο χειρισμού της μονάδας. Μετά την εισαγωγή του κωδικού τηλεχειρισμού, πιέστε το  για να ξεκινήσουν οι φωνητικές οδηγίες.

Σημείωση:

- Αν δεν πιέσετε κανένα πλήκτρο κλήσης εντός 10 δευτερολέπτων μετά την υπόδειξη φωνητικών οδηγιών, η μονάδα διακόπτει την κλήση.

Εντολές από απόσταση

Πιέστε τα ακόλουθα πλήκτρα κλήσης για να αποκτήσετε πρόσβαση στις αντίστοιχες λειτουργίες του αυτόματου τηλεφωνητή:

Αυτόματος τηλεφωνητής

| Πλήκτρο | Λειτουργία |
|---------|--|
| [1] | Επανάληψη μηνύματος (κατά την αναπαραγωγή)*1 |
| [2] | Παράλειψη μηνύματος (κατά την αναπαραγωγή) |
| [4] | Αναπαραγωγή νέων μηνυμάτων |
| [5] | Αναπαραγωγή όλων των μηνυμάτων |
| [6] | Αναπαραγωγή μηνύματος χαιρετισμού |
| [7] | Ηχογράφηση μηνύματος χαιρετισμού |
| [9] | Επανάληψη των φωνητικών οδηγιών (η αναπαραγωγή ή η ηχογράφηση διακόπτονται) |
| [0] | Απενεργοποίηση (off) αυτόματου τηλεφωνητή |
| [*][4] | Διαγραφή του μηνύματος που αναπαράγεται τη συγκεκριμένη χρονική στιγμή |
| [*][5] | Διαγραφή όλων των μηνυμάτων |
| [*][6] | Επαναφορά σε προ-ηχογραφημένο μήνυμα χαιρετισμού (κατά τη διάρκεια αναπαραγωγής μηνύματος χαιρετισμού) |
| [*][#] | Τερματισμός χρήσης από απόσταση (ή τερματισμός κλήσης) |

*1 Εάν πιέσετε το συγκεκριμένο πλήκτρο στα πρώτα 5 δευτερόλεπτα ενός μηνύματος, τότε αναπαράγεται το προηγούμενο μήνυμα.

Ενεργοποίηση (on) του αυτόματου τηλεφωνητή από απόσταση

- 1 Καλέστε τον αριθμό τηλεφώνου σας από ένα τονικό τηλέφωνο.
- 2 Αφήστε το τηλέφωνο να κουδουνίσει 10 φορές.
 - Ακούγεται ένας παρατεταμένος κουδουνισμός (μπιπ).
- 3 Εισάγετε τον κωδικό πρόσβασης από απόσταση εντός 10 δευτερολέπτων μετά τον παρατεταμένο ήχο.
 - Το μήνυμα χαιρετισμού αναπαράγεται.
 - Μπορείτε να κλείσετε το ακουστικό ή να εισαγάγετε τον κωδικό σας για πρόσβαση από απόσταση ξανά και να ξεκινήσετε τη χρήση από απόσταση (σελ. 71).

Ρυθμίσεις αυτόματου τηλεφωνητή

Παρακολούθηση κλήσεων

Ενώσω ο καλών αφήνει κάποιο μήνυμα, μπορείτε να ακούσετε την κλήση από το μεγάφωνο του ακουστικού.

Για να προσαρμόσετε την ένταση του μεγαφώνου, πιέστε επανειλημμένα [▲] ή [▼] στο κουμπί καθοδήγησης, ή [+]*1 ή [-]*1 στο πλάι του ακουστικού.

Μπορείτε να απαντήσετε στην κλήση, πατώντας [↶/✎] στο ακουστικό.

Η παρακολούθηση κλήσεων μπορεί να οριστεί για κάθε ακουστικό. Η προεπιλεγμένη ρύθμιση είναι “Ενεργον.”.

*1 Σειρά KX-TGU410/Σειρά KX-TGU430: σελ. 4

1 [☎][#][3][1][0]

- 2 [↕]: Επιλέξτε την επιθυμητή ρύθμιση. →
[OK] → [📞]

Αριθμός κουδουνισμών πριν απαντήσει η μονάδα σε κλήση

Μπορείτε να αλλάξετε τον αριθμό των κουδουνισμάτων του τηλεφώνου “**Αριθμός κουδουνισμ.**” μετά τον οποίο θα απαντήσει η μονάδα στην κλήση. Μπορείτε να επιλέξετε από 2 έως 7 κουδουνισμούς ή “**Αυτοματα**”. Η προεπιλεγμένη ρύθμιση είναι “**4 Κουδουν.**”.

“**Αυτοματα**”: Ο αυτόματος τηλεφωνητής της μονάδας απαντά στο τέλος του 2ου κουδουνισμού, αν έχουν ηχογραφηθεί νέα μηνύματα, ή στο τέλος του 5ου κουδουνισμού, αν δεν υπάρχουν νέα μηνύματα. Εάν καλέσετε το τηλέφωνό σας από εξωτερική γραμμή προκειμένου να ακούσετε τα νέα μηνύματα (σελ. 71) και το τηλέφωνό σας κουδουνίζει για 3η φορά, γνωρίζετε ότι δεν υπάρχουν νέα μηνύματα. Τότε, μπορείτε να κλείσετε το ακουστικό χωρίς να χρεωθείτε για το τηλεφώνημά σας.

1 [☰]#211

- 2 [↕]: Επιλέξτε την επιθυμητή ρύθμιση. →
[OK] → [📞]

Χρόνος εγγραφής καλούντος

Μπορείτε να ρυθμίσετε το μέγιστο επιτρεπόμενο χρόνο ηχογράφησης για κάθε καλούντα. Η προεπιλεγμένη ρύθμιση είναι “**3 λεπτα**”.

1 [☰]#305

- 2 [↕]: Επιλέξτε την επιθυμητή ρύθμιση. →
[OK] → [📞]

Επιλογή “Μονο χαιρετ.”

Μπορείτε να επιλέξετε “**Μονο χαιρετ.**”, που ρυθμίζει τη μονάδα έτσι ώστε να εκφωνεί ένα

μήνυμα χαιρετισμού στους καλούντες χωρίς όμως να καταγράφει μηνύματα. Επιλέξτε “**Μονο χαιρετ.**” στο βήμα 2 του “**Χρόνος εγγραφής καλούντος**”, σελ. 73.

Σημείωση:

- Αν επιλέξετε “**Μονο χαιρετ.**”:
 - Αν δεν ηχογραφήσετε το δικό σας μήνυμα, η μονάδα θα αναπαράγει το προ-ηχογραφημένο μήνυμα τύπου “μόνο χαιρετισμός” που ζητά από τους καλούντες να ξανακαλέσουν.
 - Αν χρησιμοποιήσετε το δικό σας μήνυμα, ηχογραφήστε το δικό σας μήνυμα τύπου “μόνο χαιρετισμός” που ζητά από τους καλούντες να ξανακαλέσουν (σελ. 66).

Υπηρεσία φωνητικού ταχυδρομείου

Εκτός από το σύστημα αυτόματου τηλεφωνητή της μονάδας σας, ενδέχεται να έχετε επίσης υπηρεσία αυτόματου τηλεφωνητή από τον πάροχο τηλεφωνικών υπηρεσιών σας. Το φωνητικό ταχυδρομείο είναι μια υπηρεσία τηλεφωνητή που μπορεί να σας παρέχει η εταιρεία παροχής υπηρεσιών τηλεφωνίας σας. Αυτή η υπηρεσία μπορεί επίσης να ηχογραφεί κλήσεις όταν δεν μπορείτε να απαντήσετε στο τηλέφωνο ή όταν η γραμμή σας είναι κατειλημμένη. Τα μηνύματα ηχογραφούνται στο εταιρικό σύστημα τηλεφώνου και όχι στο σύστημα αυτόματου τηλεφωνητή της μονάδας.

- Για να χρησιμοποιήσετε την υπηρεσία φωνητικού ταχυδρομείου αντί του αυτόματου τηλεφωνητή της μονάδας, απενεργοποιήστε τον αυτόματο τηλεφωνητή (σελ. 65).

Εάν έχετε ενεργοποιήσει το σύστημα αυτόματου τηλεφωνητή της μονάδας και επίσης ενεργοποιημένο το φωνητικό ταχυδρομείο, το σύστημα με τον μικρότερο αριθμό κουδουνισμάτων θα εγγράψει πρώτο το μήνυμα.

Παράδειγμα:

Αν ο αυτόματος τηλεφωνητής της μονάδας έχει ρυθμιστεί σε 4 κουδουνίσματα (σελ. 73) και το σύστημα τηλεφωνητή φωνητικού ταχυδρομείου που παρέχεται από την τηλεφωνική εταιρεία έχει ρυθμιστεί σε 6 κουδουνίσματα (καλέστε τον πάροχο υπηρεσιών σας), ο αυτόματος τηλεφωνητής της μονάδας θα καταγράψει πρώτος την εισερχόμενη κλήση.







Όταν έχετε νέα μηνύματα, εμφανίζεται η ένδειξη  στο ακουστικό, εφόσον η υπηρεσία εμφάνισης μηνυμάτων είναι διαθέσιμη. Για λεπτομέρειες σχετικά με αυτήν την υπηρεσία, επικοινωνήστε με την εταιρεία παροχής τηλεφωνικών υπηρεσιών.

Σημαντικό:

- Αν η ένδειξη  παραμένει στην οθόνη ακόμα και μετά την ακρόαση των νέων μηνυμάτων, σβήστε την πιέζοντας παρατεταμένα το  για 3 δευτερόλεπτα.

Εισαγωγή χαρακτήρων

Τα πλήκτρα κλήσης χρησιμοποιούνται για την εισαγωγή χαρακτήρων και αριθμών. Σε κάθε πλήκτρο κλήσης αντιστοιχούν πολλαπλοί χαρακτήρες. Οι χαρακτήρες που μπορούν να εισαχθούν εξαρτώνται από τον τρόπο εισαγωγής χαρακτήρων (σελ. 75).

- Πιέστε  ή  για να μετακινήσετε το δρομέα αριστερά ή δεξιά.
- Πιέστε τα πλήκτρα κλήσης για να εισαγάγετε χαρακτήρες και αριθμούς.
- Πιέστε  για να διαγράψετε το χαρακτήρα ή τον αριθμό που έχετε επισημάνει με το δρομέα. Πιέστε και κρατήστε πατημένο το  για να διαγράψετε όλους τους χαρακτήρες ή αριθμούς.
- Πιέστε το  (A→a) για να μεταβείτε από κεφαλαία σε πεζά γράμματα ή αντίστροφα.
- Για να εισαγάγετε άλλον χαρακτήρα που βρίσκεται στο ίδιο πλήκτρο κλήσης, πιέστε το  για να μετακινήσετε το δρομέα στην επόμενη θέση και μετά πιέστε το κατάλληλο πλήκτρο κλήσης.
- Αν δεν πατήσετε κανένα πλήκτρο κλήσης εντός 2 δευτερολέπτων μετά την εισαγωγή ενός χαρακτήρα, εισάγεται οριστικά αυτός ο χαρακτήρας και ο δρομέας μετακινείται στο επόμενο διάστημα.

Τρόποι εισαγωγής χαρακτήρων

Οι διαθέσιμοι τρόποι εισαγωγής χαρακτήρων είναι: Αλφαβητικά (ABC), Αριθμητικά (0-9), Ελληνικά (ΑΒΓ), Εκτεταμένα 1 (ÄÄ), Εκτεταμένα 2 (ŠŠ) και Κυριλλικά (ΑΒВ). Όταν χρησιμοποιείτε αυτούς τους τρόπους εισαγωγής χαρακτήρων, εκτός από τον τρόπο Αριθμητικά, μπορείτε να επιλέξετε το χαρακτήρα που επιθυμείτε να εισάγετε πιέζοντας επαναλαμβανόμενα κάποιο πλήκτρο κλήσης.

Όταν η μονάδα εμφανίζει την οθόνη εισαγωγής χαρακτήρων:

[#] → [↕]: Επιλέξτε κάποιον τρόπο εισαγωγής χαρακτήρων. → [OK]

Σημείωση:

- Στους πίνακες που ακολουθούν, το $_$ παριστάνει ένα μονό διάστημα.

Πίνακας αλφαβητικών χαρακτήρων (ABC)

| 0 | 1 | 2 | 3 | 4 | 5 | 6 | 7 | 8 | 9 |
|--------|-----------------------|------------|------------|------------|------------|------------|--------------|------------|--------------|
| $_$ 0 | # & ' () * , - . / 1 | A B C 2 | D E F 3 | G H I 4 | J K L 5 | M N O 6 | P Q R S 7 | T U V 8 | W X Y Z 9 |
| | | a b c 2 | d e f 3 | g h i 4 | j k l 5 | m n o 6 | p q r s 7 | t u v 8 | w x y z 9 |

Πίνακας αριθμητικής καταχώρησης (0-9)

| 0 | 1 | 2 | 3 | 4 | 5 | 6 | 7 | 8 | 9 |
|---|---|---|---|---|---|---|---|---|---|
| 0 | 1 | 2 | 3 | 4 | 5 | 6 | 7 | 8 | 9 |

Πίνακας ελληνικών χαρακτήρων (ΑΒΓ)

| 0 | 1 | 2 | 3 | 4 | 5 | 6 | 7 | 8 | 9 |
|--------|-----------------------|------------|------------|------------|------------|------------|------------|------------|------------|
| $_$ 0 | # & ' () * , - . / 1 | A B Γ 2 | Δ E Z 3 | H Θ I 4 | K Λ M 5 | N Ξ O 6 | P Ρ Σ 7 | T Υ Φ 8 | X Ψ Ω 9 |

Χρήσιμες πληροφορίες

Πίνακας εκτεταμένων χαρακτήρων 1 (ΑĂĂ)

| 0 | 1 | 2 | 3 | 4 | 5 | 6 | 7 | 8 | 9 |
|-----|-----------------------|----------------------------------|---------------------------|------------------------------|------------|------------------------------|---------------------|-------------------------|---------------------|
| ̀ 0 | # & ' () * , - . / 1 | A Ă Ą Â Ã Ä Å Æ B C Ç 2 | D E È É Ê Ë Ĕ Ė F 3 | G Ğ H I Ì Í Ĳ Ĵ Ķ 4 | J K L 5 | M N Ñ O Ò Ó Ô Ö Ø 6 | P Q R S Ş ß 7 | T U Û Ú Ü Ù Û V 8 | W Ŵ X Y ŷ Z 9 |
| | | a à á â ã ä å æ b c ç 2 | d e è é ê ë ĕ ě f 3 | g ğ h i ì í ĳ ĵ ħ 4 | j k l 5 | m n ñ o ò ó ô ö ø 6 | p q r s ş ß 7 | t u ù ú û ü Û v 8 | w ŵ x y ŷ z 9 |

- Τα ακόλουθα χρησιμοποιούνται για την εισαγωγή κεφαλαίων και πεζών γραμμάτων:

ø Ŵ ŷ

Πίνακας εκτεταμένων χαρακτήρων 2 (ŚŠŠ)

| 0 | 1 | 2 | 3 | 4 | 5 | 6 | 7 | 8 | 9 |
|-----|-----------------------|-------------------------|-----------------------|--------------|---------------------|-------------------------|-------------------------|-------------------------|------------------------------|
| ̀ 0 | # & ' () * , - . / 1 | A Á Ą Ą B C Ć Č 2 | D Ď E É Ě ě F 3 | G H I Í 4 | J K L Ł Ł Ł 5 | M N Ń Ń O Ó Ö Ø 6 | P Q R Ŕ Ŗ Š Ś Š 7 | T Ť U Ú Ů ů ú v 8 | W X Y ŷ Ÿ Z Ž Ž Ž 9 |
| | | a á ä Ą b c Ć Č 2 | d ě e é ě ě f 3 | g h i í 4 | j k l ł ł ł 5 | m n Ń ń ó ó ö ø 6 | p q r ŕ ŗ s ś š 7 | t ŧ u ú ů ú ú v 8 | w x y ŷ ŷ z ž ž ž 9 |

- Τα ακόλουθα χρησιμοποιούνται για την εισαγωγή κεφαλαίων και πεζών γραμμάτων:

Ą Ć Č Ę Ł Ł Ł Ń Ŗ Ś Š ů ŷ Ž Ž Ž

Πίνακας κυριλλικών χαρακτήρων (АБВ)

| 0 | 1 | 2 | 3 | 4 | 5 | 6 | 7 | 8 | 9 |
|---------------------|-----------------------|--------------|--------------|--------------|--------------|--------------|--------------|--------------|--------------|
| ̀ 0 Ğ Є І І ŷ | # & ' () * , - . / 1 | А Б В Г 2 | Д Е Ж З 3 | И Ы К Л 4 | М Н О П 5 | Р С Т У 6 | Ф Х Ц Ч 7 | Ш Щ Ъ Ъ 8 | Ь Э Ю Я 9 |

Μηνύματα σφάλματος

| Μήνυμα οθόνης | Αιτία / Λύση |
|--|---|
| Εκτος ρευμ ή Αδυν. συνδ. Επανασυνδ. το μετασχ. ΑC. | <ul style="list-style-type: none"> • Επιβεβαιώστε ότι ο μετασχηματιστής εναλλασσόμενου ρεύματος της μονάδας βάσης είναι σωστά συνδεδεμένος στη συσκευή και την πρίζα. • Χάθηκε η επικοινωνία του ακουστικού με τη μονάδα βάσης. Μετακινηθείτε πιο κοντά στη μονάδα βάσης και προσπαθήστε ξανά. • Βγάλτε το μετασχηματιστή εναλλασσόμενου ρεύματος της μονάδας βάσης από την πρίζα για να επανεκκινήσετε τη μονάδα. Επανασυνδέστε το μετασχηματιστή και προσπαθήστε ξανά. • Η καταχώρηση του ακουστικού ενδέχεται να έχει ακυρωθεί. Καταχωρήστε ξανά το ακουστικό (σελ. 60). |
| Ελεγξτε την τηλεφ. Γραμμη | <ul style="list-style-type: none"> • Βεβαιωθείτε ότι χρησιμοποιείτε το συμβατό καλώδιο τηλεφωνικής γραμμής. • Το καλώδιο τηλεφωνικής γραμμής δεν έχει ακόμα συνδεθεί ή δεν έχει συνδεθεί σωστά. Ελέγξτε τις συνδέσεις (σελ. 15). |
| Ελεγχος | <ul style="list-style-type: none"> • Η λειτουργία φαγής αυτοματοποιημένων κλήσεων βρίσκεται σε λειτουργία. Ξαναπροσπαθήστε αργότερα. |
| Σφαλμα* ¹ | <ul style="list-style-type: none"> • Η εγγραφή ήταν πολύ σύντομη. Προσπαθήστε ξανά. |
| Μνημη πληρης | <ul style="list-style-type: none"> • Η μνήμη τηλεφωνικού καταλόγου είναι πλήρης. Διαγράψτε τις ανεπιθύμητες καταχωρήσεις (σελ. 42). • Η μνήμη μηνυμάτων είναι πλήρης. Διαγράψτε τα ανεπιθύμητα μηνύματα (σελ. 67, 68).^{*1} • Η μνήμη του καταλόγου φαγής κλήσεων είναι πλήρης. Διαγράψτε τις ανεπιθύμητες καταχωρήσεις (σελ. 35). |
| Χρησιμοπ. επαναφορτιζ. μπαταρια. | <ul style="list-style-type: none"> • Έχουν τοποθετηθεί μπαταρίες εσφαλμένου τύπου, όπως αλκαλικές ή μαγανίου. Χρησιμοποιήστε μόνο τις επαναφορτιζόμενες μπαταρίες Ni-MH που αναφέρονται στη σελ. 6, 10. |
| Πρεπει να εγγραφ. στην Αναγν. καλ. | <ul style="list-style-type: none"> • Θα πρέπει να γίνετε συνδρομητής στην υπηρεσία αναγνώρισης ταυτότητας καλούντος. Αν εγγραφείτε σε υπηρεσία αναγνώρισης ταυτότητας καλούντος, θα λαμβάνετε στοιχεία του καλούντος και το μήνυμα αυτό δεν θα εμφανίζεται πλέον. |

*1 Σειρά KX-TGU130/Σειρά KX-TGU430: σελ. 4

Αντιμετώπιση προβλημάτων

Εάν, αφού ακολουθήσετε τις οδηγίες αυτής της ενότητας, συνεχίζετε να αντιμετωπίζετε δυσκολίες, αποσυνδέστε το μετασχηματιστή εναλλασσόμενου ρεύματος της μονάδας βάσης, απενεργοποιήστε το ακουστικό και, στη συνέχεια, επανασυνδέστε το μετασχηματιστή εναλλασσόμενου ρεύματος της μονάδας βάσης και ενεργοποιήστε το ακουστικό.

Γενική χρήση

| Πρόβλημα | Αιτία / λύση |
|--|---|
| Το ακουστικό δεν ενεργοποιείται ακόμα και μετά την τοποθέτηση φορτισμένων μπαταριών. | <ul style="list-style-type: none">● Τοποθετήστε το ακουστικό στη μονάδα βάσης ή το φορτιστή για να ενεργοποιηθείτε το ακουστικό. |
| Η μονάδα δεν λειτουργεί. | <ul style="list-style-type: none">● Βεβαιωθείτε ότι οι μπαταρίες είναι σωστά τοποθετημένες (σελ. 16).● Φορτίστε πλήρως τις μπαταρίες (σελ. 17).● Ελέγξτε τις συνδέσεις (σελ. 15).● Αποσυνδέστε το μετασχηματιστή εναλλασσόμενου ρεύματος της μονάδας βάσης από την πρίζα για να επανεκκινήσετε τη μονάδα και απενεργοποιήστε το ακουστικό. Επανασυνδέστε το μετασχηματιστή, ενεργοποιήστε το ακουστικό και προσπαθήστε ξανά.● Το ακουστικό δεν έχει καταχωρηθεί στη μονάδα βάσης. Καταχωρήστε το ακουστικό (σελ. 60). |
| Η οθόνη του ακουστικού είναι κενή. | <ul style="list-style-type: none">● Το ακουστικό δεν είναι ενεργοποιημένο. Ενεργοποιήστε το (on) (σελ. 23). |
| Δεν ακούω τον τόνο κλήσης. | <ul style="list-style-type: none">● Βεβαιωθείτε ότι χρησιμοποιείτε το συμβατό καλώδιο τηλεφωνικής γραμμής. Το παλιό καλώδιο τηλεφωνικής γραμμής μπορεί να έχει διαφορετική διάταξη συνδεσμολογίας.● Το καλώδιο του μετασχηματιστή εναλλασσόμενου ρεύματος ή της τηλεφωνικής γραμμής δεν είναι συνδεδεμένο. Ελέγξτε τις συνδέσεις.● Αποσυνδέστε τη μονάδα βάσης από την τηλεφωνική γραμμή και συνδέστε τη γραμμή με μια τηλεφωνική συσκευή που λειτουργεί κανονικά. Εάν η τηλεφωνική συσκευή λειτουργεί κανονικά, επικοινωνήστε με το τεχνικό προσωπικό της Panasonic για να επισκευάσει τη μονάδα. Εάν η τηλεφωνική συσκευή δεν λειτουργεί κανονικά, επικοινωνήστε με την εταιρεία παροχής τηλεφωνικών υπηρεσιών. |
| Ηχεί η μονάδα βάσης.*1 | <ul style="list-style-type: none">● Έχουν ηχογραφηθεί νέα μηνύματα. Ακούστε τα νέα μηνύματα (σελ. 66). |

| Πρόβλημα | Αιτία / λύση |
|---|--|
| Ακούγεται ήχος σφάλματος όταν πιέζω μερικά πλήκτρα στη μονάδα βάσης.* ² | <ul style="list-style-type: none"> Ελέγχεται η φραγή αυτοματοποιημένων κλήσεων. Ξαναπροσπαθήστε αργότερα. |
| Η συσκευή δεν κουδουνίζει όσες φορές έχει ρυθμιστεί να κουδουνίζει. | <ul style="list-style-type: none"> Αν απενεργοποιηθεί ο πρώτος κουδουνισμός, η συσκευή κουδουνίζει 1 φορά λιγότερο από την προκαθορισμένη ρύθμιση (σελ. 49). |
| Η υπερβολική χρήση της λυχνίας μπορεί να μειώσει το χρόνο ζωής της μπαταρίας.* ³ | <ul style="list-style-type: none"> Η συνεχόμενη χρήση της λυχνίας θα μειώσει το χρόνο ζωής της μπαταρίας σε 2 ώρες. <p>Σημείωση: Η λυχνία θα σβήσει αυτόματα μετά από 5 λεπτά χρήσης. Μπορείτε να πιέσετε το πλήκτρο [☰] για να την επανενεργοποιήσετε.</p> |
| <p>Το ακουστικό λειτουργεί μη κανονικά, για παράδειγμα:</p> <ul style="list-style-type: none"> Μονόπλευρη σύνδεση (μόνο ένας από τους καλούπτες μπορεί να ακούσει τον άλλο). Δεν ακούγεται κουδουνισμός κατά τις εισερχόμενες κλήσεις. Πλήρης αδυναμία σύνδεσης κλήσεων. | <ul style="list-style-type: none"> Αυτό μπορεί να συμβαίνει λόγω προσωρινών σφαλμάτων μεταξύ του τηλεφώνου και του δρομολογητή/FritzBox. Επανεκκινήστε τον δρομολογητή/FritzBox αποσυνδέοντάς τον από την παροχή ρεύματος, περιμένετε για 10 δευτερόλεπτα και επανασυνδέστε τον. Αυτό μπορεί να λύσει τα προβλήματα. |

*1 Σειρά KX-TGU430: σελ. 4

*2 Σειρά KX-TGU130/Σειρά KX-TGU430: σελ. 4

*3 Σειρά KX-TGU410/Σειρά KX-TGU430: σελ. 4



Λίστα μενού

| Πρόβλημα | Αιτία / λύση |
|---|---|
| Οι ενδείξεις στην οθόνη εμφανίζονται σε μια γλώσσα που δεν γνωρίζω. | <ul style="list-style-type: none"> Αλλάξτε τη γλώσσα της οθόνης (σελ. 23). |
| Το ακουστικό δεν καταχωρείται σε μία μονάδα βάσης. | <ul style="list-style-type: none"> Έχει καταχωρηθεί ήδη ο μέγιστος αριθμός ακουστικών (6) στη μονάδα βάσης. Διαγράψτε από τη μονάδα βάσης τα καταχωρημένα ακουστικά που δεν χρησιμοποιούνται (σελ. 61). Έχετε εισαγάγει λανθασμένο PIN. Αν ξεχάσατε το PIN σας, ανατρέξτε στην παράγραφο "Δεν μπορώ να θυμηθώ το PIN". (σελ. 80). |

Χρήσιμες πληροφορίες

| Πρόβλημα | Αιτία / λύση |
|---|--|
| Δεν μπορώ να θυμηθώ το PIN. | <ul style="list-style-type: none">• Αλλάξτε το PIN, ακολουθώντας την παρακάτω μέθοδο. 1 [☐☐☐]#[1][3][2] 2 ✖[7][0][0][0] 3 Εισαγάγετε το νέο 4-ψήφιο PIN της μονάδας βάσης. → [OK] 4 [↕]: “Να ι” → [OK] → [☐] |
| Δεν μπορώ να θυμηθώ τον κωδικό πρόσβασης για τη λειτουργία κλειδώματος πληκτρολογίου. | <ul style="list-style-type: none">• Αν ξεχάσετε τον κωδικό πρόσβασης, εισαγάγετε ✖[7][0][0][0] αντί για τον κωδικό πρόσβασης κλειδώματος πληκτρολογίου. |

Επαναφόρτιση μπαταριών

| Πρόβλημα | Αιτία / λύση |
|---|--|
| Το ακουστικό ηχεί ή/και το  αναβοσβήνει. | <ul style="list-style-type: none">• Η στάθμη φόρτισης των μπαταριών είναι χαμηλή. Φορτίστε πλήρως τις μπαταρίες (σελ. 17). |
| Φόρτισα πλήρως τις μπαταρίες, αλλά – η ένδειξη  συνεχίζει να αναβοσβήνει ή – ο χρόνος λειτουργίας φαίνεται συντομότερος. | <ul style="list-style-type: none">• Καθαρίστε τα άκρα των μπαταριών (\oplus, \ominus) και τις επαφές φόρτισης της μονάδας με στεγνό πανί και εκτελέστε ξανά τη φόρτιση.• Πρέπει να αντικαταστήσετε τις μπαταρίες (σελ. 16). |

Πραγματοποίηση/απάντηση κλήσεων, ενδοεπικοινωνία

| Πρόβλημα | Αιτία / λύση |
|--|--|
| Εμφανίζεται το σύμβολο  . | <ul style="list-style-type: none">• Το ακουστικό είναι πολύ μακριά από τη μονάδα βάσης. Μεταφέρετέ το πιο κοντά.• Ο μετασχηματιστής εναλλασσόμενου ρεύματος της μονάδας βάσης δεν είναι συνδεδεμένος σωστά. Επανασυνδέστε το μετασχηματιστή εναλλασσόμενου ρεύματος στη μονάδα βάσης.• Το ακουστικό δεν έχει καταχωρηθεί στη μονάδα βάσης. Καταχωρήστε το (σελ. 60).• Με την ενεργοποίηση της λειτουργίας eco μειώνεται η εμβέλεια της μονάδας βάσης στην κατάσταση αναμονής. Αν χρειάζεται, απενεργοποιήστε τη λειτουργία eco (σελ. 24). |

| Πρόβλημα | Αιτία / λύση |
|---|---|
| Ακούγεται θόρυβος, ο ήχος ακούγεται με διακοπές. | <ul style="list-style-type: none"> Χρησιμοποιείτε το ακουστικό ή τη μονάδα βάσης σε περιοχή με πολλές ηλεκτρικές παρεμβολές. Τοποθετήστε τη μονάδα βάσης και χρησιμοποιείτε το ακουστικό μακριά από πηγές παρεμβολών. Μετακινηθείτε πιο κοντά στη μονάδα βάσης. Αν χρησιμοποιείτε υπηρεσία DSL/ADSL, συνιστούμε να συνδέσετε ένα φίλτρο DSL/ADSL ανάμεσα στη μονάδα βάσης και την πρίζα της τηλεφωνικής γραμμής. Για περισσότερες πληροφορίες, επικοινωνήστε με τον πάροχο DSL/ADSL. |
| Η ποιότητα του ήχου έχει μάλον υποβαθμιστεί. | <ul style="list-style-type: none"> Έχετε καταχωρήσει μη συνιστώμενο ακουστικό (σελ. 6). Η καλύτερη δυνατή ποιότητα ήχου επιτυγχάνεται μόνο με την καταχώρηση του παρεχόμενου ακουστικού. |
| Το ακουστικό δεν κουδουνίζει. | <ul style="list-style-type: none"> Η ένταση κουδουνισμού είναι απενεργοποιημένη (off). Ρυθμίστε την ένταση κουδουνισμού (σελ. 27, 49). Η λειτουργία Μην ενοχλείτε είναι ενεργοποιημένη. Απενεργοποιήστε το (off) (σελ. 56). |
| Η μονάδα βάσης δεν κουδουνίζει.*1 | <ul style="list-style-type: none"> Η ένταση κουδουνισμού είναι απενεργοποιημένη (off). Ρυθμίστε την ένταση κουδουνισμού (σελ. 27). |
| Δεν μπορώ να πραγματοποιήσω κλήση. | <ul style="list-style-type: none"> Ο τρόπος κλήσης έχει ρυθμιστεί εσφαλμένα. Αλλάξτε τη ρύθμιση (σελ. 25). Καλέσατε αριθμό με περιορισμό κλήσης (σελ. 59). Το κλείδωμα πληκτρολογίου είναι ενεργοποιημένο. Απενεργοποιήστε το (off) (σελ. 32). |
| Δεν μπορώ να χρησιμοποιήσω τη φωνητική αναζήτηση. | <ul style="list-style-type: none"> Δεν μπορείτε να χρησιμοποιήσετε τη φωνητική αναζήτηση εάν χρησιμοποιούνται άλλες μονάδες. |
| Δεν μπορώ να ακούσω τον άλλο καλούντα κατά τη διάρκεια της συζήτησης. | <ul style="list-style-type: none"> Πιέστε επανειλημμένα [▲] στο πλήκτρο καθοδήγησης ή [+]*2 στο πλάι του ακουστικού, για να επιλέξετε την επιθυμητή ένταση κατά την ομιλία. Ενεργοποιήστε τη λειτουργία πλήκτρου Ενίσχυση πιέζοντας [👉] κατά τη διάρκεια μιας κλήσης (σελ. 29). Έχετε υπόψη ότι η ένταση θα αυξηθεί σημαντικά.*2 |

*1 Σειρά KX-TGU130/Σειρά KX-TGU430: σελ. 4

*2 Σειρά KX-TGU410/Σειρά KX-TGU430: σελ. 4

Πλήκτρο Fav Call

| Πρόβλημα | Αιτία / λύση |
|---|---|
| Το πλήκτρο Fav Call εξακολουθεί να αναβοσβήνει. | <ul style="list-style-type: none">• Το πλήκτρο Fav Call αναβοσβήνει όταν υπάρχει μια αναπάντητη κλήση μίας από τις επαφές σας Fav Call που δεν έχει απαντηθεί. |
| Δεν υπάρχει ειδοποίηση αναπάντητης κλήσης από επαφή Fav Call. | <ul style="list-style-type: none">• Όταν υπάρχει αναπάντητη κλήση από την επαφή Fav Call, το πλήκτρο Fav Call αναβοσβήνει σε διαστήματα των 5 δευτερολέπτων. Πιέστε Fav Call, εάν εμφανίζεται το εικονίδιο "➔" δίπλα στις επαφές Fav Call, που σηματοδοτεί αναπάντητη κλήση από αυτή την επαφή. <p>Σημείωση: Όταν πιέσετε το πλήκτρο Fav Call για να δείτε την αναπάντητη κλήση και πιέσετε , το πλήκτρο Fav Call θα σταματήσει να αναβοσβήνει.</p> |

Αναγνώριση ταυτότητας καλούντος

| Πρόβλημα | Αιτία / λύση |
|--|--|
| Τα στοιχεία καλούντος δεν εμφανίζονται. | <ul style="list-style-type: none">• Θα πρέπει να γίνετε συνδρομητής στην υπηρεσία αναγνώρισης ταυτότητας καλούντος. Για λεπτομέρειες, επικοινωνήστε με την εταιρεία παροχής υπηρεσιών τηλεφωνίας.• Αν η μονάδα σας είναι συνδεδεμένη σε πρόσθετο τηλεφωνικό εξοπλισμό, αφαιρέστε τον και συνδέστε τη μονάδα απευθείας στην πρίζα.• Αν χρησιμοποιείτε υπηρεσία DSL/ADSL, συνιστούμε να συνδέσετε ένα φίλτρο DSL/ADSL ανάμεσα στη μονάδα βάσης και την πρίζα της τηλεφωνικής γραμμής. Για περισσότερες πληροφορίες, επικοινωνήστε με τον πάροχο DSL/ADSL.• Ενδέχεται να υπάρχουν παρεμβολές από άλλο τηλεφωνικό εξοπλισμό στη μονάδα αυτή. Αποσυνδέστε τον άλλο εξοπλισμό και προσπαθήστε ξανά. |
| Τα στοιχεία καλούντων εμφανίζονται με καθυστέρηση. | <ul style="list-style-type: none">• Ανάλογα με την εταιρεία παροχής υπηρεσιών τηλεφωνίας, η συσκευή ενδέχεται να εμφανίζει τα στοιχεία καλούντων στον 2ο κουδούνισμο ή αργότερα. Ρυθμίστε το πρώτο κουδούνισμα σε "Απενεργοπ." (σελ. 49).• Μετακινηθείτε πιο κοντά στη μονάδα βάσης. |
| Η ώρα στη μονάδα έχει αλλάξει. | <ul style="list-style-type: none">• Εσφαλμένες πληροφορίες ώρας από την αναγνώριση ταυτότητας καλούντος αλλάζουν την ώρα. Αλλάξτε τη ρύθμιση της ώρας σε "Χειροκίνητα" (off) (σελ. 50). |

| Πρόβλημα | Αιτία / λύση |
|---|---|
| <p>Το όνομα που είναι αποθηκευμένο στον τηλεφωνικό κατάλογο δεν εμφανίζεται πλήρως όταν λαμβάνεται μια εξωτερική κλήση.</p> | <ul style="list-style-type: none"> ● Αλλάξτε το όνομα της καταχώρησης στον τηλεφωνικό κατάλογο, ώστε να χωρά σε 1 γραμμή κειμένου (σελ. 42). |
| <p>Δεν διατίθενται οι παρακάτω λειτουργίες:</p> <ul style="list-style-type: none"> ● Τηλεφωνικός κατάλογος. ● CLIP (Παρουσίαση αναγνώρισης γραμμής καλούντος). ● Προβολή ημερομηνίας και ώρας (μη διαθέσιμη ή λανθασμένη). | <ul style="list-style-type: none"> ● Εάν το ακουστικό είναι απευθείας συνδεδεμένο στον δρομολογητή/FritzBox, αυτές οι λειτουργίες ίσως δεν είναι διαθέσιμες. ● Συνδέστε τη μονάδα βάσης σε αναλογική θύρα του δρομολογητή/FritzBox και έπειτα συνδέστε το ακουστικό στη μονάδα βάσης. ● Εάν η σύνδεση της μονάδας βάσης στον δρομολογητή/FritzBox δεν είναι δυνατή, ανατρέξτε στο εγχειρίδιο του δρομολογητή/FritzBox ή επικοινωνήστε με τον κατασκευαστή για πιθανές επιδιορθώσεις ή εναλλακτικές λύσεις. |

Αυτόματος τηλεφωνητής¹

| Πρόβλημα | Αιτία / λύση |
|--|--|
| <p>Η μονάδα δεν καταγράφει νέα μηνύματα.</p> | <ul style="list-style-type: none"> ● Ο αυτόματος τηλεφωνητής είναι απενεργοποιημένος (off). Ενεργοποιήστε την (σελ. 65). ● Η μνήμη μηνυμάτων είναι πλήρης. Διαγράψτε τα ανεπιθύμητα μηνύματα (σελ. 67). ● Ο χρόνος εγγραφής είναι ρυθμισμένος σε “Μονο χαιρετ.”. Αλλάξτε τη ρύθμιση (σελ. 73). ● Η υπηρεσία φωνητικού ταχυδρομείου της εταιρείας παροχής τηλεφωνικών υπηρεσιών ενδέχεται να απαντά στις κλήσεις σας προτού προλάβει να απαντήσει στις κλήσεις ο αυτόματος τηλεφωνητής της συσκευής. Αλλάξτε τη ρύθμιση του αριθμού κουδουνισμών της συσκευής (σελ. 73) επιλέγοντας μικρότερη τιμή ή επικοινωνήστε με την εταιρεία παροχής τηλεφωνικών υπηρεσιών. |
| <p>Δεν είναι εφικτή η χρήση του αυτόματου τηλεφωνητή από απόσταση.</p> | <ul style="list-style-type: none"> ● Δεν έχει καθοριστεί ο κωδικός πρόσβασης εξ αποστάσεως. Καθορίστε τον κωδικό πρόσβασης από απόσταση (σελ. 71). ● Εισαγάγετε λανθασμένο κωδικό πρόσβασης από απόσταση. Αν ξεχάσατε τον κωδικό πρόσβασης από απόσταση, μεταβείτε στη ρύθμιση του κωδικού πρόσβασης από απόσταση για να δείτε τον τρέχοντα κωδικό (σελ. 71). ● Ο αυτόματος τηλεφωνητής είναι απενεργοποιημένος (off). Ενεργοποιήστε την (σελ. 72). |

Ζημιά από υγρό

| Πρόβλημα | Αιτία / λύση |
|---|---|
| Ένα υγρό ή κάποια άλλη μορφή υγρασίας έχει εισχωρήσει στο ακουστικό / στη μονάδα βάσης. | <ul style="list-style-type: none">Αποσυνδέστε το μετασχηματιστή εναλλασσόμενου ρεύματος και το καλώδιο τηλεφωνικής γραμμής από τη μονάδα βάσης. Αφαιρέστε τις μπαταρίες από το ακουστικό και αφήστε το να στεγνώσει για τουλάχιστον 3 μέρες. Αφού στεγνώσει πλήρως το ακουστικό/η μονάδα βάσης, επανασυνδέστε το μετασχηματιστή εναλλασσόμενου ρεύματος και το καλώδιο τηλεφωνικής γραμμής. Τοποθετήστε τις μπαταρίες και φορτίστε τις πλήρως πριν από τη χρήση. Αν η μονάδα δεν λειτουργεί σωστά, επικοινωνήστε με εξουσιοδοτημένο κέντρο τεχνικής εξυπηρέτησης. |

Προσοχή:

- Μη χρησιμοποιείτε φούρνο μικροκυμάτων για να επιστεύσετε το στέγνωμα, γιατί έτσι θα προκληθεί μόνιμη βλάβη.

Εγγύηση

Panasonic**INTEYTECH S.A.** ΔΙΕΘΝΕΙΣ ΤΕΧΝΟΛΟΓΙΕΣ

Α.Φ.Μ. 94231127

Αφροδίτης 24, 167 77 ΕΛΛΗΝΙΚΟ, Τηλ. Κέντρο: 210.9692.300, Παραφax : 210.9648.588, ΑΡ.Μ.Α.Ε.: 17099/01/Β/88/156
e-mail: info@intertech.gr**Ε Γ Γ Υ Η Σ Η****ΣΥΝΟΛΕΥΕΤΑΙ ΑΠΟ ΕΛΛΗΝΙΚΕΣ
ΟΔΗΓΙΕΣ ΧΡΗΣΗΣ**

| | | |
|--------------------------------------|---|------------------------------------|
| ΠΕΡΙΓΡΑΦΗ | ΤΥΠΟΣ | |
| ΑΡΙΘΜΟΣ ΣΕΙΡΑΣ (Serial No) | ΗΜΕΡΟΜΗΝΙΑ ΑΓΟΡΑΣ | ΔΙΑΡΚΕΙΑ ΕΣΧΥΟΣ 24 ΜΗΝΕΣ |
| ΕΠΩΝΥΜΙΑ: ΔΙΕΥΘΥΝΣΗ: ΤΗΛΕΦΩΝΟ: | ΣΤΟΙΧΕΙΑ ΑΓΟΡΑΣΤΗ ΕΠΩΝΥΜΙΑ: ΔΙΕΥΘΥΝΣΗ: ΤΗΛΕΦΩΝΟ: | |
| ΕΠΩΝΥΜΙΑ: ΔΙΕΥΘΥΝΣΗ: ΤΗΛΕΦΩΝΟ: | ΣΤΟΙΧΕΙΑ ΑΝΤΙΠΡΟΣΩΠΟΥ (ή ΣΦΡΑΓΙΔΑ) | |

ΠΡΟΣΟΧΗ: Η εγγύηση καλύπτει μόνο τα εξόδα επισκεπής και ανταλλακτικών και σε καμία περίπτωση αντικατάσταση της συσκευής. Βεβαιωθείτε ότι ο αριθμός, σειράς της συσκευής σας έγραψαται σωστά στην αντίστοιχη θέση. Η εγγύηση, καθώς και το παραστατικό αγοράς (δέκτιο λιανικής, κ.λπ.), πρέπει να συνοδεύουν πάντα την συσκευή σε περίπτωση επισκεπής.

ΟΡΟΙ ΕΓΓΥΗΣΗΣ

I. ΕΓΓΥΗΣΗ

Η INTERTECH A.E. κατά την περίοδο ισχύος της εγγύησης αναλαμβάνει να επισκευάσει την συσκευή δωράκι, σε περίπτωση βλάβης που οφείλεται αποκλειστικά και μόνον σε σφάλμα κατασκευής. Σε καμία περίπτωση δεν αναλαμβάνει να αντικαταστήσει την συσκευή ή να αποζημιώσει χρηματικά τον αγοράστή. Τα έξοδα μεταφοράς από και προς το συνεργείο επισκευής βαρύνουν αποκλειστικά τον αγοράστη.

Αξιώσεις, οι οποίες διαφέρουν ή εκπαιδούνται πέρα από όσα αναφέρονται σ' αυτή την εγγύηση, θα αποκλείονται, με εξαίρεση αυτές που ρητά προβλέπονται από τις διατάξεις του εφαρμοστέου δικαίου. Σε καμία περίπτωση η INTERTECH A.E. δεν θα εμφορείται για συμπεριφορές ή επακόλουθες ζημιές οποιασδήποτε φύσης, περιλαμβανομένων, ενδεικτικά και όχι περιοριστικά, των αποδεδειγμένων κερδών ή της εμπορικής ζημίας.

II. ΧΡΟΝΙΚΗ ΔΙΑΡΚΕΙΑ ΙΣΧΥΟΣ

Η διάρκεια ισχύος της παρούσης εγγύησης εξαρτάται από το είδος της συσκευής και ισχύει για το χρονικό διάστημα που αναγράφεται στην πίσω σελίδα αυτής. Ειδικός για τις μπαταρίες και τα εξαρτήματα τα οποία υποκείνται σε φθορά λόγω χρήσης (π.χ. περιβλήματα, ελαστικά μέρη και μεμβράνες όπως ηλεκτρολόγια και κλιμάκιο) η παρούσα εγγύηση ισχύει για έως (6) μήνες από την ημερομηνία αγοράς.

III. ΙΣΧΥΣ ΤΗΣ ΕΓΓΥΗΣΗΣ

Η παρούσα εγγύηση ισχύει μόνον εφ' όσον συνοδεύεται από το πρωτότυπο πιστοποιητικό αγοράς της συσκευής (δελτίο λιανικής, κ.λ.π.).

IV. ΤΡΟΠΟΣ ΕΠΙΣΚΕΥΗΣ

Η INTERTECH A.E. διατηρεί το δικαίωμα να καθορίζει τον τρόπο, χρόνο και τόπο επισκευής της συσκευής, κατά την κρίση της.

V. ΞΕΛΑΙΡΕΣΕΙΣ

Η εγγύηση δεν καλύπτει προσωδήνη συντήρηση, ανάλοση ειδή (π.χ. φίλτρας, μέλανης, μελανοταινίες, κ.λ.π.), καλώδια σύνδεσης και κορυζές κροστικών εκτυπωτών καθώς και τις παρακάτω περιπτώσεις:

α) Βλάβες που έχουν προκληθεί από κακή χρήση της συσκευής (π.χ. έκθεση σε υπερβολική θερμοκρασία, υγρασία και χτυπήματα) και γενικά από τη μη τήρηση των οδηγιών χρήσεως της συσκευής.

β) Βλάβες ή δυσλειτουργίες που έχουν προκληθεί από ανομιολές των Δικτύων Προμηθευτών (Δ.Ε.Η.), Σηματοδότης (Ο.Τ.Ε.) ή άλλων παρόχων σταθμών τηλεφωνίας καθώς και δικτύων κυλιής τηλεφωνίας.

γ) Βλάβες που έχουν προκληθεί από φυσικές καταστροφές, όπως τερρανοί, πλημμύρες, πυρκαγιές, κ.λ.π.

δ) Βλάβες που έχουν προκληθεί από εγκατάσταση λογισμικού, προσαρμογές, σφάλμα ή απενοχή ή άνομη της συσκευής, το οποίο πραγματοποιήθηκε από πρόσωπο μη εξουσιοδοτημένο από την INTERTECH A.E.

ε) Βλάβες που έχουν προκληθεί από χρήση αναλωσίμων, εξεσουάρ ή άλλων περιφερειακών συσκευών που δεν είναι ενδεδειγμένα από την PANASONIC. στ) Απολεία δεδομένων ή πρόσθετων λογισμικών που έχουν καταχωρηθεί από τον αγοράστη.

VI. ΙΣΧΥΣ ΣΑΛΑΣ ΧΩΡΕΣ ΤΗΣ Ε.Ε.

Η εγγύηση ισχύει σε όλες τις χώρες της Ε.Ε., με τους εξής περιορισμούς:

α) Αν η συσκευή χρησιμοποιηθεί σε άλλη χώρα της Ε.Ε., τότε τα έξοδα αποστολής από και προς το συνεργείο επισκευής βαρύνουν αποκλειστικά τον αγοράστη.

β) Αν η συσκευή είναι μοντέλο που πωλείται αποκλειστικά στην Ελλάδα, ο αρμόδιος αντιπρόσωπος μπορεί να ζητήσει από την INTERTECH A.E. τα απαραίτητα αναλώσιμα και πληροφορίες για την επισκευή της συσκευής.

γ) Οι όροι της εγγύησης που ισχύουν στη χώρα που θα γίνει η επισκευή για το ίδιο μοντέλο συσκευής υπερσχύουν των όρων που αναφέρονται στις παραγράφους Γ έως V.

δ) Η εγγύηση δεν καλύπτει τα έξοδα ρύθμισης ή προσαρμογέων που κρίνονται αναγκαία για την κανονική λειτουργία συσκευής στη χώρα που θα χρησιμοποιηθεί.

ΠΡΟΣΟΧΗ: Σε περίπτωση απόλυτης της εγγύησης στείλετε αντίγραφο του πιστοποιητικού αγοράς προς την INTERTECH A.E., για έκδοση αντίγραφου της εγγύησης αναφέροντας και τον αριθμό σειράς (Serial No) της συσκευής.

Ευρετήριο

P PIN: 60

A Ακουστικό

Ακύρωση καταχώρησης: 61

Καταχώρηση: 60

Όνομα: 59

Αναγνώριση ταυτότητας
καλούντος σε αναμονή: 28

Αναμονή: 28

Αναπάντητες κλήσεις: 62

Αντιμέτωπιση προβλημάτων: 78

Απάντηση κλήσεων: 27

Ασφάλεια για τηλεφωνικές
κλήσεις: 60

Αυτόματη απάντηση: 27, 51

Αυτόματη ενδοεπικοινωνία: 31

Αυτόματος τηλεφωνητής: 65

Ακρόαση

μηνυμάτων: 66, 67, 71

Αριθμός κουδουνισμών: 73

Διαγραφή

μηνυμάτων: 67, 68, 72

Ειδοποίηση νέου

μηνύματος: 68

Ενεργοποίηση/

απενεργοποίηση (on/off): 65

Κωδικός πρόσβασης από

απόσταση: 71

Μήνυμα χαιρετισμού: 66

Μόνο χαιρετισμός: 73

Παρακολούθηση κλήσεων: 72

Χρήση από απόσταση: 71

Χρόνος εγγραφής: 73

Αφύπνιση: 54

Δ Διαδοχική κλήση αριθμών: 42

Διακοπή ρεύματος: 17

E Εισαγωγή χαρακτήρων: 74

Ένδειξη κουδουνισμού: 25

Ενδοεπικοινωνία: 31

Ενεργοποίηση/απενεργοποίηση
(on/off): 23

Ένταση

Ακουστικό: 26

Κουδουνισμός (Μονάδα
βάσης): 27

Κουδουνισμός εξωτερικής
κλήσης (Ακουστικό): 27, 49

Κουδουνισμός εξωτερικής
κλήσης (Μονάδα βάσης): 49

Κουδουνισμός κλήσης
ενδοεπικοινωνίας

(Ακουστικό): 49

Μεγάφωνο: 26

πλήκτρο Ενίσχυση: 29

Επανάληψη κλήσης: 26

Επανάληψη κλήσης/flash: 28

Επαναφορά

μονάδας βάσης: 23

Επεξεργασία καταλόγου

καλούντων: 63

H Ημερομηνία και ώρα: 23

Ηχείο: 26

Ήχοι πλήκτρων: 51

Ήχος κουδουνισμού

Εξωτερική κλήση: 49

Κλήση ενδοεπικοινωνίας: 49

I Ισοσταθμιστής: 30

K Κατάλογος καλούντων: 63

Κατηγορία: 41

Κλειδίωμα πληκτρολογίου: 32

Κλήση σε αναμονή: 28

- Κοινόχρηστη κλήση: 30
Κωδικός άμεσης εντολής: 46
- Λ** Λειτουργία Eco: 24
Λειτουργία ιδιωτικής
συνομιλίας: 52
Λειτουργία Μην ενοχλείτε: 55
Λυχνία: 25
- Μ** Μείωση θορύβου: 29
Μεταβίβαση κλήσεων: 30
Μηνύματα σφάλματος: 77
Μπαταρία: 16, 17
- Ο** Οθόνη
Αντίθεση: 51
Γλώσσα: 23
- Π** Παρακολούθηση μωρού: 56
Παύση: 27
Περιορισμός κλήσεων: 59
Πλήκτρο Fav Call: 44
Πραγματοποίηση κλήσεων: 26
Προειδοποίηση χαμηλής
μπαταρίας: 25
Πρόσθετα ακουστικά: 60
Προσωρινός τονικός τρόπος
κλήσης: 29
Πρώτος κουδουνισμός: 49
- Ρ** Ρύθμιση τοποθεσίας: 23
Ρύθμιση ώρας: 50
- Σ** Σίγαση: 28
- Τ** Ταχεία κλήση: 43
Τηλεφωνικές διασκέψεις: 30
Τηλεφωνικός κατάλογος: 41
Τρόπος κλήσης: 25
Τρόπος χειρισμού: 20
- Υ** Υπηρεσία αναγνώρισης
ταυτότητας καλούντος: 62
- Φ** Φραγή αυτοματοποιημένων
κλήσεων: 37
Φραγή ενοχλητικών
κλήσεων: 34
Φωνητικό ταχυδρομείο: 74



Διεθνείς Τεχνολογίες

**Αντιπρόσωπος
Κεντρικά Γραφεία**

Αφροδίτης 24, 167 77 ΕΛΛΗΝΙΚΟ
Τηλ. Κέντρο: 210.9692.300
Panafax: 210.9648.588
e-mail: info@intertech.gr
www.panasonic.gr

Κατασκευάστηκε από:

Panasonic Entertainment & Communication Co., Ltd.
1-10-12 Yagumo-higashi-machi, Πόλη Moriguchi Osaka 570-0021, Ιαπωνία
<http://www.panasonic.com>

© Panasonic Entertainment & Communication Co., Ltd. 2024

PNQP1898ZA PP0324ZU0