

Panasonic®

Hướng dẫn vận hành & lắp đặt

Máy giặt sấy
(Dùng cho gia đình)

Số model. **NA-S157FW1**



Cần đọc những hướng dẫn này.

VI

Nội dung

Lưu ý về an toàn	2	
Kiểm tra thiết bị	7	
Trước khi giặt/sấy	8	
Bảng điều khiển	10	
Chất giặt tẩy	12	
Auto Dose	14	
Giặt & Sấy	16	
Các chương trình	18	
Chi tiết chương trình	20	
Mẹo giặt & sấy đồ	22	
Thay đổi cài đặt chương trình	24	
Thay đổi cài đặt thiết bị	30	
Bảo dưỡng	31	
Để có kết quả tốt hơn	36	
Xử lý sự cố	37	
Lỗi hiển thị	44	
Lắp đặt	Chọn đúng chỗ	46
	Di chuyển và Lắp đặt	47
	Nối đường ống	49
	Chạy thử	51
	Panasonic SmartApp+	52
Thông số kỹ thuật	60	

Cảm ơn quý khách đã mua sản phẩm.

- Xin vui lòng đọc kỹ các hướng dẫn này trước khi sử dụng để đảm bảo sản phẩm hoạt động tối ưu và an toàn nhất.

- Vui lòng cất giữ sách hướng dẫn này để tham khảo về sau. AWW9901CFWC0-0C0



Lưu ý về an toàn

⚠ CẢNH BÁO

Có thể gây chấn thương nặng hoặc tử vong

Không để trẻ em tự ý sử dụng sản phẩm.



- Người dùng (bao gồm cả trẻ em) bị suy giảm về sức khỏe, giác quan hoặc tinh thần, hoặc thiếu kinh nghiệm và kiến thức không được sử dụng sản phẩm, trừ khi họ được giám sát hoặc được hướng dẫn sử dụng bởi người chịu trách nhiệm cho sự an toàn của họ.
- Giám sát trẻ em, đề phòng trẻ đùa nghịch với sản phẩm.

Cài đặt Khóa An Toàn. (Tr. 30)

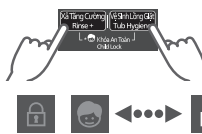

Giữ trong 5 giây.



Có thể gây hỏa hoạn hoặc điện giật

Không chạm khi tay ướt.



Không cầm hoặc kéo dây nguồn.

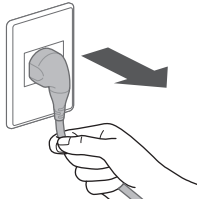

Không sử dụng.



Khớp nối phích cắm

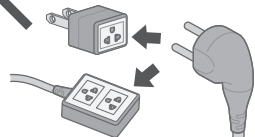

Cắm chặt.

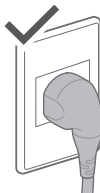

Không sử dụng.



- Để tránh nguy hiểm, dây nguồn hỏng phải do nhà sản xuất, trung tâm dịch vụ hoặc người có chuyên môn thay thế.

Trong trường hợp hỏng hóc hoặc trục trặc, ngừng sử dụng và liên hệ kỹ thuật viên điện.

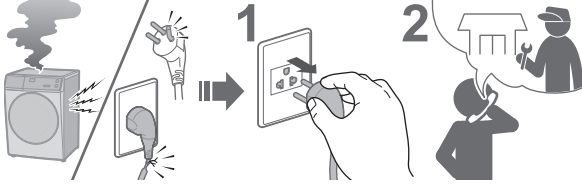

Bụi bẩn tích tụ có thể gây hỏa hoạn.

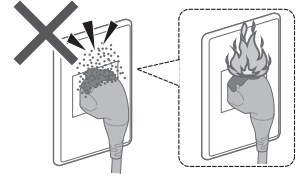

Cắm chân nối đất thật chắc chắn. Yêu cầu kỹ thuật viên điện cung cấp một ổ cắm mới.

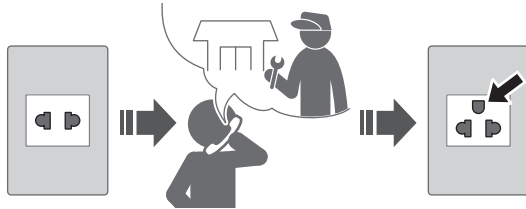

Vệ sinh phích cắm định kỳ.



Sử dụng ổ cắm thích hợp cho thiết bị này.

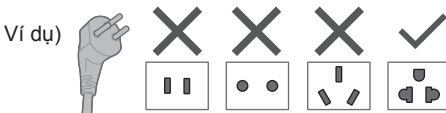

- Hình dáng phích cắm thay đổi theo từng khu vực.

Đề các vật liệu dễ cháy cách xa máy giặt.



Có thể gây hỏng hóc

Không tự ý tháo dỡ, sửa chữa hoặc chỉnh sửa máy giặt.



Khi sử dụng ứng dụng “Panasonic SmartApp+”

(Sóng vô tuyến từ thiết bị có thể là nguyên nhân gây trục trặc)

- Giữ cách xa bộ phận gắn của máy trợ tìm ít nhất 15 cm.
- Tránh xa thiết bị y tế và thiết bị điều khiển tự động (cửa tự động, thiết bị báo cháy, v.v.).

Lưu ý về an toàn (tiếp)

⚠ CẢNH BÁO

Có thể gây hỏa hoạn (Để sử dụng máy sấy an toàn)

Không sấy các đồ vật dính chất liệu dễ cháy.



- Không được sấy các đồ vật dính các chất như dầu ăn, axeton, cồn, xăng, dầu hỏa, chất tẩy vết đốm, nhựa thông, sáp, chất tẩy sáp và dầu mỹ phẩm ngay cả khi đã được rửa sạch.

Làm trống tất cả các túi.

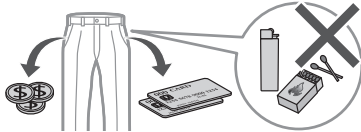

- Đảm bảo rằng không có đồ vật nào bị bỏ lại trong túi. Đặc biệt chú ý đến bật lửa và diêm. Chúng có thể gây cháy.

Không sấy các vật dụng làm bằng cao su, v.v.

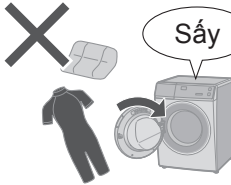

- Không nên làm khô các vật dụng như cao su xốp, mũ tắm, vải dệt không thấm nước, vải kín khí, các vật dụng có lưng cao su và quần áo hoặc gối có đệm cao su xốp trong thiết bị. Những vật liệu đó có thể bị phá hủy và do đó làm hỏng thiết bị.
- Không sấy các vật dụng chưa giặt trong thiết bị này.

Không được để xơ vải tích tụ xung quanh thiết bị.



Tuân thủ những điều sau đây.

- Không bao giờ dừng thiết bị trước khi kết thúc chu trình sấy trừ khi tất cả các vật dụng được nhanh chóng lấy ra và tản ra ngoài để tản nhiệt.
- Không được sử dụng thiết bị nếu đã sử dụng hóa chất công nghiệp để làm sạch.
- Không được kết nối máy giặt này với các thiết bị chuyển mạch bên ngoài, chẳng hạn như bộ hẹn giờ, hoặc kết nối với mạch điện thường xuyên được bật và tắt bởi một tiện ích.



CẢN THẬN

Có thể gây rò rỉ nước

Khóa vòi nước sau khi giặt xong.



Sử dụng bộ ống nước mới.

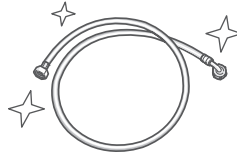

- Phải sử dụng bộ ống nước mới kèm theo sản phẩm, không sử dụng lại bộ ống nước cũ.

Có thể gây thương tích

Cẩn thận, tránh để ngón tay bị kẹp khi mở hoặc đóng nắp đậy.

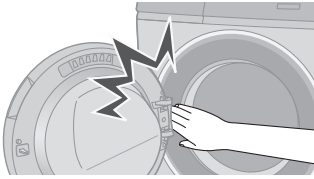

Không leo lên thiết bị.

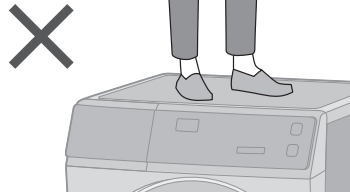

Không chạm khi máy đang nóng.

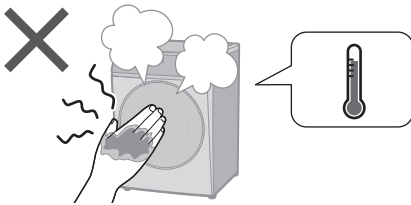

Lắp đặt thiết bị đúng cách.

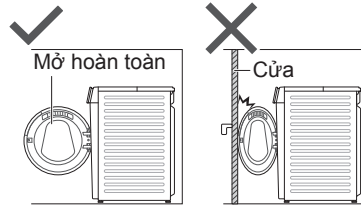

- Không được lắp đặt thiết bị phía sau cửa có khóa, cửa trượt hoặc cửa có bản lề ở phía đối diện với cửa thiết bị, làm vậy sẽ hạn chế việc mở hoàn toàn cửa thiết bị.

■ Để biết khối lượng quần áo khô tối đa và áp suất nước máy, xem Tr. 60.

Lưu ý về an toàn (tiếp)

⚠ CẢN THẬN

Có thể gây hỏng hóc

Đặt xa nơi có ánh nắng mặt trời trực tiếp hoặc nguồn nhiệt.

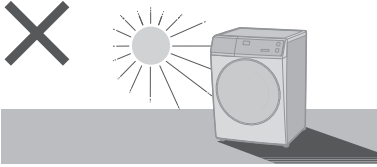

Tháo các bulông neo bộ máy trước khi vận hành.

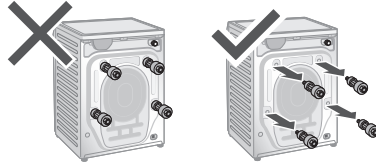

Không gây cản trở hoạt động của máy giặt.

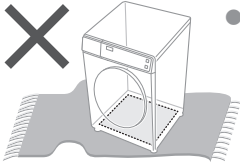

- Không bịt các lỗ hở dưới đáy bằng thảm, v.v.

Không kết nối với nguồn nước nóng.

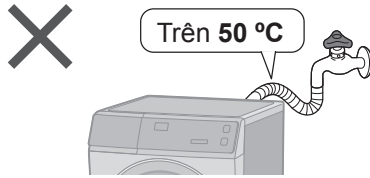

Chỉ sử dụng máy giặt cho các đồ vật có thể giặt máy.

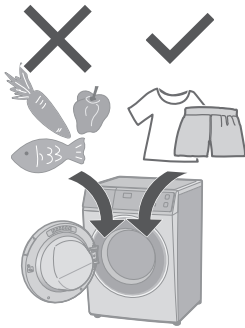

- Thiết bị này được chủ định để sử dụng trong gia đình. Thiết bị này không được chủ định để sử dụng trong các trường hợp như:
 - khu vực bếp nhân viên trong các cửa hàng, văn phòng và môi trường làm việc khác;
 - nhà ở trang trại;
 - bởi khách hàng trong khách sạn, nhà nghỉ và các loại hình cư trú khác;
 - môi trường kiểu phục vụ ăn uống suốt đêm và bữa sáng;
 - khu vực dùng chung trong các khối căn hộ hoặc trong phòng giặt ủi.

Không giặt các quần áo dính quá nhiều dầu mỡ.



Thực hiện theo hướng dẫn.

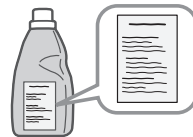

- Nên sử dụng chất làm mềm vải, hoặc các sản phẩm tương tự hướng dẫn sử dụng của chúng.

Kiểm tra thiết bị

Tên các bộ phận

Ngăn chất giặt tẩy (Tr. 13)

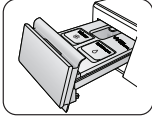

Bảng điều khiển (Tr. 10)

Cửa

Lồng giặt

Bản lề

Mép cửa

Chân điều chỉnh được (Tr. 48)

Nắp bộ lọc thoát nước (Tr. 35)

Ống xả (Tr. 49, 50)

Đường nước vào (Tr. 50)

Bulông neo bộ máy (Tr. 48)

Dây điện và phích cắm*
*Hình dạng phích cắm thay đổi theo khu vực.

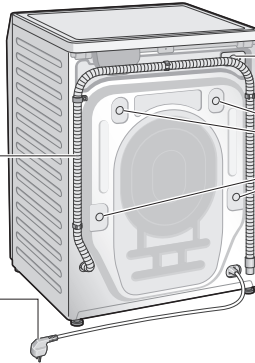

Phụ kiện

Ống cấp nước (1) (Tr. 49, 50)

Nắp phủ (4) (Tr. 48)

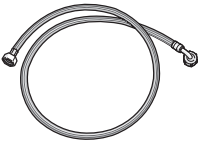

Tấm đáy (1) / Vít (1) (Tr. 47)

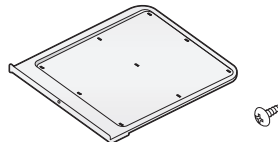

Trước khi giặt/sấy

Chuẩn bị giặt ủi

Trước khi cho quần áo vào máy

- Loại bỏ dị vật.

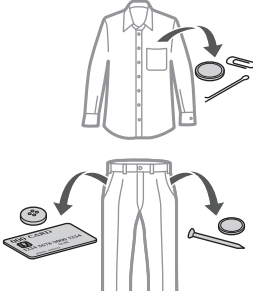

- Dùng lưới giặt cho các loại quần áo mỏng nhẹ, dễ hỏng và các món đồ nhỏ.

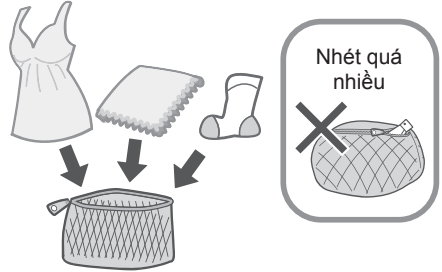

Kiểm tra trước khi giặt

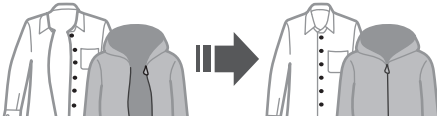

Quần áo có khả năng bị xoắn

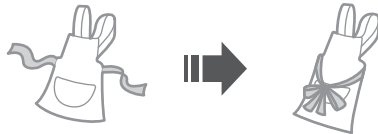
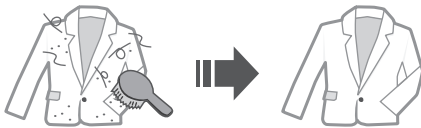

- Giặt riêng.

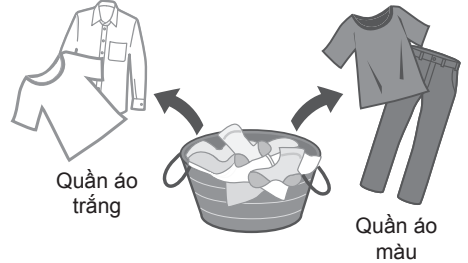

- Xử lý sơ bộ các chỗ vết bẩn nặng.



- Xem kỹ nhãn hướng dẫn chăm sóc quần áo.



Không thể giặt hoặc sấy

Không thể giặt hoặc sấy



Da / lông thú



Lụa, lụa nhân tạo
(Vải pha trộn)

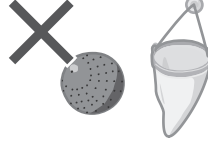

Các sản phẩm hỗ trợ giặt
bán sẵn trên thị trường

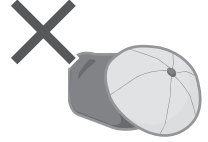

Mũ có vật liệu lõi cứng



Đệm, Gối, v.v.

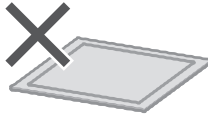

Đệm cao su hoặc
thảm dày



Tã giấy

Khác...

- Các sản phẩm có nếp nhăn và in nổi
- Vải nhiễu
- Quần áo dễ biến dạng (áo khoác, cà vạt, váy, v.v.)
- Vải nhung

Không thể sấy

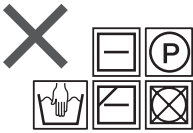

Bất kỳ ký hiệu nào
ở trên

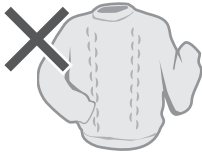

Quần áo len



Quần bó hoặc
quần tất

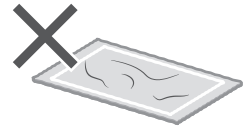

Thảm hoặc các vật
dụng khác vương tóc
hoặc lông vật nuôi

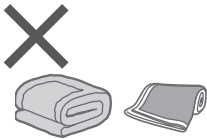

Chăn màn



Quần áo có chất
hồ vải



Quần áo có ren hoặc
thêu, sợi tổng hợp
mới, v.v.

LƯU Ý

- Có thể gây biến dạng quần áo, hư hỏng và gây hại hoặc trục trặc cho thiết bị.

Bảng điều khiển

Hiển thị

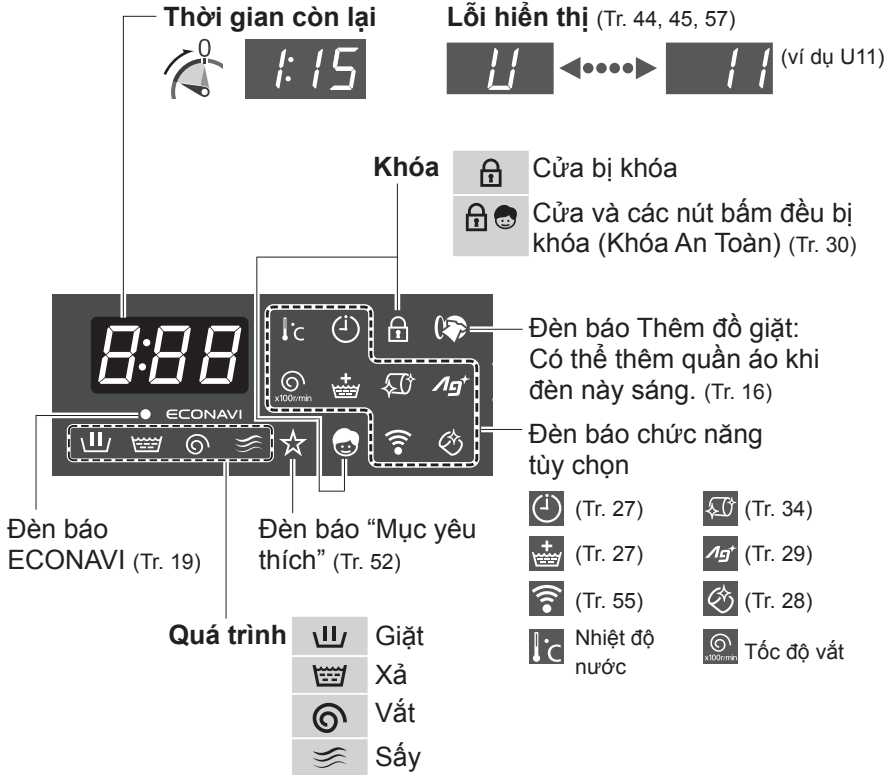

Thao tác cảm ứng

- Nếu nước, chất giặt tẩy hoặc nước xả dính vào, hãy tắt và lau bằng khăn, v.v. ngay lập tức. (Nguyên nhân sự cố)

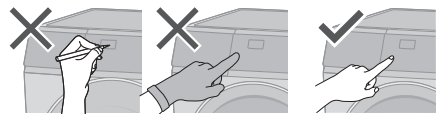

Nút điều khiển

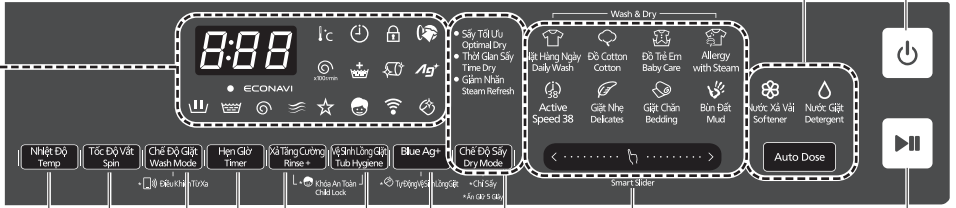
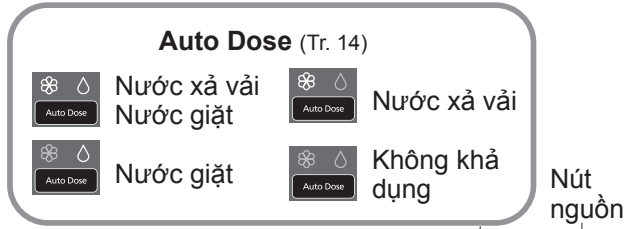

Thanh trượt chọn chương trình (Tr. 18) Nút Khởi động/Tạm dừng

Chế Độ Sấy Dry Mode Chế Độ Sấy (Tr. 25) — Ấn giữ 5 giây: Chỉ Sấy (Tr. 23)

Blue Ag+ Blue Ag+ (Tr. 29) — Ấn giữ 5 giây: Tự Động Vệ Sinh Lồng Giặt (Tr. 28)

Vệ Sinh Lồng Giặt Tub Hygiene Vệ Sinh Lồng Giặt (Tr. 34) — Ấn giữ 5 giây cùng lúc: Khóa An Toàn (Tr. 30)

Xả Tăng Cường Rinse+ Xả Tăng Cường (Tr. 27)

Hẹn Giờ Timer Hẹn Giờ (Tr. 27)

Chế Độ Giặt Wash Mode Chế Độ Giặt (Tr. 26) — Ấn giữ 5 giây: Điều Khiển Từ Xa (Tr. 55)

Tốc Độ Vắt Spin Tốc Độ Vắt (r/min: vòng/phút) (Tr. 25)

Nhiệt Độ Temp Nhiệt Độ (Tr. 24)

LƯU Ý

- Tắt \Rightarrow bật trở lại
- Không vận hành \Rightarrow tự động tắt nguồn
- Trong trường hợp mất điện
 \Rightarrow Khi có điện trở lại, máy sẽ tiếp tục vận hành từ nơi đã dừng lại. (Tự khởi động lại)

Chất giặt tẩy

- Làm theo hướng dẫn trên bao bì.

Chất giặt tẩy

Sử dụng chất giặt tẩy ít bột

- Để tránh việc chất giặt tẩy còn đọng lại trong ngăn cấp chất giặt tẩy thủ công:

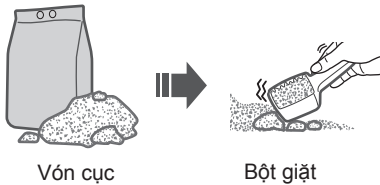
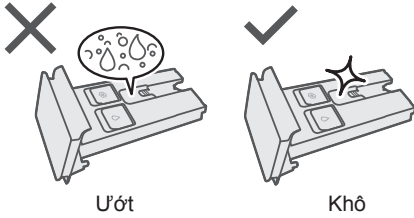

Chất tẩy

Chất tẩy trắng
(chất tẩy Clo)



Ngăn cấp chất giặt tẩy thủ công

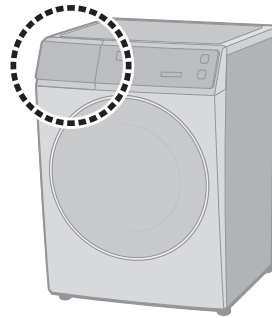
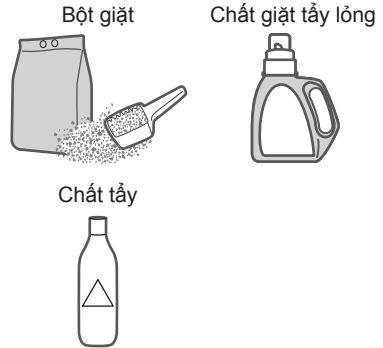

LƯU Ý

- Đóng ngăn chất giặt tẩy hoàn toàn trước khi sử dụng để tránh rò rỉ nước ra ngoài máy giặt.

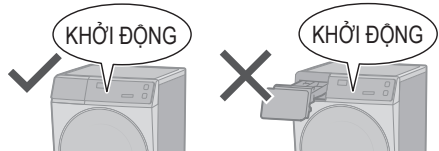

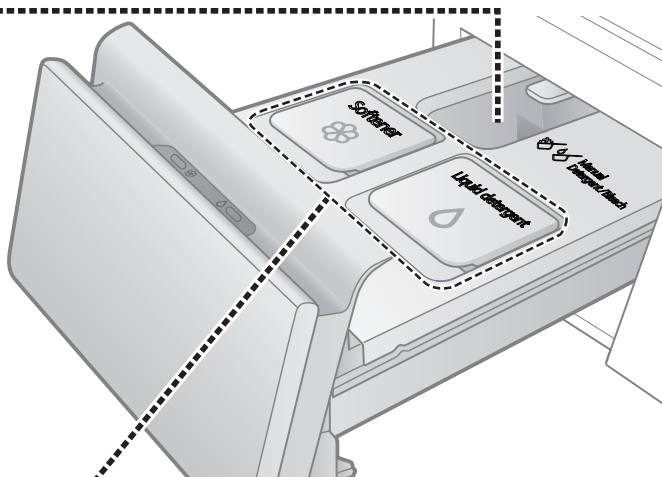

Ngăn Auto Dose

 Nước xả vải	 Nước giặt
	
Tối đa 450 ml	Tối đa 750 ml

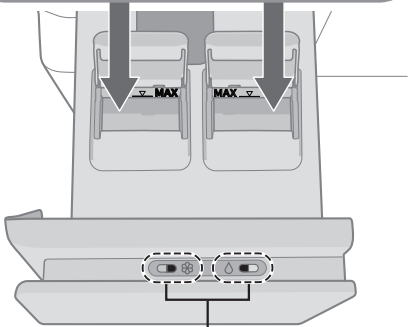

Khi thêm nước giặt / nước xả vải vào thì cửa sổ màu đen chuyển sang màu hồng (nước xả vải) và màu xanh (nước giặt). Bổ sung thêm nước giặt / nước xả vải trước khi cửa sổ chuyển hết sang màu đen.

LƯU Ý

- Nước giặt / nước xả vải để lâu có thể vón cục hoặc đông đặc gây tắc bơm hoặc tắc phao. Trong trường hợp đó, hãy vệ sinh ngăn chất giặt tẩy. (Tr. 32)

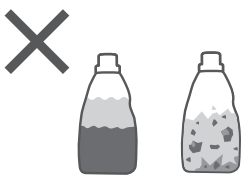

Không sử dụng nước xả vải đã tách lớp hoặc vón cục.

Auto Dose

Nước giặt và nước xả vải sẽ tự động được cấp vào tùy thuộc vào lượng đồ giặt và mức cài đặt, khả dụng với tất cả các chương trình ngoại trừ “Vệ Sinh Lồng Giặt” và “Chỉ Sấy”.

■ Để nạp nước giặt / nước xả vải

1

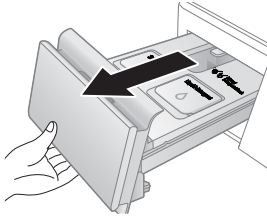

- Kéo ngăn chứa ra.

2

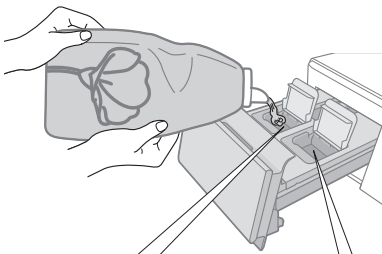

Nước xả vải
Tối đa: 450 ml

Nước giặt
Tối đa: 750 ml

3 Đóng hoàn toàn ngăn chất giặt tẩy.

■ Để cài đặt tính năng “Auto Dose”

1



2

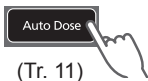

(Tr. 11)



(Cài đặt mặc định)

3



(Cài đặt sẽ được lưu lại cho những lần sau.)

■ Lượng tiêu chuẩn

- Khối lượng vải khô: 4 kg
- Nước giặt: 30 ml
- Nước xả vải: 30 ml

■ Để thay đổi lượng nước giặt/xả

1



2



Giữ 3 giây



30

(ví dụ)



Nước xả vải



Nước giặt

3

- Để tăng hoặc giảm



- Phạm vi cài đặt
 - Nước giặt: 6 ml - 60 ml
 - Nước xả vải: 6 ml - 81 ml

Bước thay đổi: 3 ml
(Cài đặt sẽ được lưu lại cho những lần sau.)

4



LƯU Ý

- Nếu có nước trong lồng giặt từ trước, nước giặt và nước xả sẽ không được cấp tự động trong quá trình giặt.
- Khi nhiệt độ môi trường thấp, thời gian vận hành có thể lâu hơn do nước giặt/nước xả vải có thể đông đặc lại.

■ Q&A

	Câu hỏi	Trả lời
Nước giặt / Nước xả vải	Những gì không thể được sử dụng với tính năng “Auto Dose”?	<p>Những điều sau đây không thể được sử dụng:</p> <ul style="list-style-type: none"> ● Bột giặt tổng hợp ● Xà phòng lỏng ● Các sản phẩm không có nhãn “Số lượng ước tính để sử dụng” trên hộp đựng ● Chất tẩy trắng ● Bột xà phòng <p>Muối nở không thể được sử dụng cho ngăn Auto Dose hay ngăn cấp chất giặt tẩy thủ công.</p>
	Khi thay đổi loại nước giặt / nước xả vải	<p>Làm theo các bước dưới đây:</p> <ol style="list-style-type: none"> ① Đổ hết ngăn Auto Dose và vệ sinh. (Tr. 32) (Trộn các loại khác nhau có thể gây tắc nghẽn) ② Thêm nước giặt / nước xả vải mới. (Tr. 14)
	Có thể đổ thêm nước giặt/xả trước khi nó hết không?	Có thể đổ thêm nếu cùng loại nước giặt/xả.
	Lượng nước giặt/xả tiêu chuẩn là bao nhiêu?	<ul style="list-style-type: none"> ● Lượng tiêu chuẩn là lượng nước giặt / nước xả vải được sử dụng trên mỗi 4 kg vải khô. ● Kiểm tra thông tin trên bao bì sản phẩm. ● Nếu không có thông tin trên hộp đựng hoặc nếu bạn không chắc chắn, hãy liên hệ với nhà sản xuất.
Cách sử dụng “Auto Dose”	Có thể giặt bao nhiêu lần khi ngăn Auto Dose đầy?	<ul style="list-style-type: none"> ● Nước giặt: khoảng 22 lần <p>Số lần sử dụng thay đổi tùy thuộc vào lượng đồ giặt và lượng cài đặt “Auto Dose”.</p>
	Nếu không thay đổi cài đặt lượng nước giặt /nước xả vải tiêu chuẩn?	<ul style="list-style-type: none"> ● Lượng tiêu chuẩn là: <ul style="list-style-type: none"> • 30 ml nước giặt trên mỗi 4 kg vải khô • 30 ml nước xả vải trên mỗi 4 kg vải khô ● Nếu cài đặt không phù hợp với loại nước giặt / nước xả vải bạn đang sử dụng, vết bẩn có thể không bong ra hoặc đồ giặt có thể bị sẫm màu.
	Nếu sử dụng tính năng “Auto Dose” đồng thời vẫn cho chất giặt vào ngăn cấp chất giặt tẩy thủ công.	Chất giặt sẽ bị quá nhiều do được cấp vào hai lần trong quá trình giặt.

Giặt & Sấy

Phương pháp cơ bản

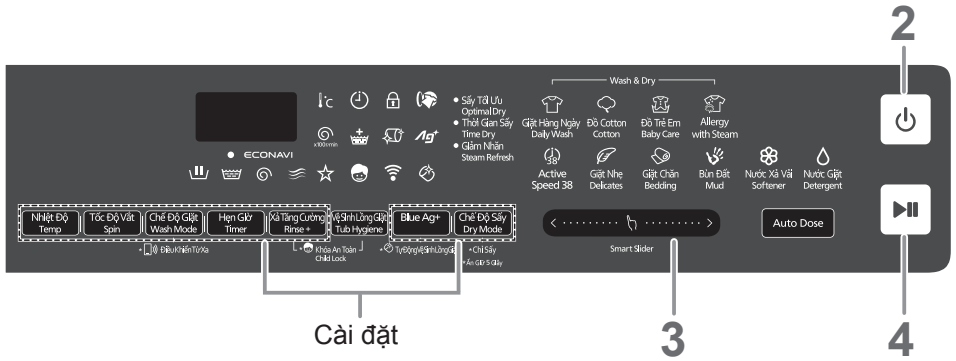

LƯU Ý

■ Không để đồ giặt bị vướng vào cửa.

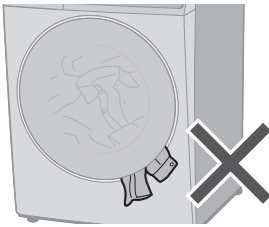

■ Không bỏ quá nhiều đồ giặt vào lồng giặt.

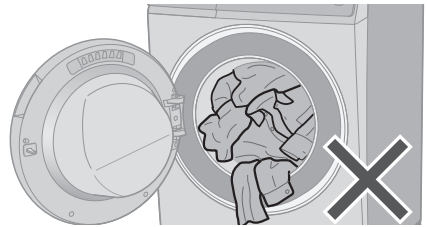

■ Để mở cửa trong khi đang vận hành

● Trong khi giặt

(Chỉ có thể cho thêm quần áo vào khi đèn sáng.)

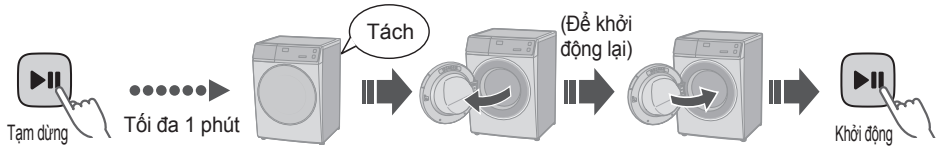

● Trong khi sấy

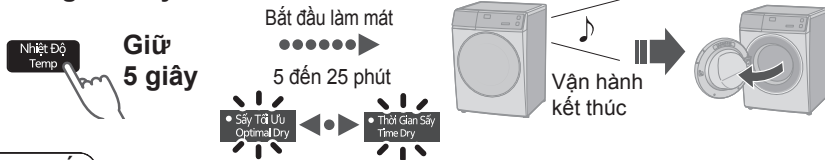

LƯU Ý

● Cửa không mở (Tr. 38)



1

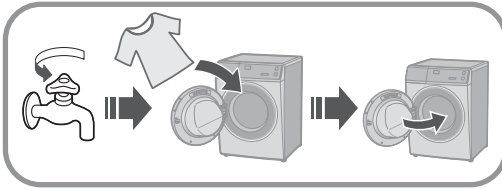

2



Kiểm tra cài đặt
"Auto Dose"
(Tr. 11, 14)

hoặc

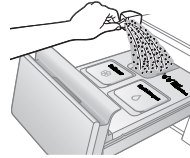

3



Chọn chương trình. (Tr. 18)

■ **Thay đổi cài đặt.**

Cài đặt

Nhiệt Độ Temp (Tr. 24)	Tốc Độ Vắt Spin (Tr. 25)	Chế Độ Giặt Wash Mode (Tr. 26)	Hẹn Giờ Timer (Tr. 27)
Xả Tăng Cường Rinse (Tr. 27)	Vệ Sinh Lồng Giặt Tub Hygiene (Tr. 34)	Blue Ag+ Tự Động Vệ Sinh Lồng Giặt (Tr. 28, 29)	Chế Độ Sấy Dry Mode (Tr. 25)

4



— — — — — Đo lường đồ giặt

(30 giây)

2:00 **Hiển thị thời gian cần thiết**
(được tính toán lại)

(Ví dụ)

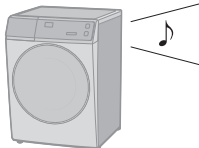



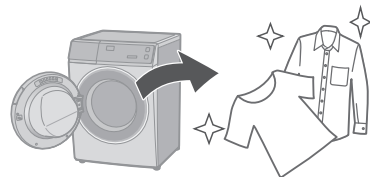







5





Các chương trình

GIẶT & SẤY / GIẶT



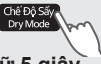





Chương trình	Mô tả	Khối lượng tối đa (kg)		Tổng thời gian	
		Giặt	Sấy	GIẶT	GIẶT & SẤY
 Giặt Hàng Ngày	<ul style="list-style-type: none">Quần áo hàng ngày (Nhanh hơn chương trình “Đồ Cotton”) 	11,5	7,0	1:30	3:55 - 7:35
 Đồ Cotton	<ul style="list-style-type: none">Quần áo hàng ngày 	11,5	7,0	2:55	5:10 - 9:00
 Đồ Trẻ Em	<ul style="list-style-type: none">Quần áo dành cho trẻ nhỏ & người có làn da nhạy cảm Xả kỹ 	5,0		2:20	4:50 - 6:15
 Allergy with Steam	<ul style="list-style-type: none">Dành cho ve bét/mạt bụi nhà 	5,0	5,0	2:05	4:30 - 6:00
 Vệ Sinh Lồng Giặt	<ul style="list-style-type: none">Vệ sinh lồng giặt. 	Không		3:45	4:30

SẤY

Chương trình	Mô tả	Khối lượng tối đa (kg)	Tổng thời gian
Chỉ Sấy  Giữ 5 giây	<ul style="list-style-type: none">Dùng để sấy quần áo. 	7,0	1:39 - 6:10

- Tổng thời gian chỉ là tương đối** (Khi lưu lượng cấp nước tiêu chuẩn là 15 L / phút). Đối với nhiệt độ nước mặc định của mỗi chương trình.

GIẶT

Chương trình	Mô tả	Khối lượng tối đa (kg)	Tổng thời gian
 Active Speed 38	<ul style="list-style-type: none"> Lượng đồ giặt nhỏ 	5,0	0:38
 Giặt Chăn	<ul style="list-style-type: none"> Các đồ giặt lớn 	3,0	1:30
 Giặt Nhẹ	<ul style="list-style-type: none"> Giặt vải mỏng nhẹ 	2,0	0:50
 Bùn Đất	<ul style="list-style-type: none"> Vết bẩn bùn đất 	11,5	3:35

ECONAVI

- Chỉ chương trình “Giặt Hàng Ngày”

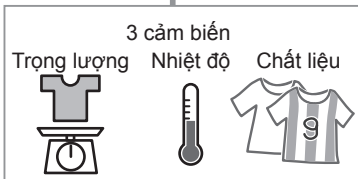

Tiết kiệm nước



Tiết kiệm thời gian

- Chỉ báo đèn



Đang dò tìm

















Đã bật ECONAVI









Đã tắt ECONAVI

Chi tiết chương trình

Chương trình \ Cài đặt		Cài đặt tự động			Nhiệt độ (°C)
		Nhiệt độ (°C)	Tốc độ vắt (r/min)	Sấy	
GIẶT & SẤY	 Giặt Hàng Ngày	40	1200	Tối Ưu	Nước lạnh, 30, 40, 60
	 Đồ Cotton	40	1200	Tối Ưu	Nước lạnh, 30, 40, 60
	 Đồ Trẻ Em	40	1400	Tối Ưu	Nước lạnh, 30, 40, 60
	 Allergy with Steam	60	1400	Tối Ưu	60
	 Vệ Sinh Lồng Giặt	40	1200	Tối Ưu	40
GIẶT	 Giặt Hàng Ngày	40	1200	–	Nước lạnh, 30, 40, 60
	 Đồ Cotton	40	1200	–	Nước lạnh, 30, 40, 60
	 Đồ Trẻ Em	40	1400	–	Nước lạnh, 30, 40, 60
	 Allergy with Steam	60	1400	–	60
	 Vệ Sinh Lồng Giặt	40	1200	–	40
	 Active Speed 38	40	1200	–	Nước lạnh, 30, 40
	 Giặt Chăn	Nước lạnh	700	–	Nước lạnh, 30
	 Giặt Nhẹ	30	500	–	Nước lạnh, 30, 40
	 Bùn Đất	40	1200	–	40
SẤY	Chỉ Sấy	–	✓ *1	Tối Ưu	–

LƯU Ý

- Nhiệt độ nước thực tế có thể khác với nhiệt độ theo chu trình đã tuyên bố.
- Các kết quả thử nghiệm tùy thuộc vào áp lực nước, độ cứng của nước, nhiệt độ đường nước vào, nhiệt độ phòng, loại và lượng tải, mức độ bẩn, chất giặt tẩy được sử dụng, dao động trong nguồn cấp điện chính và các lựa chọn bổ sung đã chọn.

Phạm vi cài đặt		Chức năng tùy chọn						
Tốc độ vắt (r/min)	Sấy	Chế Độ Giặt	Chế Độ Sấy	Hẹn Giờ	Xả Tăng Cường	Blue Ag+	Tự Động Vệ Sinh Lồng Giặt	
1200, 1400	Tối Ưu, Thời Gian	✓	✓	✓	✓	✓	✓	
1200, 1400	Tối Ưu, Thời Gian	✓	✓	✓	✓	✓	✓	
1200, 1400	Tối Ưu, Thời Gian	✓	✓	✓	✓	✓	✓	
1200, 1400	Tối Ưu, Thời Gian	-	✓	✓	-	-	✓	
1200	Tối Ưu	-	✓	-	-	-	-	
 , 500, 700, 1200, 1400	-	✓	-	✓	✓	✓	✓	
 , 500, 700, 1200, 1400	-	✓	-	✓	✓	✓	✓	
 , 500, 700, 1200, 1400	-	✓	-	✓	✓	✓	✓	
 , 500, 700, 1200, 1400	-	-	-	✓	-	-	✓	
1200	-	-	-	-	-	-	-	
 , 500, 700, 1200, 1400	-	✓	-	✓	-	✓	✓	
 , 500, 700	-	✓	-	✓	✓	✓	-	
 , 500	-	✓	-	-	✓	✓	-	
 , 500, 700, 1200, 1400	-	✓	-	✓	✓	✓	✓	
-	Tối Ưu, Thời Gian, Giảm Nhân	-	✓	-	-	-	-	

 : Chỉ xả (Không vắt)

● Cài đặt thời gian sấy: 30, 60, 90, 150, 210, 320 phút

*1 Trong trường hợp cài đặt chế độ “Sấy Tối Ưu”,

Nếu khối lượng quần áo nặng, chu trình vắt được thực hiện: 1200

Nếu khối lượng quần áo nhẹ, chu trình vắt không được thực hiện: 

Mẹo giặt & sấy đồ

Giặt Chăn

■ Các đồ giặt được

- (Giặt)
- (Giặt tay)
- 100 % cotton hoặc 100 % sợi tổng hợp

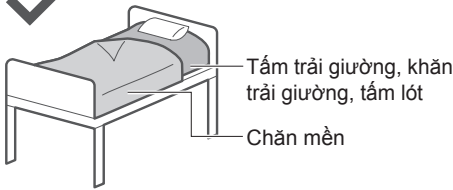

■ Các đồ không giặt được



Chăn điện



Len



Lụa



Lông cừu dài



Lông thú nhân tạo

LƯU Ý

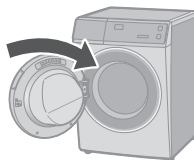

■ Đặt chăn mền vào lồng giặt

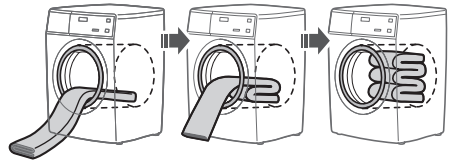
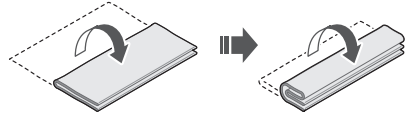

LƯU Ý

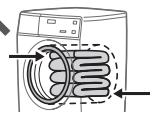
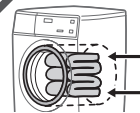

Giặt Nhẹ

■ Khi giặt

- Để xả hoàn toàn, hãy dùng chức năng “Xả Tăng Cường”. (Tr. 27)

LƯU Ý



Chất tẩy

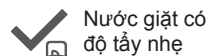

Nước giặt có độ tẩy nhẹ



■ Sau khi hoạt động kết thúc

Lấy ra ngay lập tức



Chỉ Sấy

Có thể thay đổi các chế độ sấy tùy thuộc theo quần áo.

1



Bật

2

Chế Độ Sấy
Dry Mode



• Sấy Tối Ưu
Optimal Dry

Giữ 5 giây (cho Chỉ Sấy)

3

Chọn chế độ sấy

Chế Độ Sấy
Dry Mode

4



Khởi động

Chế Độ Sấy	Mô tả
Sấy Tối Ưu	<p>Đối với quần áo nhạy cảm với nhiệt (Tối đa 7,0 kg).</p>
Giảm Nhấn	<p>Đối với quần áo không dễ bị nhăn (Tối đa 2,0 kg).</p>
Thời Gian Sấy	<ul style="list-style-type: none"> • Đối với quần áo dễ bị nhăn. <p>Đồ dệt trơn mỏng và vải lụa, v.v. <ul style="list-style-type: none"> • Với lượng đồ giặt nhỏ (Tối đa 0,5 kg). <p>*Thời gian: 30 phút</p> <p>*Sau khi sấy:</p> <p>Lấy ra ngay lập tức</p> <ul style="list-style-type: none"> • Đối với quần áo nửa khô. <p>*Thời gian: 30 phút và hơn</p> </p>

LƯU Ý



- Mở vòi nước ngay cả khi sấy.

Sấy

Mở



Để làm mát và hút ẩm

- Cửa bị khóa trong quá trình sấy.



Sấy

Để mở cửa (Tr. 16)

Thay đổi cài đặt chương trình

■ Chuẩn bị

- Sắp xếp đồ giặt và cho vào lồng giặt. (Tr. 8)
- Kiểm tra cài đặt “Auto Dose” hoặc thêm chất giặt tẩy thủ công. (Tr. 11, 12, 14)

1



Bật

2

Chọn chương trình. (Tr. 18)

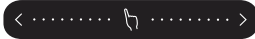

3

Thay đổi các cài đặt của chương trình.

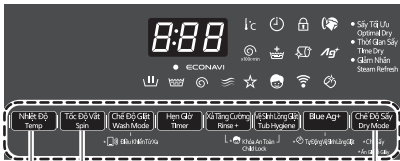

Tốc Độ Vắt
Spin

Nhiệt Độ
Temp

Chế Độ Sấy
Dry Mode

- Các tùy chọn có sẵn và phạm vi cài đặt sẽ khác nhau tùy thuộc vào chương trình. (Tr. 20)
- Một âm báo nếu bạn lựa chọn một tùy chọn không thể sử dụng được.

4



Khởi động

°C Nhiệt Độ

Thay đổi nhiệt độ giặt.

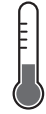

Thấp



Cao

■ Hướng dẫn cài đặt

Thấp	Cao
● Màu 	● Trắng
● Bẩn ít 	● Bẩn nhiều
● Chất liệu dễ co rút	● Đồ Cotton

3

Nhiệt Độ
Temp



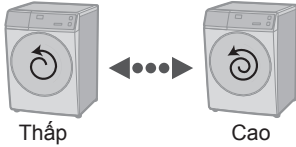

(Tr. 20)

r/min **Tốc Độ Vắt**

Thay đổi tốc độ vắt.



■ Hướng dẫn cài đặt

 Thấp	 Cao
● Để giảm nếp nhăn 	● Để vắt khô hơn 

3

Tốc Độ Vắt
Spin

(Tr. 21)

■ Để thay đổi cài đặt khi đang giặt



1



Tạm dừng

2



3



Khởi động

GIẶT & SẤY **Chế Độ Sấy**

Chọn một kết hợp các quá trình.



3

Chế Độ Sấy
Dry Mode

Chế Độ Sấy (Tr. 23)

Thay đổi cài đặt chương trình (tiếp)

■ Chuẩn bị

- Sắp xếp đồ giặt và cho vào lồng giặt. (Tr. 8)
- Kiểm tra cài đặt “Auto Dose” hoặc thêm chất giặt tẩy thủ công. (Tr. 11, 12, 14)

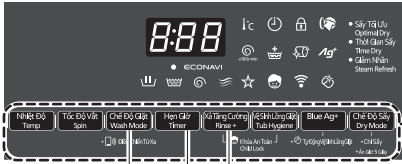

- Các tùy chọn có sẵn và phạm vi cài đặt sẽ khác nhau tùy thuộc vào chương trình. (Tr. 20)
- Một âm báo nếu bạn lựa chọn một tùy chọn không thể sử dụng được.



Chế Độ Giặt

Chọn một kết hợp các quá trình giặt, xả và vắt.



 *1	Giặt
 *2	Xả
 *2	Vắt
 	Giặt và xả
 	Giặt và vắt
  *2	Xả và vắt

*1 Nước sẽ được xả hết sau quá trình giặt.

*2 Xả trước nếu có nước trong lồng.

🕒 Hẹn Giờ

Thiết lập máy để kết thúc vận hành sau bao nhiêu giờ. (Tối đa 24 giờ)

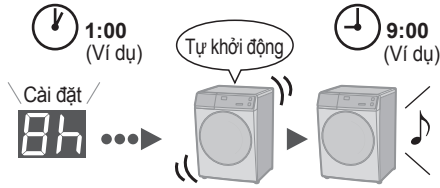

3



8h
(Ví dụ)

Nhấn hoặc giữ

■ Để kiểm tra thời gian hẹn giờ



■ Để hủy cài đặt



(Tắt cả cài đặt bị hủy)

Tắt

LƯU Ý



Tắt cả các đèn chỉ báo sẽ tắt ngoại trừ



Khởi động

- Không khả dụng: Tr. 21

👑 Xả Tăng Cường

Thêm một lần xả nữa.



3

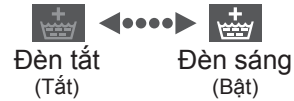

■ Để thay đổi cài đặt khi đang giặt



1



Tạm dừng

2



3



Khởi động

Thay đổi cài đặt chương trình (tiếp)

■ Chuẩn bị

- Sắp xếp đồ giặt và cho vào lồng giặt. (Tr. 8)
- Kiểm tra cài đặt “Auto Dose” hoặc thêm chất giặt tẩy thủ công. (Tr. 11, 12, 14)

1



Bật

2

Chọn chương trình. (Tr. 18)



3

Thay đổi các cài đặt của chương trình.



Blue Ag+
Tự Động Vệ Sinh Lồng Giặt

Blue Ag+

- Các tùy chọn có sẵn và phạm vi cài đặt sẽ khác nhau tùy thuộc vào chương trình. (Tr. 20)
- Một âm báo nếu bạn lựa chọn một tùy chọn không thể sử dụng được.

4



Khởi động

Tự Động Vệ Sinh Lồng Giặt

Thêm chu trình làm sạch lồng giặt.



3

Blue Ag+

Giữ
5 giây



Đèn tắt
(Tắt)



Đèn sáng
(Bật)

LƯU Ý

- Cài đặt sẽ được lưu lại cho những lần sau.

Ag+ Blue Ag+

Chức năng diệt khuẩn (Tối đa 3,0 kg).

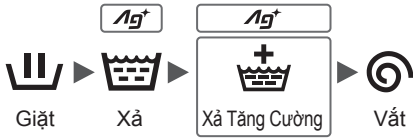

3



■ Tuổi thọ của hộp Ag+

- “Blue Ag+” sẽ hoạt động được khoảng 300 đến 350 lần (khoảng 7 năm nếu dùng mỗi tuần một lần).
- Thay hộp này khi thành phần bên trong giảm.



• Thay thế



• Giặt không “Ag+”

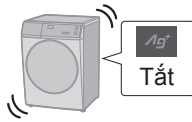

LƯU Ý

- Không sử dụng nước cho các mục đích khác.



Uống



Nấu ăn



■ Thay thế hộp Ag+

1

Tháo ngăn chất giặt tẩy

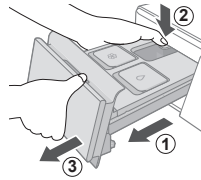

2

Tháo hộp Ag+



3

Thay thế và lắp lại hộp Ag+

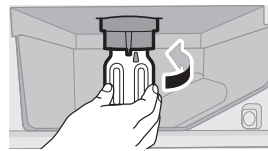

4

Lắp lại ngăn chất giặt tẩy hoàn toàn

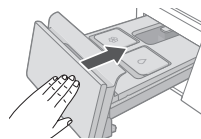

- Các loại quần áo, chất giặt tẩy, nước xả và độ cứng của nước có thể ảnh hưởng đến kết quả.
- Ngừng sử dụng nếu bị ngứa, v.v.



Thay đổi cài đặt thiết bị

Cài đặt Khóa An Toàn

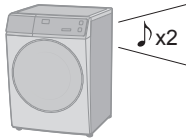
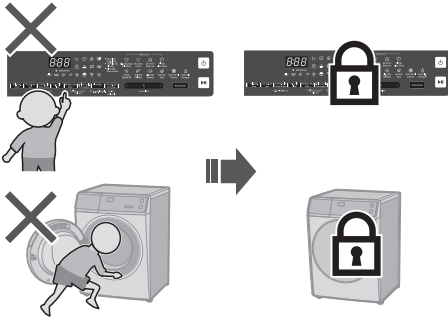

Đèn sáng
(Bật)

■ Để hủy:

Quy trình tương tự  x4



Đèn tắt
(Tắt)

Hủy bỏ còi báo

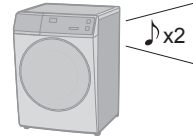

■ Để đặt lại:



Quy trình tương tự  x4

Bảo dưỡng

Tắm lọc ống cấp nước

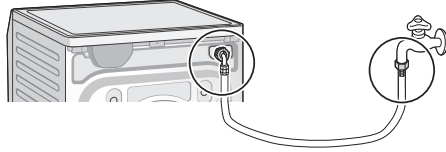
Nếu nước chảy không đều



1  

Không tải

2 

Bật

3  Chọn  Giặt Hàng Ngày

4  1 phút 

Khởi động Tắt

5 Tháo và vệ sinh lưới lọc

A diagram showing a water tap on the left and a circular callout on the right. The callout shows a hand using a screwdriver to remove a filter cap (1) from the tap. The cap is shown with a mesh filter (2) inside.

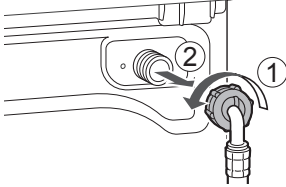
6 

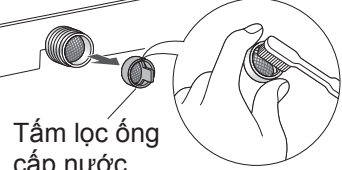
7 

Tắm lọc ống cấp nước

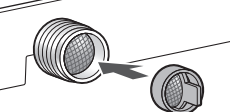
8 

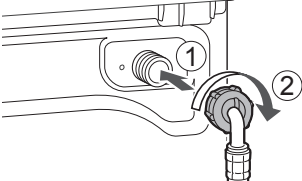
9 

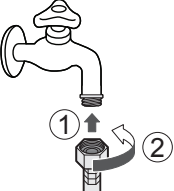
10 

Bảo dưỡng (tiếp)

Ngăn chất giặt tẩy

3 tháng một lần

Khi thay đổi loại nước giặt hoặc nước xả vải

Khi không sử dụng trong hơn 1 tháng

Khi cửa sổ không đổi màu trong quá trình sử dụng

1 Tháo ngăn chất giặt tẩy ra.

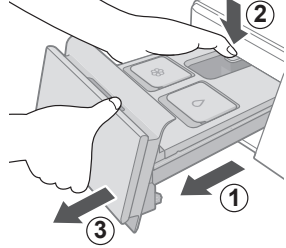

2 Mở nắp ngăn chứa từ phía sau, tháo các tấm lọc bằng cách sử dụng tua vít đẩy vào lần lượt các lỗ trên từng tấm lọc để tháo lấy rồi kéo tấm lọc ra, sau đó rửa sạch bằng nước.

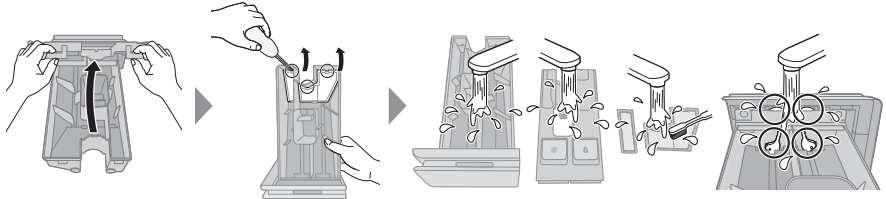

Mở nắp ngăn chứa

Tháo các tấm lọc

Rửa sạch với nước

Vệ sinh các vị trí khoan tròn để làm sạch cửa sổ

LƯU Ý

- Không sử dụng lại nước giặt và nước xả vải còn sót lại.
- Không lau phần đầu bơm. (có thể gây tắc nghẽn)

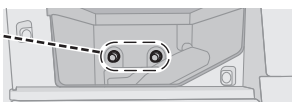

3 Gắn tấm lọc, đóng nắp và gắn ngăn chứa.

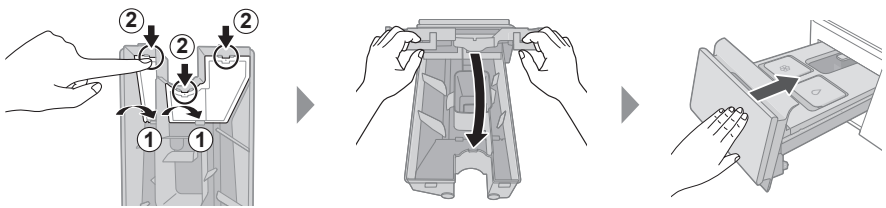

4

- Đổ nước vào khoảng nửa ngăn chứa sau đó đẩy ngăn vào hoàn toàn.
- Đóng cửa máy giặt và chạy tính năng “Vệ sinh ngăn Auto Dose” để làm sạch ngăn chứa nước giặt, nước xả vải và hệ thống cấp tự động (vệ sinh mỗi ngăn trong 6 phút).

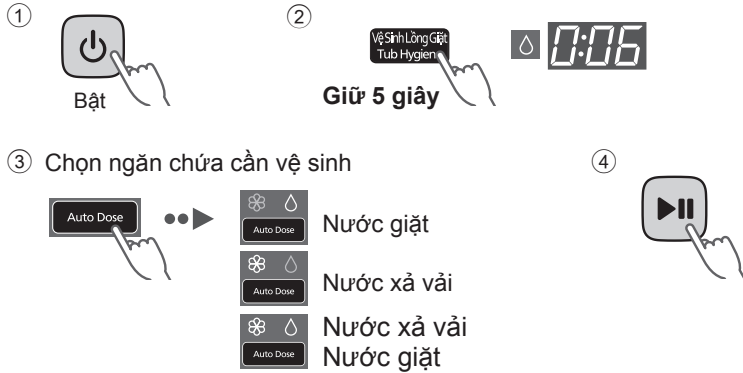

- Nếu đầu bơm bị tắc, hãy chạy tính năng “Vệ sinh ngăn Auto Dose chuyên sâu” (vệ sinh mỗi ngăn trong 47 phút).



5

- Tháo ngăn chứa ra, đổ bỏ lượng nước còn lại và lau sạch, sau đó lắp ngăn chứa vào hoàn toàn.

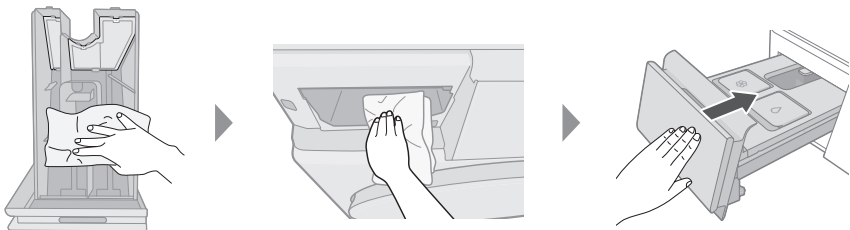

Bảo dưỡng (tiếp)

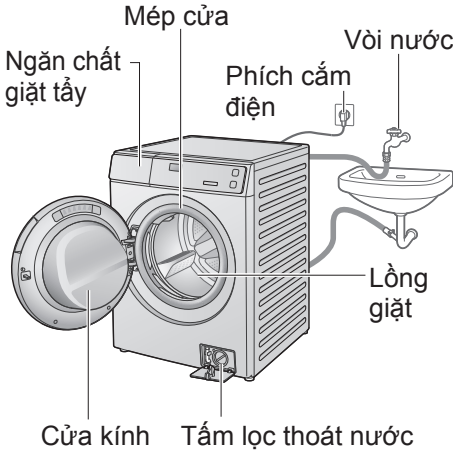

Thiết bị



Mép cửa

Nếu bẩn nhiều

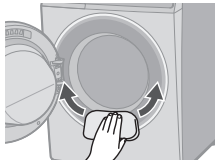

Chất tẩy rửa nhà bếp nhẹ

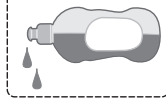

LƯU Ý

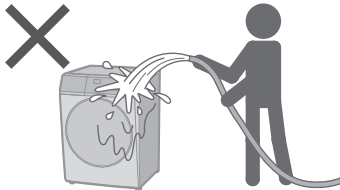

- Không sử dụng chất tẩy rửa hoặc dung môi có hạt cứng, hoặc các sản phẩm có chứa cồn hoặc dầu parafin.

Lồng giặt

Mỗi tháng một lần hoặc nếu đèn nháy <Vệ Sinh Lồng Giặt>

1



2

Chất tẩy trắng (chất tẩy Clo)

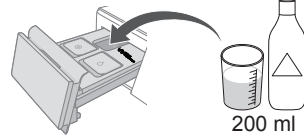

200 ml

3



Bật

Không tải

4

• cho Giặt

Vệ Sinh Lồng Giặt
Tub Hygiene

• cho Giặt & Sấy

1 Vệ Sinh Lồng Giặt
Tub Hygiene

2 Chế Độ Sấy
Dry Mode

5



Khởi động



LƯU Ý

- Nếu chương trình “Vệ Sinh Lồng Giặt” không chạy, đèn chỉ báo sẽ tắt khi chương trình khác chạy được 3 lần.

Tấm lọc thoát nước

Mỗi tháng một lần

Đảm bảo đã xả hết nước trong lồng giặt trước quy trình này.



CẨN THẬN



Nước nóng
(Có thể bị bỏng)



1



Tắt

2

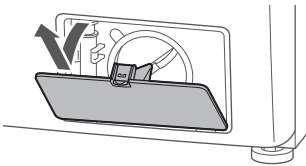

3

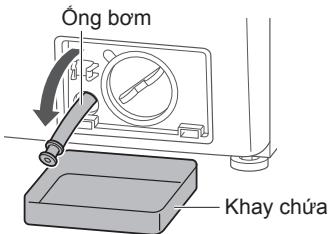

4

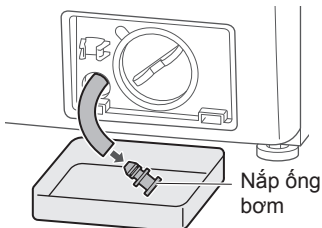

5



6

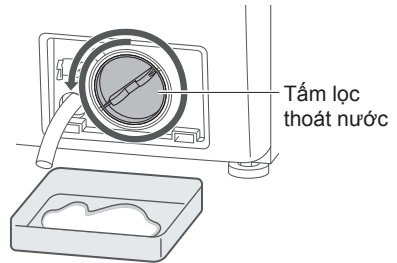

7

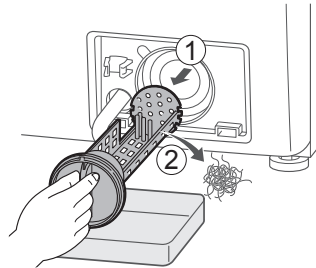

8

Thay thế

1

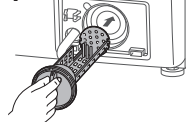

2 Cho đến khi vào đúng vị trí





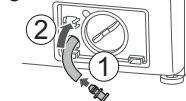



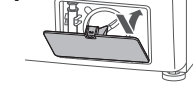

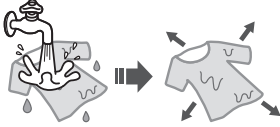

3













4

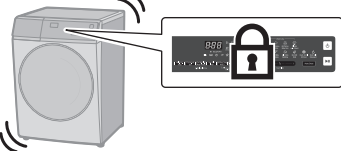

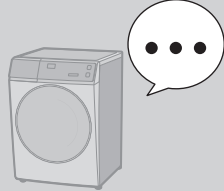

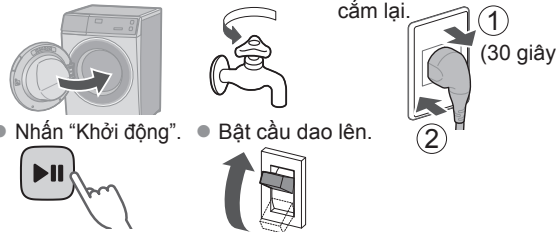

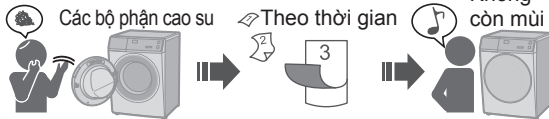







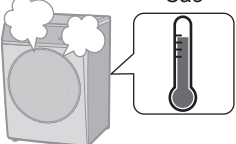

Để có kết quả tốt hơn







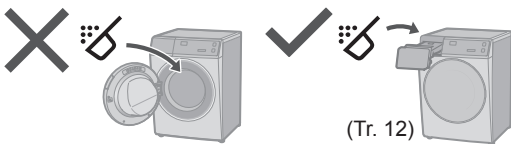
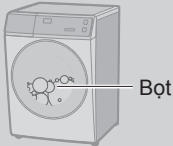

Hiện tượng	Lời khuyên để có kết quả tốt
<p>Quần áo bị co rút</p> 	<p>Nếu sản phẩm đồ cotton bị co rút do quá trình sấy</p> <ul style="list-style-type: none"> ● Làm ẩm và căng ra. 
<p>Cảm nhận ở tay thay đổi do có nhiều nếp nhăn</p> 	<ul style="list-style-type: none"> ● Giảm lượng đồ giặt.  ● Chọn Chế Độ Sấy. (Tr. 23) <div style="border: 1px solid black; padding: 2px; display: inline-block;">Chế Độ Sấy Dry Mode</div> Tùy thuộc vào quần áo ● Sau khi sấy  <p>Lấy ra ngay lập tức</p>
<ul style="list-style-type: none"> ● Sấy không đủ khô ● Sấy không khô đều 	<ul style="list-style-type: none"> ● Giảm lượng đồ giặt.  ● Mở vòi nước. 
<p>Cảm thấy thô ráp</p> 	<ul style="list-style-type: none"> ● Khi cảm thấy khăn bị thô ráp sau khi giặt  <p>Nước xả vải</p> <p>⇒ Nếu vẫn cảm thấy thô ráp</p> 
<p>Nhiều xơ vải</p> 	<ul style="list-style-type: none"> ● “Xả Tăng Cường” hoặc “Vệ Sinh Lồng Giặt” <div style="border: 1px solid black; padding: 2px; display: inline-block;">Xả Tăng Cường Rinse+</div> hoặc <div style="border: 1px solid black; padding: 2px; display: inline-block;">Vệ Sinh Lồng Giặt Tub Hygien</div> <p>(Tr. 27) (Tr. 34)</p>

Xử lý sự cố



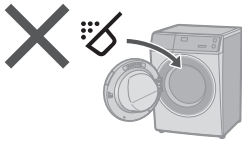
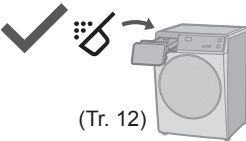
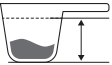



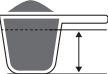

	Hiện tượng	Các điểm cần kiểm tra
Máy chính	<p>Nhấn các nút</p>  <p>Không có phản ứng</p> 	<p><input type="checkbox"/> Nguyên nhân có thể</p> <ul style="list-style-type: none"> Trong một hoạt động  <p><input type="checkbox"/> Thử</p> <ul style="list-style-type: none"> Khóa An Toàn (Tr. 30)  (Tắt)
	<p>Không vận hành</p> 	<p><input type="checkbox"/> Kiểm tra</p> <ul style="list-style-type: none"> Mất điện Hẹn giờ  <p><input type="checkbox"/> Thử</p> <ul style="list-style-type: none"> Đóng cửa. Mở nước. Rút phích cắm và cắm lại. Nhấn "Khởi động". Bật cầu dao lên. 
	<p>Mùi cao su</p> 	<p><input type="checkbox"/> Nguyên nhân có thể</p> <ul style="list-style-type: none"> Các bộ phận cao su Theo thời gian Không còn mùi  <p><input type="checkbox"/> Thử</p> <p>Vệ Sinh Lồng Giặt Tub Hygiene (Tr. 34)</p> 





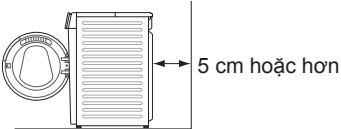

Xử lý sự cố (tiếp)

	Hiện tượng	Các điểm cần kiểm tra
<p style="writing-mode: vertical-rl; transform: rotate(180deg);">Máy chính</p> <p>Cửa không mở</p> 	<p>☐ Nguyên nhân có thể</p> <ul style="list-style-type: none"> ● Trong một hoạt động (giặt hoặc sấy)  <p>Cửa bị khóa. Để mở cửa trong khi vận hành (Tr. 16)</p>	<p>☐ Kiểm tra</p> <ul style="list-style-type: none"> ● Nhiệt độ <ul style="list-style-type: none"> Cao  ● Mức nước <ul style="list-style-type: none"> Cao 
	<p>☐ Thử</p> <ul style="list-style-type: none"> ● Khóa An Toàn (Tr. 30)  <ul style="list-style-type: none"> ● Trong một hoạt động <div style="display: flex; justify-content: space-around; align-items: flex-start;"> <div style="text-align: center;"> <p>1</p>  <p>Tắt</p> </div> <div style="text-align: center;"> <p>2</p>  <p>Bật</p> </div> <div style="text-align: center;"> <p>3</p> <p>Chế Độ Giặt Wash Mode (Tr. 26)</p>  <p>Vắt</p> </div> <div style="text-align: center;"> <p>4</p> <p>Mở</p>  </div> </div>	
<p>LƯU Ý</p> <div style="display: flex; justify-content: space-around; align-items: center;"> <div style="text-align: center;">  <p>Cửa bị khóa</p>  </div> <div style="text-align: center;"> <p>Mất điện</p>   </div> <div style="text-align: center;"> <p>Có điện lại</p>  <p>Cửa bị khóa</p>  </div> </div>		

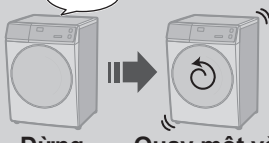

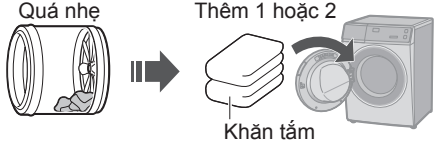
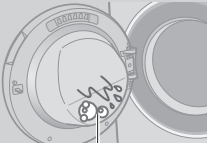
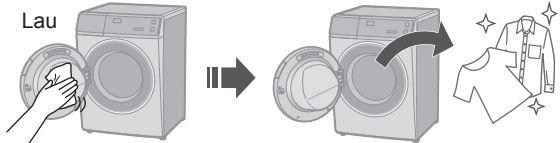

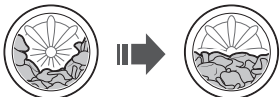

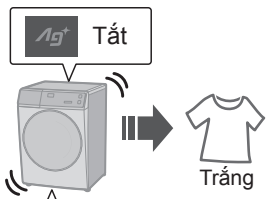
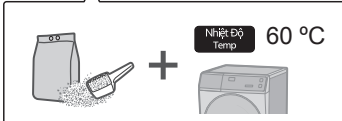
Hiện tượng	Các điểm cần kiểm tra
<p>Sau khi giặt</p> 	<p><input type="checkbox"/> Kiểm tra</p>  <p>(Tr. 12)</p>
 <p>Bột</p>	<p><input type="checkbox"/> Nguyên nhân có thể</p> <ul style="list-style-type: none"> ● Lượng bột sẽ khác nhau. <ul style="list-style-type: none"> ● Nhiệt độ  ● Mức nước  ● Độ mềm của nước 
<p>Không đủ</p> 	<p><input type="checkbox"/> Kiểm tra</p> <ul style="list-style-type: none"> ● Bột giặt <ul style="list-style-type: none">   <p>(Tr. 12)</p> ● Quá ít chất giặt tẩy hoặc cài đặt lượng nước giặt quá ít trong tính năng “Auto Dose”  ● Chất giặt tẩy ít bột  ● Bản nhiều  ● Tải quá lớn 
<p>Quá nhiều</p> 	<p><input type="checkbox"/> Kiểm tra</p> <ul style="list-style-type: none"> ● Quá nhiều chất giặt tẩy hoặc cài đặt lượng nước giặt quá lớn trong tính năng “Auto Dose” 





Xử lý sự cố (tiếp)

	Hiện tượng	Các điểm cần kiểm tra
Giặt	<p>Trong khi giặt</p>  <p>Giặt</p>  <p>Xả nước</p>	<p><input type="checkbox"/> Nguyên nhân có thể</p> <p>Bột quá nhiều</p>  <p>Bột</p> <p>Chức năng phát hiện bột</p>  <p>Tự động xả nước</p> <p>Tự động cấp nước</p> 
Sấy	<p>Thời gian sấy quá dài</p>  <p>Sấy</p>	<p><input type="checkbox"/> Kiểm tra</p> <ul style="list-style-type: none"> ● Quá nhiều ● Quá lạnh   <p><input type="checkbox"/> Thử</p> <ul style="list-style-type: none"> ● Kiểm tra vị trí  <p>5 cm hoặc hơn</p>



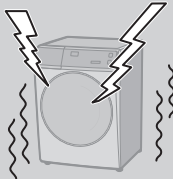
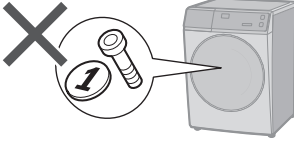
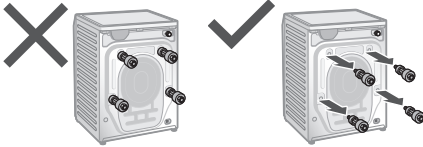

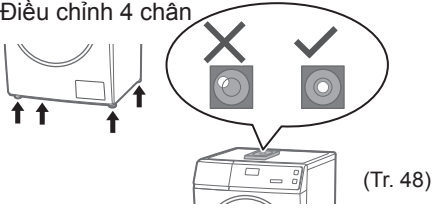

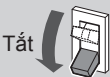
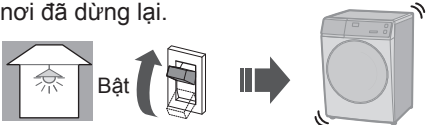



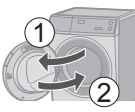

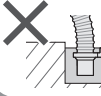
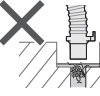















	Hiện tượng	Các điểm cần kiểm tra
<p style="writing-mode: vertical-rl; transform: rotate(180deg);">Xả/Vắt</p> <p>Trong quá trình vắt</p>  <p>Dừng Quay một vài lần</p>	<p><input type="checkbox"/> Nguyên nhân có thể</p> <p>Không đồng đều</p>  <p>Tự động chỉnh Dừng Tự động chỉnh</p> <p>Đồng đều</p> <p><input type="checkbox"/> Thử</p> <p>Quá nhẹ</p> <p>Thêm 1 hoặc 2</p>  <p>Khăn tắm</p>	
	<p><input type="checkbox"/> Thử</p> <p>Sau khi giặt</p>  <p>Bột hoặc nước</p>  <p>Lau</p>	
<p>Vắt thay đổi sang xả</p>  <p>Vắt Xả</p>	<p><input type="checkbox"/> Nguyên nhân có thể</p> <ul style="list-style-type: none"> Nếu quần áo không đồng đều, máy sẽ tự động lấy lại trạng thái cân bằng/đồng đều bằng cách quay về quy trình xả. 	
<p style="writing-mode: vertical-rl; transform: rotate(180deg);">Đồ giặt</p> <p>Nếu đồ giặt màu vàng</p>  <p>Vàng</p>	<p><input type="checkbox"/> Thử</p>  <p>Tắt</p> <p>Trắng</p>  <p>Nhiệt Độ Temp 60 °C</p>	

Xử lý sự cố (tiếp)

	Hiện tượng	Các điểm cần kiểm tra
Thời gian	<p>Trong khi giặt</p> <p>Thời gian hiển thị</p> <p>0:57 ...> 0:59</p> <p>Thay đổi</p>	<p><input type="checkbox"/> Nguyên nhân có thể</p> <ul style="list-style-type: none"> Thời gian còn lại được điều chỉnh trong quá trình hoạt động. <p>0:57 Xấp xỉ  0:59 Đã điều chỉnh</p> <ul style="list-style-type: none"> Nếu cài đặt thay đổi Nếu quần áo không đồng đều <p> </p> <p>⇒ Thời gian còn lại có thể tăng lên.</p>
	<p>Thời gian còn lại</p> <p>Không giảm</p> <p>0:57 ...> 0:57</p> <p>hoặc</p> <p>Giảm đột ngột</p> <p>0:57 ...> 0:40</p>	<p><input type="checkbox"/> Nguyên nhân có thể</p> <p>Thời gian hiển thị là một hướng dẫn.</p>
	<p>Trong khi xả nước</p> 	<p><input type="checkbox"/> Nguyên nhân có thể</p> <ul style="list-style-type: none"> Điều này là bình thường. Bơm thoát nước đang hoạt động.
Tiếng ồn	<p>Tiếng quạt quay</p> 	<p><input type="checkbox"/> Nguyên nhân có thể</p> <ul style="list-style-type: none"> Điều này là bình thường. Quạt này sẽ làm mát các bộ phận điện.
	<p>Động cơ phát ra tiếng ồn</p> 	<p><input type="checkbox"/> Nguyên nhân có thể</p> <ul style="list-style-type: none"> Điều này là bình thường. Động cơ có thể phát ra tiếng ồn khi hoạt động.

	Hiện tượng	Các điểm cần kiểm tra
<div data-bbox="87 609 114 715" style="writing-mode: vertical-rl; transform: rotate(180deg);">Tiếng ồn</div> <div data-bbox="125 536 367 593" style="text-align: center;">Tiếng ồn (hoặc rung) bất thường</div> <div data-bbox="183 609 356 788" style="text-align: center;">  </div>	<div data-bbox="430 226 555 255" style="text-align: left;">□ Kiểm tra</div> <ul style="list-style-type: none"> <li data-bbox="456 261 651 290">● Các vật kim loại <div data-bbox="481 293 775 434" style="text-align: center;">  </div> <ul style="list-style-type: none"> <li data-bbox="456 459 770 488">● Bulông neo bộ máy (Tr. 48) <div data-bbox="488 494 911 641" style="text-align: center;">  </div> <ul style="list-style-type: none"> <li data-bbox="456 651 853 679">● Độ dốc hoặc bề mặt không ổn định <div data-bbox="479 683 1019 865" style="text-align: center;">  </div> <ul style="list-style-type: none"> <li data-bbox="456 890 674 919">● Điều chỉnh 4 chân <div data-bbox="483 893 916 1101" style="text-align: center;">  <p style="text-align: right;">(Tr. 48)</p> </div>	
	<div data-bbox="87 1184 114 1251" style="writing-mode: vertical-rl; transform: rotate(180deg);">Khác</div> <div data-bbox="141 1168 237 1197" style="text-align: center;">Mất điện</div> <div data-bbox="150 1200 237 1276" style="text-align: center;">  </div> <div data-bbox="306 1168 403 1197" style="text-align: center;">Cầu dao</div> <div data-bbox="284 1200 394 1276" style="text-align: center;">  <p style="text-align: center;">Tắt</p> </div>	<div data-bbox="430 1120 555 1149" style="text-align: left;">□ Kiểm tra</div> <ul style="list-style-type: none"> <li data-bbox="456 1155 981 1209">● Khi có điện trở lại, máy sẽ tiếp tục vận hành từ nơi đã dừng lại. <div data-bbox="483 1184 909 1308" style="text-align: center;">  </div>

Lỗi hiển thị

Lỗi hiển thị	Điểm cần kiểm tra			
<p>U 11</p> <p>Không thể xả nước</p>	<p>1 Kiểm tra</p> 	<p>2</p> 	<p>3</p>  <p>Khởi động</p>	     <p>(Tr. 35)</p>
<p>U 12</p> <p>Cửa đang mở</p>	<p>1</p> 	<p>2</p>  <p>Khởi động</p>		
<p>U 13</p> <p>Không thể vắt</p>	<p>1</p> 	<p>2 Kiểm tra</p>	<p>3</p>   <p>Khởi động</p>	  <p>Không đồng đều → Đồng đều</p>   <p>Không ổn định hoặc nghiêng → Ổn định</p>   <p>Quá nhiều → Giảm</p>   <p>Quá ít → Thêm</p>
<p>U 14</p> <p>Không thể cấp nước</p>	<p>1 Kiểm tra</p>	<p>2</p> 	<p>3</p>  <p>Khởi động</p>	   <p>Mất nước → Đã tắt</p>  <p>Tắm lọc ống cấp nước (Tr. 31)</p>
<p>U 15</p> <p>Không thể xả nước trong khi sấy</p>	<p>1</p>  <p>Tắt</p>	<p>2</p> <p>Kiểm tra ống xả nước (Tham khảo lỗi U11)</p>	<p>3</p>  <p>Bật</p>	<p>4</p> <p>Chọn lại chương trình sấy</p>  <p>Khởi động</p>

Lỗi hiển thị **Điểm cần kiểm tra**

U 17
Không thể vắt

1 Khởi động lại



2 Chạy quá trình Xả và Vắt của chương trình "Active Speed 38"

• Lần giặt sau:

Chất giặt tẩy ít bọt

H 00



■ **Thông tin**

hot
Không thể mở

Nóng

Đang sấy (Tr. 16)

Nhiệt Độ Temp

Giữ 5 giây

Bắt đầu làm mát

5 đến 25 phút

Chọn đúng chỗ



Đảm bảo yêu cầu nhân viên bảo trì cho việc lắp đặt.

- Không tự mình lắp đặt thiết bị này.
- Làm theo phương pháp lắp đặt này. Nếu không, Panasonic sẽ không chịu trách nhiệm đối với bất kỳ tai nạn hoặc thiệt hại nào.

Kích thước sản phẩm

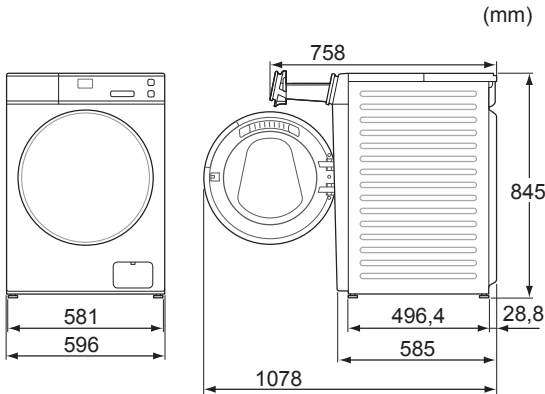

■ Lắp đặt vào trong

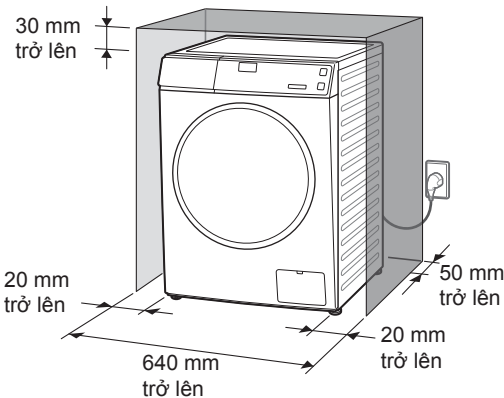

- Không để các bộ phận kim loại của thiết bị tiếp xúc với bồn kim loại hoặc các thiết bị khác.

Kiểm tra vị trí.

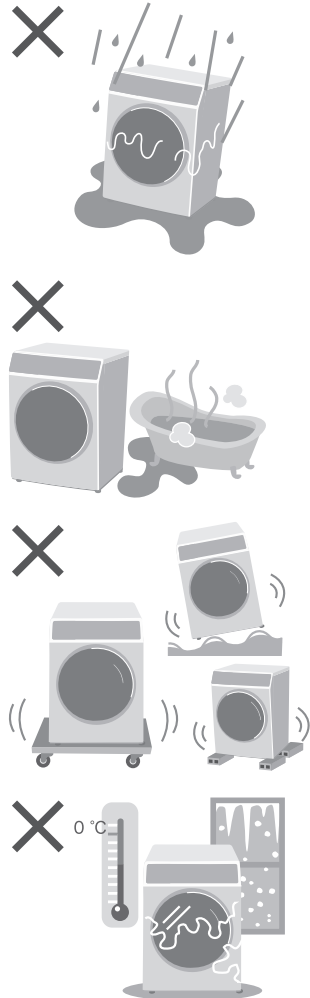

Di chuyển và Lắp đặt

Vận chuyển thiết bị

Không thực hiện một mình.

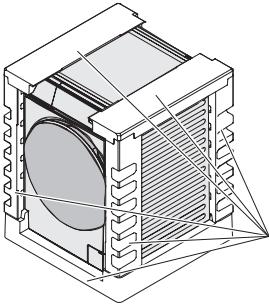
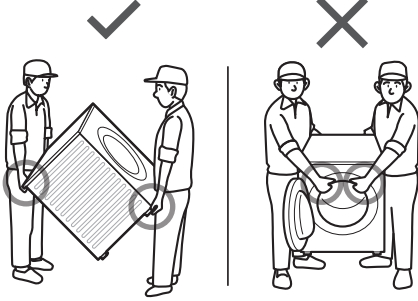

Tháo bỏ tất cả xốp
đóng gói trước khi
bắt đầu sử dụng
thiết bị.

Lắp đặt tấm đáy

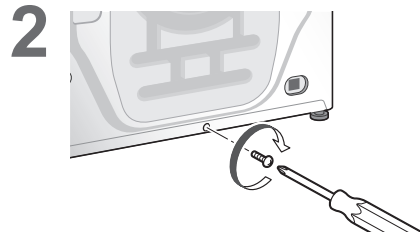
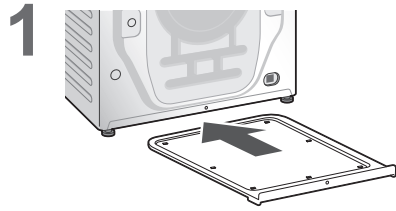

Tháo các bulông neo bệ máy

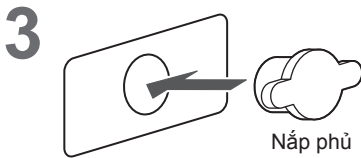
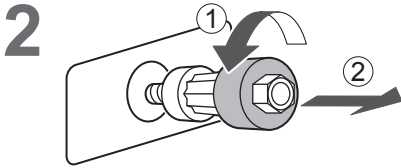
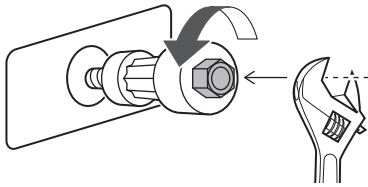
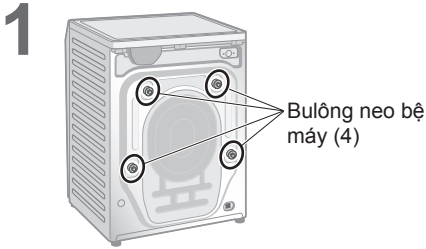

LƯU Ý

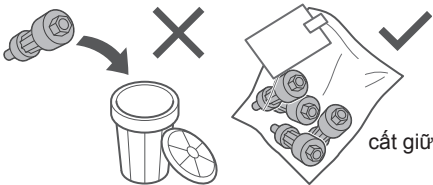

■ Di chuyển thiết bị một lần nữa

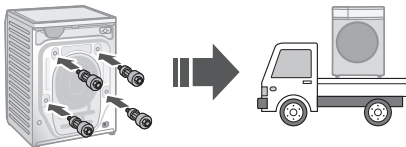

Cân bằng thiết bị

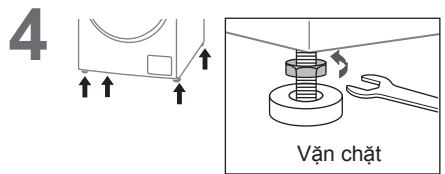
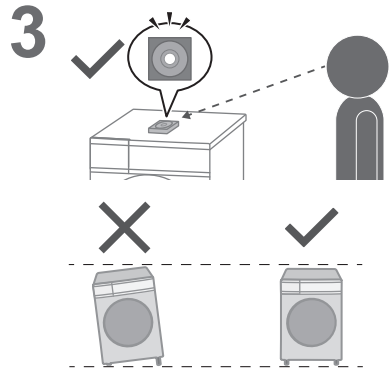
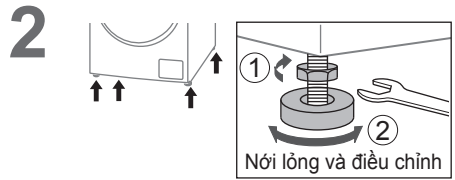
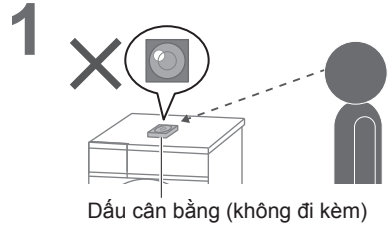

LƯU Ý

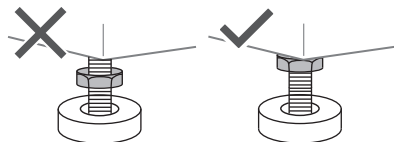

Nồi đường ống

Kết nối các ống đúng cách để tránh rò rỉ nước.

Khoảng cách kết nối tối đa cho các ống và dây nguồn

Kết nối bên phải

(cm)

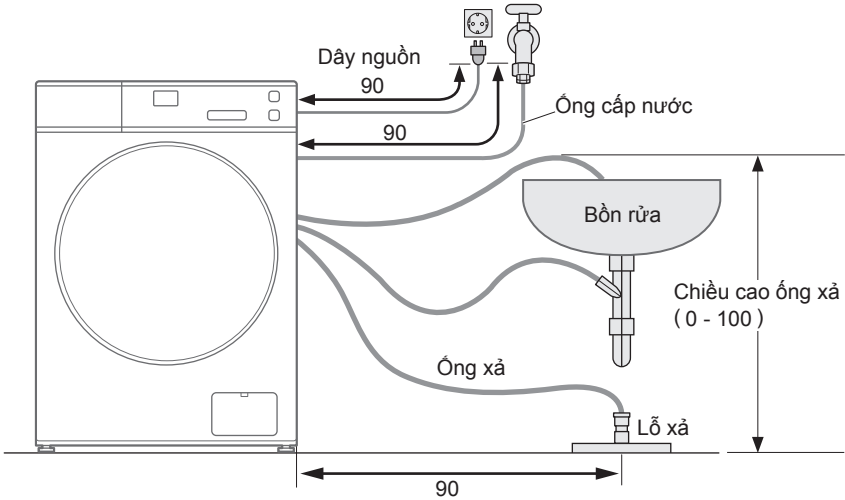

Kết nối bên trái

(cm)

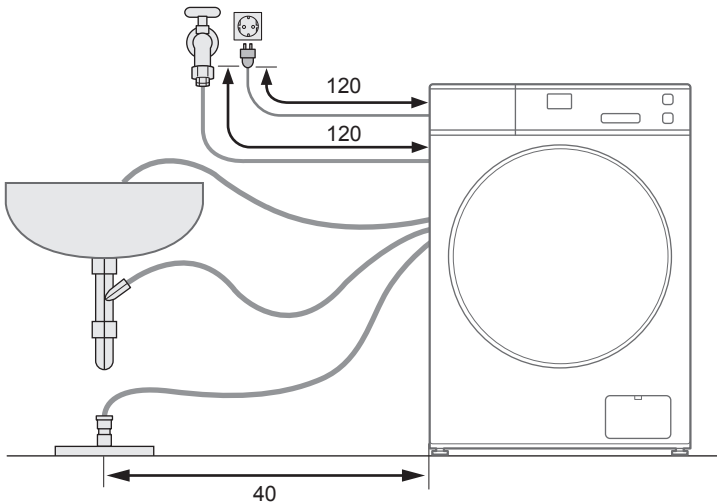

Nối đường ống (tiếp)

Ống cấp nước

■ Nối ống cấp nước

⚠ CẢNH THẬN

- Vặn chặt đai ốc.
- Không được uốn cong, ép, sửa đổi hoặc cắt ống.

1

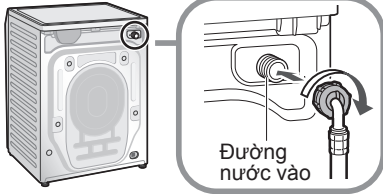

2

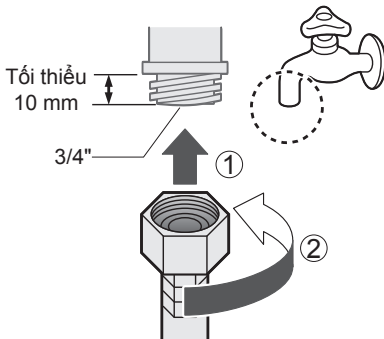

3

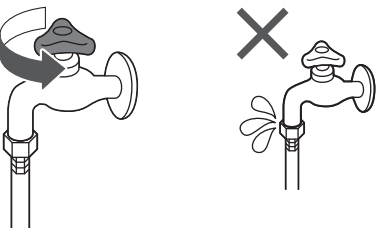

Ống xả

■ Thoát nước vào ống đứng

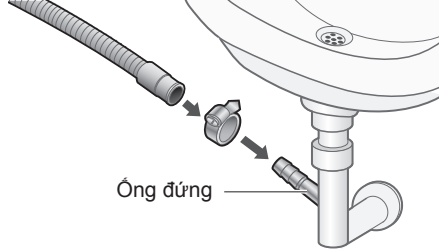

■ Thoát nước vào ống xả

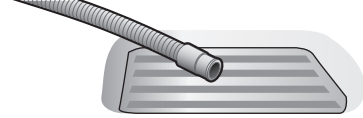

LƯU Ý

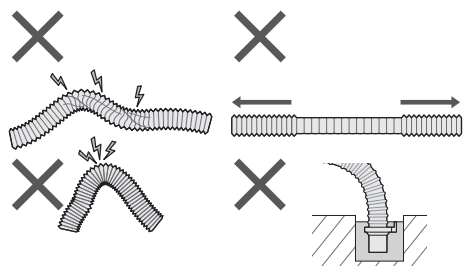

Chạy thử

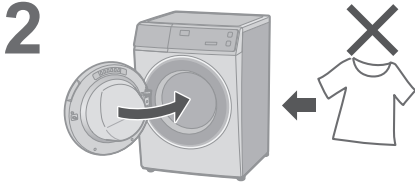

Kiểm tra sau khi chạy thử

Sự cố	Nguyên nhân và biện pháp
<p>Rò rỉ nước</p>	<p>Nối ống cấp nước đúng cách</p> <p>Tối thiểu 10 mm</p>
<p>Âm thanh bất thường</p>	<ul style="list-style-type: none"> Tháo các bulông neo bộ máy (Tr. 48) Lắp đặt ổn định
<p>Lỗi hiển thị</p>	<p>Xem Tr. 44.</p>

Panasonic SmartApp+

Thuận tiện hơn với điện thoại thông minh của bạn

Bạn có thể sử dụng dịch vụ bằng ứng dụng “Panasonic SmartApp+”.

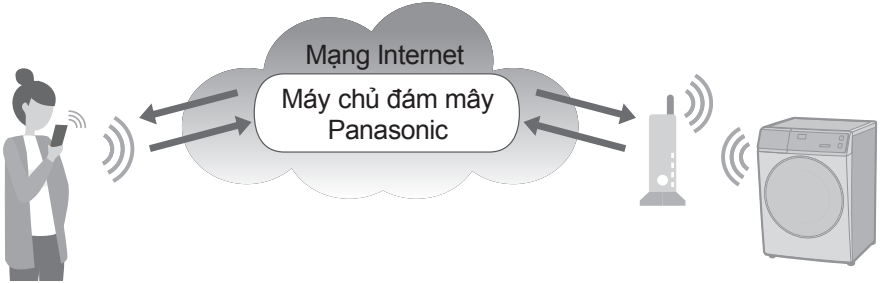

Bạn có thể vận hành máy giặt hoặc cài đặt hẹn giờ trên ứng dụng.

Hỗ trợ lựa chọn chương trình từ lịch sử chương trình.

Trên ứng dụng của chúng tôi có “Mục yêu thích”. Bạn có thể tạo các chương trình gốc với các cài đặt yêu thích của mình.

- Có thể lưu tối đa 10 cài đặt cho mỗi hoạt động (Giặt, Giặt & Sấy, Sấy).



Thông báo tình trạng giặt và kết thúc hoạt động.

Có thể lấy quần áo ra ngay sau khi giặt.

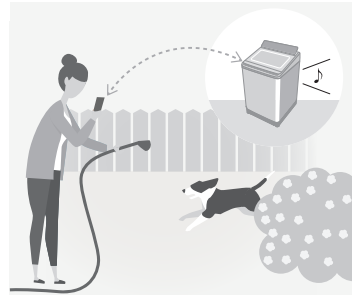

- Các nội dung, chức năng và thiết kế của dịch vụ này có thể thay đổi hoặc chấm dứt mà không cần thông báo trước.

Thiết bị và Môi trường cần thiết

Hãy kiểm tra thiết bị cần thiết để sử dụng ứng dụng.

- Điện thoại thông minh Android hoặc iOS (iPhone)

- Về hệ điều hành được hỗ trợ

<https://www.panasonic.com/fit/wash/>



Trang web Panasonic



- Môi trường Internet

Hãy xác nhận rằng đó là đường truyền băng thông rộng.

Ví dụ FTTH (cáp quang), ADSL, CATV (truyền hình cáp), v.v.

Phí truy cập Internet sẽ do khách hàng chịu.

Mạng Internet



- Bộ định tuyến mạng LAN không dây

Sử dụng bộ định tuyến mạng LAN không dây để kết nối với Internet.



LƯU Ý

- Đảm bảo rằng bộ định tuyến mạng LAN không dây có tiêu chuẩn giao tiếp là băng tần 2,4 GHz. (Chuẩn giao tiếp: IEEE802.11b, IEEE802.11g, IEEE802.11n) Khác với những điều trên không thể được sử dụng.
- Không thể sử dụng các mô hình chỉ hỗ trợ WEP.
- Như một biện pháp bảo mật, hãy đảm bảo sử dụng bộ định tuyến mạng LAN không dây có thể đặt phương thức mã hóa WPA3, WPA2 hoặc WPA.
- Chúng tôi khuyến nghị sử dụng WPA3 và WPA2 (AES) làm phương pháp mã hóa.
- Chúng tôi không đảm bảo hoạt động của tất cả các bộ định tuyến mạng LAN không dây. (Bộ định tuyến di động không được đảm bảo hoạt động.)

Panasonic SmartApp+ (tiếp)

Cài đặt ban đầu



Thực hiện theo các cài đặt trên màn hình của ứng dụng.

1 Cài đặt ứng dụng “Panasonic SmartApp+” (miễn phí).

- Bạn có thể truy cập liên kết để tải xuống ứng dụng từ trang web Panasonic.

<https://www.panasonic.com/fiot/wash/>



Trang web Panasonic

- Ngoài ra, bạn có thể tìm kiếm ứng dụng “Panasonic SmartApp+” trên Google Play (Android) hoặc App Store (iOS) và cài đặt ứng dụng.
- Bạn cũng có thể quét liên kết để cài đặt ứng dụng từ mã QR được dán trên máy giặt.

2 Làm theo hướng dẫn hiển thị trên màn hình của ứng dụng và đăng ký máy giặt.

- Vận hành ở vị trí mà bạn có thể kiểm tra màn hình trên máy giặt.
- Ứng dụng không thể được vận hành khi máy giặt đang hoạt động.



Sử dụng ứng dụng (Tr. 55)

Sử dụng ứng dụng “Panasonic SmartApp+”

Sau khi hoàn tất cài đặt ban đầu, bạn có thể sử dụng ứng dụng.

Chuẩn bị sử dụng tính năng “Điều Khiển Từ Xa”

Bạn cần chuẩn bị máy giặt trước khi ra ngoài.

1

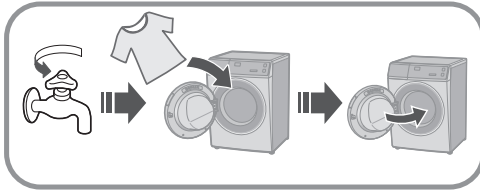

LƯU Ý

- Đóng chặt cửa máy giặt

2



Kiểm tra cài đặt “Auto Dose” để đảm bảo vẫn còn nước giặt / nước xả vải (Tr. 11, 14)

hoặc



3

Chế Độ Giặt Wash Mode

Giữ 5 giây



Xấp xỉ 2 giây

Sau 10 phút



Tất cả các đèn chỉ báo sẽ tắt ngoại trừ:



LƯU Ý

- Để hủy trạng thái chờ của điều khiển từ xa và mở khóa cửa → Tắt nguồn.
- Khi không có điều khiển từ xa từ ứng dụng, trạng thái chờ của điều khiển từ xa sẽ được giải phóng sau 23 giờ. Trong thời gian đó, tất cả các nút trên thiết bị (ngoại trừ ) bị vô hiệu hóa. Bạn chỉ có thể điều khiển máy giặt từ ứng dụng. Sau 23 giờ, màn hình bình thường hiển thị và điều khiển từ xa bị tắt.

Để kiểm tra trạng thái giao tiếp với đèn trên bảng điều khiển.

■ Vị trí đèn



Sáng

Có thể giao tiếp (Đã kết nối)



Nhấp nháy

Cố gắng giao tiếp (Đang kết nối với máy chủ)



Tắt

Không kết nối



Panasonic SmartApp+ (tiếp)

Khởi tạo

- Khi bạn ngừng sử dụng ứng dụng “Panasonic SmartApp+”
- Sử dụng bị nghi ngờ do truy cập trái phép
- Nếu máy giặt của bạn là thiết bị đã qua sử dụng

Đặt lại cài đặt mạng LAN không dây về cài đặt mặc định.
(Vận hành trên máy giặt)
Bạn cũng nên ngừng sử dụng ứng dụng.

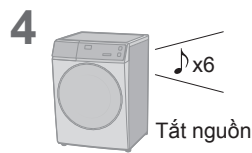
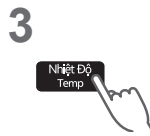



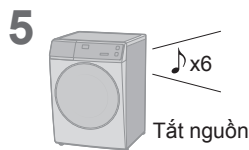

Đặt lại tất cả các nội dung như cài đặt mạng LAN không dây, cài đặt máy giặt, lịch sử hoạt động, v.v. về trạng thái tại thời điểm mua.
(Khởi tạo toàn diện)
(Vận hành trên máy giặt)

Khi bạn rút bỏ hoặc chuyển nhợng máy giặt



Lỗi hiển thị

Lỗi hiển thị	Nguyên nhân & Biện pháp
U81	<ul style="list-style-type: none">● Không kết nối được máy giặt và bộ định tuyến mạng LAN không dây. Kiểm tra những điều sau:<ul style="list-style-type: none">• Bộ định tuyến chưa được bật. → Bật nguồn.• Khoảng cách giữa bộ định tuyến và máy giặt quá xa. → Đưa bộ định tuyến lại gần.• Có một thiết bị sử dụng sóng vô tuyến, chẳng hạn như lò vi sóng, gần đó.<ul style="list-style-type: none">→Giữ khoảng cách thích hợp.→Ngừng sử dụng thiết bị hoặc đợi một lúc và thử lại.• Nhiều thiết bị được kết nối với bộ định tuyến.<ul style="list-style-type: none">→Tắt nguồn của thiết bị bạn không sử dụng.
U82	<ul style="list-style-type: none">● Lỗi giao tiếp với máy chủ.● Có thể có sự cố với kết nối Internet của bạn.<ul style="list-style-type: none">→ Nếu bạn không biết nguyên nhân, hãy liên hệ với nhà cung cấp dịch vụ hoặc nhà sản xuất bộ định tuyến của bạn.
U83	<ul style="list-style-type: none">● Trong “Kết nối dự phòng”, SSID hoặc mật khẩu của bộ định tuyến không chính xác.<ul style="list-style-type: none">→ Kiểm tra mô tả của bộ định tuyến.● Không kết nối được máy giặt và bộ định tuyến.<ul style="list-style-type: none">→ Kiểm tra “U81” ở trên.
U84	<ul style="list-style-type: none">● “Quét kết nối” không thành công. Kiểm tra những điều sau:<ul style="list-style-type: none">• Cài đặt Bluetooth® trên điện thoại thông minh của bạn đã bị tắt.• Mã QR không thể đọc chính xác.<ul style="list-style-type: none">→ Đảm bảo rằng cài đặt Bluetooth® đang bật, rồi kết nối lại. Nếu bạn vẫn không thể kết nối, hãy thử “Kết nối dự phòng”.
Ứng dụng hiển thị các câu như “Không thể giao tiếp với máy giặt.”	<ul style="list-style-type: none">● Giao tiếp lại sau một lúc hoặc kiểm tra trạng thái kết nối bằng phương pháp sau.<ol style="list-style-type: none">1  Tắt2  Bật3  Giữ 5 giây4  Hẹn Giờ Timer<ul style="list-style-type: none">→ Nếu “U81”, “U82”, v.v. được hiển thị, đó là lỗi kết nối. Kiểm tra ở trên.

Panasonic SmartApp+ (tiếp)

Sử dụng cho mạng LAN/Bluetooth® không dây

■ Hạn chế sử dụng

Xin lưu ý rằng có những hạn chế sử dụng sau đây. Panasonic không chịu trách nhiệm về bất kỳ thiệt hại ngẫu nhiên nào do không tuân thủ các giới hạn và việc sử dụng hoặc không thể sử dụng thiết bị.

- Không kết nối với mạng không dây mà bạn không được phép sử dụng.
Mạng không dây (SSID*) mà bạn không được phép sử dụng trong quá trình tự động tìm kiếm môi trường mạng không dây có thể được hiển thị, nhưng nếu bạn kết nối, nó có thể bị coi là truy cập trái phép.
- Không sử dụng ở nơi có từ trường mạnh, tĩnh điện hoặc nhiễu sóng vô tuyến.
Nếu bạn sử dụng gần các thiết bị sau, liên lạc có thể bị gián đoạn hoặc tốc độ có thể chậm lại.
 - Lò vi sóng
 - Các thiết bị LAN / Bluetooth® không dây khác
 - Các thiết bị khác sử dụng sóng vô tuyến ở băng tần 2,4 GHz (điện thoại không dây kỹ thuật số, thiết bị âm thanh không dây, bảng điều khiển trò chơi, thiết bị ngoại vi PC, v.v.)
 - Các vật bằng kim loại dễ phản xạ sóng vô tuyến

■ Các biện pháp an ninh

- Vì mạng LAN không dây sử dụng sóng vô tuyến để gửi và nhận dữ liệu, nên có nguy cơ bị truy cập trái phép. Thực hiện các biện pháp bảo mật để đảm bảo an toàn cho dữ liệu của bạn. (Tr. 53) Xin lưu ý rằng chúng tôi không chịu trách nhiệm cho bất kỳ sự cố nào xảy ra mà không áp dụng các biện pháp bảo mật.
- Để biết mật khẩu (khóa mã hóa) của bộ định tuyến mạng LAN không dây, hãy tham khảo hướng dẫn sử dụng của bộ định tuyến mạng LAN không dây và thiết lập bảo mật.

■ Giới thiệu về chương trình cơ sở

- Thiết bị này có chức năng kết nối với máy chủ cập nhật chương trình cơ sở qua Internet và tự động cập nhật chương trình cơ sở của chính nó lên phiên bản mới nhất. Vì liên lạc không dây tạm thời bị gián đoạn trong quá trình cập nhật, liên lạc có thể bị gián đoạn hoặc tốc độ có thể chậm lại.
- Không phân tích hoặc sửa đổi chương trình cơ sở.

* Tên được sử dụng để xác định một mạng cụ thể trên mạng LAN không dây. Nếu SSID này khớp trên cả hai thiết bị, thì có thể giao tiếp.

Bản quyền, v.v.

- Android and Google Play are trademarks or registered trademarks of Google LLC.
- iPhone is a trademark of Apple Inc., registered in the U.S. and other countries.
- IOS is a trademark or registered trademark of Cisco in the U.S. and other countries and is used under license.
- The App Store is a service mark of Apple Inc.
- QR Code is registered trademark of DENSO WAVE INCORPORATED.
- Bluetooth® word mark and logo are registered trademarks owned by Bluetooth SIG, Inc.
- Panasonic Corporation uses these marks under license. Other trademarks and trade names are property of their respective owners.
- Other names, company names, product names, etc. described in this manual are trademarks or registered trademarks of their respective companies. Some ™ and ® marks are not included in the text.

■ About software

This product consists of the following types of software.

- (1) Software developed by or for Panasonic Corporation (Panasonic)
- (2) Software owned by a third party and licensed to Panasonic
- (3) Conditionally licensed open source software

The software classified in (3) above is distributed with the expectation that it will be useful on its own, but we do not warrant any implied guarantee of “commerciality” or “fitness for a specific purpose”. No warranty is given, including.

You can find the most up-to-date information below.

<https://www.panasonic.com/content/dam/Panasonic/vn/vi/PDF/2024/Operating-Instructions-NA-S157FW1BV.pdf>



Thông số kỹ thuật

		NA-S157FW1
Điện áp định mức (V)		220 - 240
Tần số định mức (Hz)		50
Công suất điện năng tối đa (W)		1600 - 1900
Công suất điện năng gia nhiệt (W)	Để giặt	1445 - 1710
	Để sấy	905 - 1090
Tốc độ vắt tối đa (r/min)		1400
Kích thước sản phẩm (Rộng x Dài x Cao) (mm)		596 × 585 × 845
Trọng lượng sản phẩm (kg)		70
Khối lượng giặt tối đa (Vải khô) (kg)		11,5
Khối lượng sấy tối đa (Vải khô) (kg)		7,0
Áp suất nước máy (MPa)		0,012 - 1

* Khi áp suất nước máy nhỏ hơn 0,03 MPa có khả năng tồn đọng chất giặt tẩy trong khay đựng chất giặt.