

Kiểu máy
TH-43MX650V
TH-50MX650V
TH-55MX650V
TH-65MX650V

Hướng dẫn sử dụng LED TV

Model 43 inch



Model 50 inch



Model 55 inch



Model 65 inch



Tiếng Việt

Cảm ơn Quý khách hàng đã mua sản phẩm của Panasonic.
Xin vui lòng đọc kỹ hướng dẫn trước khi sử dụng sản phẩm và
cất giữ tài liệu này để tham khảo về sau.

Hình ảnh trong cuốn sách này chỉ mang tính chất minh họa.
Một số hình ảnh minh họa được trình bày dưới dạng hình
ảnh mang tính khái niệm và có thể khác so với sản phẩm
thực tế.
Hình ảnh minh họa có thể khác nhau giữa các model và
quốc gia.

Chỉ vận chuyển theo hướng thẳng đứng

Hi **VC** **Advance™**
Covered by patents at patentlist.accessadvance.com

HDMI™
HIGH-DEFINITION MULTIMEDIA INTERFACE

Nhãn hiệu HDMI, HDMI High-Definition Multimedia Interface,
HDMI trade dress và Logo HDMI là thương hiệu hoặc thương
hiệu đã đăng ký của HDMI Licensing Administrator, Inc. tại Hoa
Kỳ và các quốc gia khác.

Dolby
AUDIO

Sản xuất theo giấy phép của Dolby Laboratories. Dolby, Dolby
Audio và biểu tượng hai chữ D là các thương hiệu của Dolby
Laboratories Licensing Corporation.



Ký hiệu này cho biết sản phẩm hoạt động bằng điện áp xoay chiều.



Thiết bị này là thiết bị loại II hoặc thiết bị cách điện hai lớp trong đó sản phẩm không yêu cầu kết nối an toàn với dây nối đất (dây mát).

CẢNH BÁO: Để giảm nguy cơ hỏa hoạn hoặc điện giật.



CAUTION

RISK OF ELECTRIC SHOCK.
DO NOT OPEN.



- Đèn flash sáng với biểu tượng mũi tên trong tam giác đều nhằm cảnh báo người dùng về "điện áp nguy hiểm" không được cách điện trong vỏ sản phẩm có thể gây nguy cơ điện giật.

- Cảnh báo: Để giảm thiểu nguy cơ bị điện giật, không tự ý tháo vỏ máy. Không có bộ phận bên trong nào người dùng có thể tự sửa chữa. Liên hệ nhân viên bảo hành có chuyên môn.

- Dấu chấm than trong tam giác đều là để cảnh báo cho người dùng về các hướng dẫn vận hành và bảo dưỡng (sửa chữa) quan trọng trong các tài liệu kèm theo thiết bị.

Panasonic không đảm bảo hoạt động và hiệu suất của các thiết bị ngoại vi do các nhà sản xuất khác sản xuất; và chúng tôi không chịu bất kỳ trách nhiệm pháp lý hoặc thiệt hại phát sinh từ hoạt động và / hoặc hiệu suất khi sử dụng các thiết bị ngoại vi của nhà sản xuất khác.

Hồng học

- Trừ các trường hợp trách nhiệm được quy định địa phương công nhận, Panasonic không chịu bất kỳ trách nhiệm nào cho những hồng học hay sử dụng sai sản phẩm, và các vấn đề hay hồng học khác gây ra do sử dụng sản phẩm này.
- Panasonic không chịu trách nhiệm về việc mất mát, v.v., dữ liệu do thiên tai gây ra.
- Các thiết bị ngoài khách hàng tự mua không thuộc phạm vi bảo hành. Khách hàng có trách nhiệm bảo quản dữ liệu lưu trong các thiết bị đó. Panasonic không chịu trách nhiệm về việc sử dụng dữ liệu này.

Lưu ý với chức năng truyền hình kỹ thuật số mặt đất

- Chức năng liên quan tới truyền hình kỹ thuật số sẽ hoạt động ở những khu vực tiếp nhận dịch vụ truyền hình kỹ thuật số mặt đất. Liên hệ trung tâm bảo hành Panasonic tại địa phương để biết các vùng phủ sóng.
- Không phải toàn bộ các tính năng đều có sẵn tùy thuộc vào quốc gia, khu vực, đài truyền hình và nhà cung cấp dịch vụ.
- TV này tích hợp các thông số truyền hình kỹ thuật số. Nhưng không đảm bảo các dịch vụ truyền hình kỹ thuật số trong tương lai.

Ngay cả khi không có ký hiệu đặc biệt nào về công ty hoặc nhãn hiệu sản phẩm, những nhãn hiệu này đã được bảo vệ quyền đầy đủ.

1. Phích cắm nguồn/khớp nối được sử dụng như thiết bị ngắt kết nối, thiết bị ngắt kết nối sẽ vẫn có thể dễ dàng hoạt động.
2. Pin (pin hoặc gói pin) không được tiếp xúc với nhiệt độ quá cao như ánh nắng mặt trời, lửa hoặc tương tự.
3. Để tránh gây thương tích, phải gắn chặt thiết bị này vào sàn/trần theo hướng dẫn lắp đặt.

Nội dung

Những cảnh báo về an toàn.....	3
Cài đặt TV.....	4
Kết nối TV	6
Thiết lập ban đầu.....	8
Vận hành TV	12
Vận hành chung	15
Sử dụng các chức năng menu	16
Sử dụng Media Player (Phát đa phương tiện)..	21
Thông tin bổ sung	22
Xử lý sự cố	24
Bảo trì.....	24
Thông số kỹ thuật	25

Những cảnh báo về an toàn

Để tránh nguy cơ điện giật, hỏa hoạn, thương tích hoặc hư hại tài sản, hãy tuân thủ các cảnh báo và lưu ý dưới đây.

■ Phích cắm và dây nguồn

Cảnh báo

Ngay lập tức tháo phích cắm nếu phát hiện bất kỳ điều gì bất thường.

- Loại phích cắm khác nhau giữa các nước.

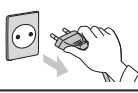

- TV này được thiết kế để sử dụng với điện áp 220 - 240 V, 50/60 Hz.
- Cắm ngập chân phích cắm nguồn vào lỗ của ổ cắm điện.
- Đảm bảo phích cắm có thể tiếp cận dễ dàng.
- Rút phích cắm khi vệ sinh TV.
- Không chạm vào phích cắm khi tay ướt.



- Không làm hư hỏng dây nguồn.
 - Không để vật nặng trên dây nguồn.
 - Không đặt dây nguồn gần vật có nhiệt độ cao.
 - Không kéo dây nguồn lên. Nắm vào phần thân phích cắm khi rút phích cắm.
 - Không di chuyển TV khi dây nguồn đang cắm vào ổ cắm điện.
 - Không xoắn dây nguồn, uốn cong quá mức hoặc kéo căng.
 - Không sử dụng phích cắm hoặc ổ điện bị hỏng.
 - Đảm bảo TV không đề lên dây nguồn.
- Không sử dụng bất kỳ dây nguồn nào khác ngoài loại đi kèm TV này.



■ Chú ý

Cảnh báo

- Không tự ý tháo vỏ máy và không tự điều chỉnh TV vì rất dễ chạm vào các bộ phận dẫn điện gây nguy hiểm điện giật. Người dùng không tự ý sửa chữa các bộ phận bên trong.
- Không để TV tiếp xúc trực tiếp với nước mưa hoặc độ ẩm cao. Không được để nước mưa nhỏ giọt hoặc bắn vào TV và không đặt các vật thể chứa chất lỏng như lọ hoa trên nóc TV hoặc phía trên TV.
- Không để bất kỳ vật nào rơi vào trong TV qua các lỗ thông gió.
- Không sử dụng chân đế/thiết bị gắn khác. Đảm bảo để các trung tâm bảo hành của Panasonic tại địa phương thực hiện lắp đặt giá treo tường chỉ định.
- Không dùng lực quá mạnh tác động lên phần màn hình hiển thị.
- Không đặt TV lên các bề mặt dốc hoặc không vững chắc và đảm bảo TV không chênh vênh trên cạnh của chân đế.



- TV này được thiết kế để sử dụng trên mặt bàn.
- Tránh để TV tiếp xúc trực tiếp với ánh nắng mặt trời và nguồn nhiệt khác.



Luôn để nền hoặc các nguồn lửa khác tránh xa sản phẩm này để tránh lây lan hỏa hoạn



Cảnh báo nguy cơ rơi trượt

TV này có thể rơi, gây thương tích nghiêm trọng hoặc tử vong. Có thể phòng tránh thương tích đặc biệt là cho trẻ em bằng cách thực hiện các bước đơn giản sau đây:

- **LUÔN** sử dụng tủ hoặc giá đỡ hoặc gắn TV theo khuyến cáo của nhà sản xuất TV.
- **LUÔN** sử dụng những trang thiết bị hỗ trợ đặt để an toàn cho TV.
- **LUÔN** đảm bảo không đặt TV ở phía mép ngoài của thiết bị hỗ trợ.
- **LUÔN** nhắc nhở trẻ nhỏ không trèo lên tủ để bật TV hoặc với lấy điều khiển.
- **LUÔN** đi dây và cáp nối TV ở nơi mọi người không dễ vấp, kéo hoặc túm được.
- **KHÔNG** đặt TV ở nơi không bằng phẳng.
- **KHÔNG** đặt TV ở các bề mặt trên cao (như tủ đựng cốc chén hoặc kệ sách) mà không có gì gắn kết giữa TV và thiết bị đó.
- **KHÔNG** để TV lên đồ nội thất đồ có phủ vải hay bất cứ vật liệu nào khác.
- **KHÔNG** đặt các vật khiến trẻ nhỏ trèo lên nóc TV hoặc tủ đặt TV để với lấy, như đồ chơi và điều khiển từ xa.

Bạn cũng nên cân nhắc áp dụng các khuyến nghị trên nếu thay đổi vị trí hoặc giữ lại TV đang dùng.

■ Bộ phận nguy hiểm / Vật nhỏ

Cảnh báo

- Sản phẩm này bao gồm các bộ phận có thể gây nguy hiểm như túi nhựa mà trẻ nhỏ có thể vô tình nuốt hoặc hít phải. Để các bộ phận này cách xa tầm với của trẻ.

■ Chân đế

Cảnh báo

- Không tháo dỡ hoặc điều chỉnh chân đế.

Thận trọng

- Không sử dụng bất kỳ chân đế nào khác ngoài loại đi kèm TV này.
- Không sử dụng chân đế nếu chân đế bị cong hoặc hư hỏng. Nếu trường hợp này xảy ra, ngay lập tức liên hệ trung tâm bảo hành Panasonic gần nhất.
- Trong quá trình lắp đặt, phải chắc chắn rằng tất cả các vít đã được vặn chặt.
- Đảm bảo rằng TV không chịu bất kỳ tác động nào trong quá trình lắp đặt chân đế.
- Đảm bảo trẻ nhỏ không trèo lên chân đế.
- Cần ít nhất hai người khi lắp hoặc tháo TV ra khỏi chân đế.
- Lắp hoặc tháo TV theo quy trình quy định.

Thông gió

Thận trọng

Để đủ không gian xung quanh TV để tránh nhiệt độ quá cao, có thể gây hỏng sớm một số linh kiện điện tử.

Khoảng cách tối thiểu (cm)

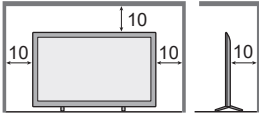

- Không cản trở lưu thông khí bằng cách dùng giấy báo, khăn trải bàn và màn để che các lỗ thông hơi.
- Dù có đang dùng chân đế hoặc không, luôn đảm bảo lỗ thông hơi dưới đáy TV không bị chặn và có đủ không gian để thông gió.



Mạng LAN không dây tích hợp

Thận trọng

- Không sử dụng mạng LAN không dây tích hợp để kết nối với bất kỳ mạng không dây nào (SSID*) mà bạn không có quyền truy cập. Có thể thấy danh sách các mạng này sau khi dò tìm. Tuy nhiên, việc sử dụng có thể được coi là truy cập bất hợp pháp.

*SSID là tên để nhận dạng mạng không dây để truyền phát.

- Không để mạng LAN không dây tích hợp ở nhiệt độ cao, trực tiếp dưới ánh nắng mặt trời hoặc ẩm ướt.
- Dữ liệu được truyền và nhận qua sóng vô tuyến có thể bị chặn hoặc kiểm soát.
- Mạng LAN không dây tích hợp sử dụng băng tần 2.4 GHz và 5 GHz. Để tránh nhiễu hoặc đáp ứng chậm do nhiễu sóng vô tuyến khi sử dụng mạng LAN không dây tích hợp, hãy để TV ra xa các thiết bị sử dụng tín hiệu 2.4 GHz và 5 GHz như các thiết bị mạng LAN khác, lò vi sóng và điện thoại di động.
- TV có thể ngừng hoạt động để bảo vệ TV khi có trục trặc xảy ra do xuất hiện tĩnh điện, v.v. Trong trường hợp này, tắt TV bằng công tắc bật/tắt nguồn chính, sau đó bật trở lại.

Công nghệ không dây Bluetooth®

Thận trọng

- TV sử dụng băng tần ISM tần số vô tuyến 2.4 GHz (Bluetooth®). Để tránh nhiễu hoặc đáp ứng chậm do nhiễu sóng vô tuyến, hãy để TV ra xa các thiết bị LAN không dây, thiết bị Bluetooth, lò vi sóng và điện thoại di động khác sử dụng tín hiệu 2.4 GHz.

Di chuyển TV

Thận trọng

Rút toàn bộ dây cáp trước khi di chuyển TV.

- Cần ít nhất hai người khi di chuyển TV. Chống đỡ như hình vẽ để tránh bị thương do TV lật hoặc rơi xuống.

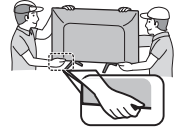

Khi không sử dụng trong thời gian dài

Thận trọng

TV này vẫn sẽ tiêu thụ một số điện năng ngay cả khi tắt, vì phích cắm vẫn nối với ổ cắm.

- Rút phích cắm ra khỏi ổ cắm khi không sử dụng TV trong thời gian dài.

Điều kiện sử dụng

Thận trọng

- Thiết bị này được sử dụng ở các vùng có khí hậu nhiệt đới.

Pin điều khiển từ xa

Thận trọng

- Lắp sai có thể gây rò rỉ pin, ăn mòn và nổ.
- Chỉ thay cùng loại hoặc loại tương đương.
- Không kết hợp dùng pin cũ và pin mới.
- Không kết hợp các loại pin khác nhau (ví dụ: pin kiềm và pin mangan).
- Không sử dụng pin có thể sạc lại (Ni-Cd, v.v.).
- Không đốt hoặc phá vỡ pin.
- Không để pin tiếp xúc với nhiệt quá nhiều như ánh nắng mặt trời, lửa hoặc tương tự.
- Đảm bảo xử lý pin đúng cách.

Cài đặt TV

Phụ kiện kèm theo

Có thể không có đủ tất cả phụ kiện. Cần thận khi vô tình làm thất lạc phụ kiện.

Hướng dẫn sử dụng

Điều khiển từ xa

- RC731P



Pin (AAA) × 2

➔ (T.5)



Dây nguồn

➔ (T.8)

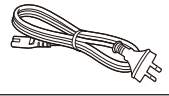

Bộ chuyển đổi giắc cắm mini

• Cổng AV

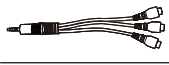

Chân đế

Model 43 inch

• Bộ

• Vít

(ST4 × 20) × 4

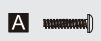

Model 50 inch

• Bộ

• Vít

(ST5 × 25) × 4



Model 55 inch

• Bộ

• Vít

(ST5 × 25) × 4



Model 65 inch

• Bộ

• Vít

(M5 × 25) × 4



Lưu ý

Hình ảnh minh họa có thể khác nhau giữa các model và quốc gia.

Chuẩn bị

Lấy chân đế và TV ra khỏi thùng đựng và đặt TV lên bàn, đặt panel màn hình xuống vải mềm sạch (chăn, v.v.)

- Sử dụng bàn bằng phẳng và to hơn TV.
- Không giữ phần panel màn hình.
- Đảm bảo không làm xước hoặc vỡ TV.

Gắn chân đế

Lắp chân đế

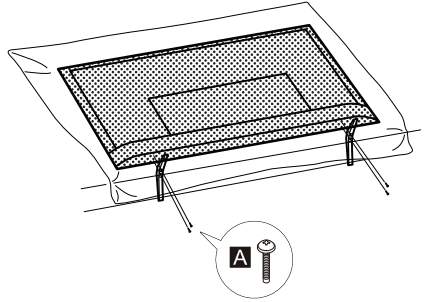

Tháo chân đế ra khỏi TV

Đảm bảo tháo chân đế theo cách sau khi sử dụng giá gắn tường hoặc đóng gói lại TV.

1. Đặt TV lên tấm đệm xốp hoặc khăn mềm dày trên bàn.
2. Tháo vít A ra khỏi TV.

Lắp pin điều khiển từ xa

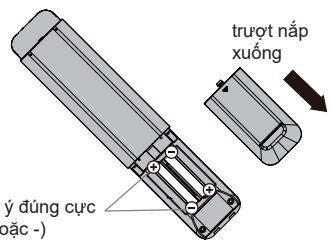

Lưu ý đúng cực (+ hoặc -)

Giá gắn tường TV (tùy chọn)

Liên hệ các trạm bảo hành của Panasonic tại địa phương để mua giá gắn tường.

Mặt sau TV

(Nhìn từ mặt bên)

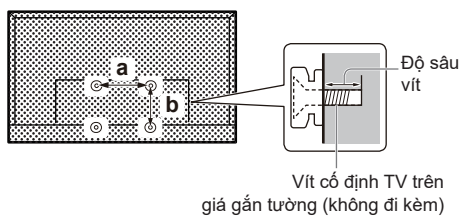

■ Lỗ lắp giá gắn tường

Kiểu máy	a	b
43-inch	300 mm	300 mm
50-inch	300 mm	300 mm
55-inch	300 mm	300 mm
65-inch	400 mm	300 mm

■ Thông số kỹ thuật vít

Kiểu máy	Loại	Độ sâu vít	
		Tối thiểu	Tối đa
43-inch	M6	12 mm	15 mm
50-inch	M6	12 mm	15 mm
55-inch	M6	12 mm	15 mm
65-inch	M6	12 mm	15 mm

Cảnh báo

- Khi sử dụng phụ kiện tùy chọn như giá gắn tường, v.v., luôn đọc và tuân thủ hướng dẫn lắp đặt và sử dụng của nhà sản xuất.
- Không được lắp TV trực tiếp dưới đèn treo tường tỏa nhiệt cao (như đèn chiếu hoặc đèn halogen). Làm vậy có thể gây cong vênh hoặc hư hỏng vỏ máy bằng nhựa.
- Khi lắp giá treo tường, bạn phải đảm bảo rằng giá treo tường không nối đất với đỉnh tán tường kim loại. Luôn chắc chắn rằng không có bất kỳ dây dẫn điện, đường ống, v.v. nào ở phía trong tường trước khi bắt đầu lắp giá treo tường.
- Để hạn chế rơi và hư hỏng, hãy tháo rời TV khỏi giá treo tường khi không sử dụng trong một thời gian dài.

Kết nối TV

- Hãy đảm bảo rằng đã ngắt kết nối TV với ổ cắm/điểm nguồn trước khi gắn hoặc ngắt kết nối bất kỳ dây dẫn RF/ AV nào.
- Các thiết bị ngoài và dây cáp chỉ mang mục đích minh họa và không đi kèm TV này.
- Kiểm tra xem cổng kết nối và phích cắm có đúng loại không khi kết nối.
- Khi sử dụng cáp HDMI, sử dụng loại có dây hoàn toàn.
- Để TV tránh xa thiết bị điện (thiết bị quay video, v.v.) hoặc thiết bị có cảm biến hồng ngoại. Nếu không, có thể gây méo hình ảnh/ âm thanh hoặc ảnh hưởng tới vận hành thiết bị khác.
- Đồng thời, đọc sách hướng dẫn sử dụng thiết bị kết nối.

Cổng kết nối

Mặt sau TV

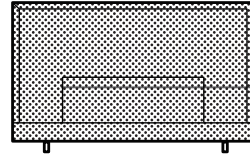

- 1 USB 2.0
- 2 USB 3.0
- 3 ETHERNET
- 4 ÂNG-TEN
- 5 DIGITAL AUDIO OUT
- 6 HDMI 1(eARC)
- 7 HDMI 2
- 8 HDMI 3
- 9 TAI NGHE
- 10 AV IN

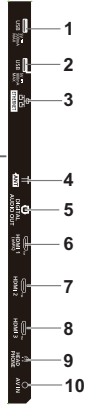

Kết nối

Ăng-ten

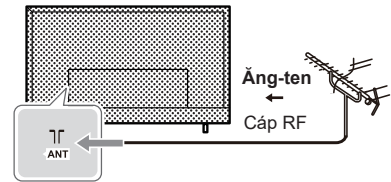

- Giữ cáp RF (ăng-ten) xa dây dẫn điện để tránh và giảm thiểu hiện tượng nhiễu nguồn điện lưới.
- Không để cáp RF dưới TV.
- Để đạt được chất lượng hình ảnh và âm thanh tối ưu, cần phải có dây ăng-ten, cáp chính xác (đồng trục 75 Ω) và chân cắm cổng đạt chuẩn.
- Nếu sử dụng hệ thống ăng-ten chung, cần sử dụng đúng cáp và phích cắm giữa ổ cắm ăng-ten âm tường và TV.
- Các trung tâm bảo hành hoặc đại lý bán hàng có thể hỗ trợ quý khách chọn lựa hệ thống ăng-ten và phụ tùng thích hợp theo đài phát của từng địa phương.
- Bất kỳ vấn đề phát sinh nào liên quan tới lắp đặt dây ăng-ten, cần phải nâng cấp hệ thống hoặc phụ kiện hiện có, và phát sinh chi phí sẽ thuộc trách nhiệm của quý khách hàng.
- Nếu đặt ăng-ten sai vị trí, có thể xảy ra hiện tượng nhiễu.

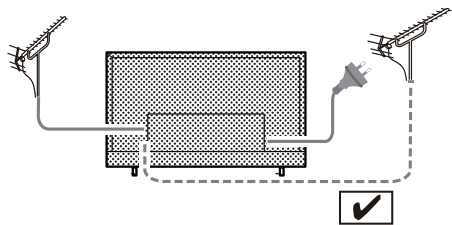

Đầu ghi DVD / VCR

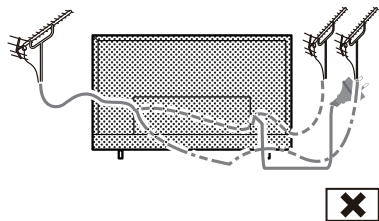
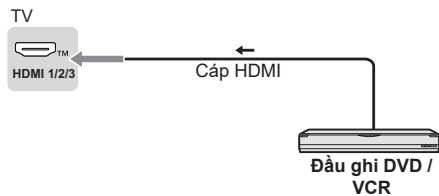

Bộ giải mã Set top box



Kết nối TV

Đầu phát Blu-Ray

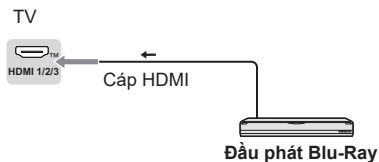

Hệ thống loa

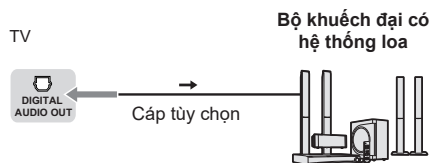

Thiết bị AV / Trò chơi

■ Sử dụng cổng HDMI

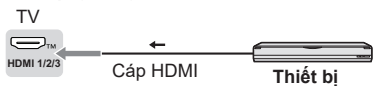

■ Sử dụng cổng AV



- Để thưởng thức âm thanh từ thiết bị ngoài ở dạng âm thanh đa kênh (ví dụ: Dolby Digital 5.1ch), hãy kết nối thiết bị với bộ khuếch đại. Để kết nối, đọc hướng dẫn sử dụng thiết bị và bộ khuếch đại.

Bộ khuếch đại

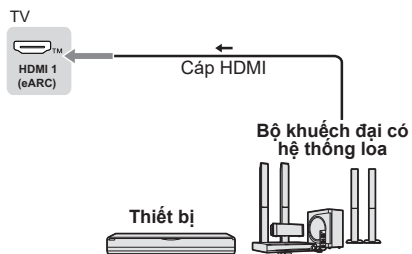

- Sử dụng HDMI1 để kết nối TV với bộ khuếch đại có chức năng eARC/ARC(Audio Return Channel). Nếu kết nối với bộ khuếch đại không có chức năng eARC/ARC, sử dụng cổng DIGITAL AUDIO OUT.

Thiết lập ban đầu

Khi bật TV lần đầu tiên, màn hình hiển thị một loạt các bước hướng dẫn thiết lập TV.

- Các bước này không cần thiết nếu trung tâm bảo hành địa phương đã hoàn thành thiết lập.

Cắm phích vào ổ cắm và bật TV.

Sẽ mất vài giây trước khi màn hình hiển thị.

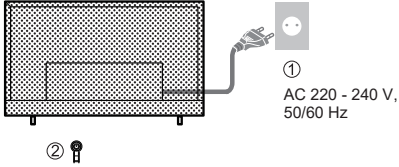

①
AC 220 - 240 V,
50/60 Hz

②

Google - Thiết lập ban đầu

Khi bật TV lần đầu tiên, màn hình sẽ hiển thị trình hướng dẫn để hướng dẫn bạn hoàn tất các cài đặt ban đầu sau:

Bước 1: Chức năng này được sử dụng để mã hóa ghép nối điều khiển từ xa. Sau khi mã hóa thành công, bạn có thể sử dụng điều khiển từ xa Bluetooth để điều khiển TV.

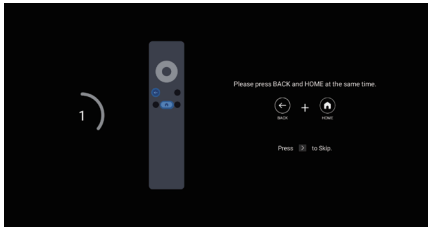

Bước 2: Chọn ngôn ngữ menu mong muốn

Lưu ý: Tiếng Anh (Mỹ) được khuyến dùng. Hình minh họa trong sách chỉ mang tính chất tham khảo.

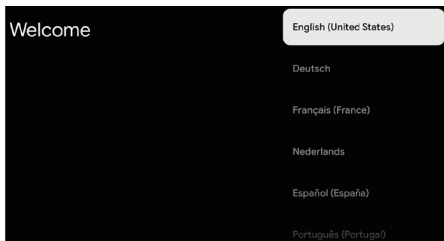

Bước 3: Chọn quốc gia/ khu vực của bạn.

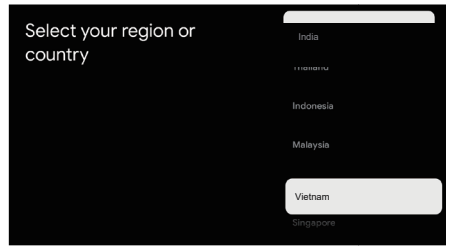

Bước 4: (Chỉ áp dụng cho một vài quốc gia) Chọn có hay không sử dụng thiết bị Google để cài đặt TV.

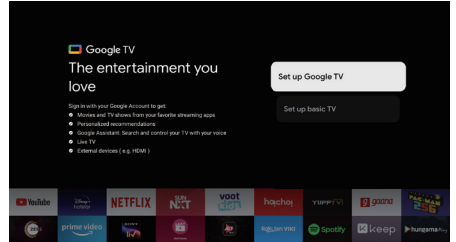

1. Khi chọn "Cài đặt TV cơ bản".

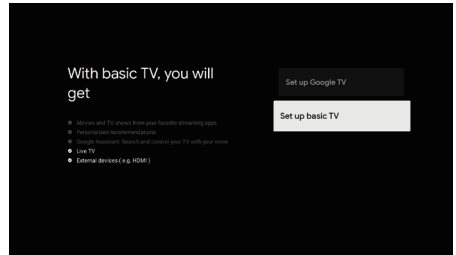

Bước 5: Chọn có hoặc không kết nối TV với mạng WIFI.



Bước 6: Đọc để chấp thuận điều khoản dịch vụ và chính sách riêng tư của Google.

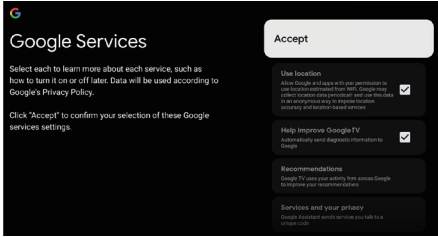
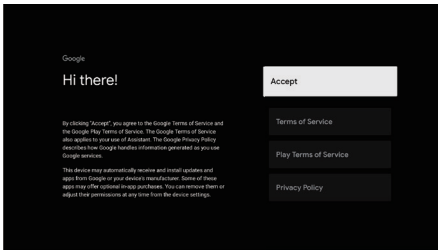

Bước 7: Môi trường

Ấn ▲/▼ để chọn môi trường. Sau đó ấn OK để sang bước tiếp theo.

Chế độ gia đình: Bạn sẽ thấy các cài đặt tiêu chuẩn cho chế độ hình ảnh và âm thanh.

Chế độ cửa hàng: Bạn có thể sử dụng các cài đặt nâng cao cho chế độ hình ảnh và âm thanh.

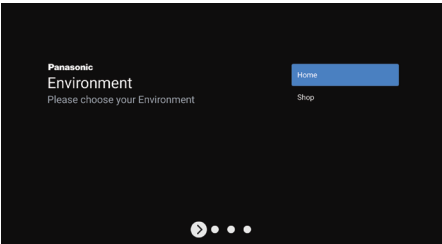

Bước 8: Điều khoản & điều kiện

Dùng ▲/▼ để đọc điều khoản & điều kiện, sau đó ấn OK để xác nhận và chuyển sang bước tiếp theo.

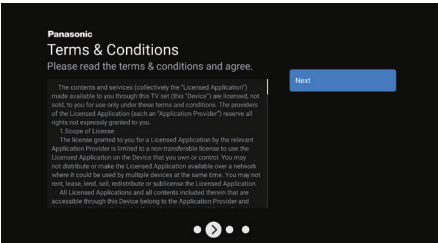

Bước 9: Cài đặt kênh

Dùng ▲/▼ để chọn chế độ bộ dò: Ăng-ten, cáp; Loại: Kỹ thuật số, Tương tự & Tất cả, sau đó ấn OK để xác nhận và chuyển sang bước tiếp theo.

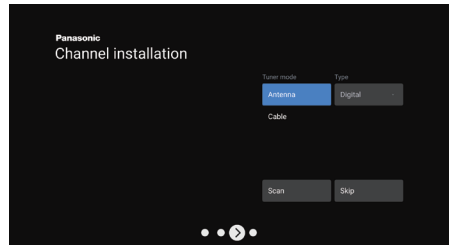

Bước 10: Kiểm tra cài đặt

Khi đã hoàn tất toàn bộ cài đặt, giao diện [Hãy kiểm tra cài đặt] hiển thị trên màn hình, và ấn OK để hoàn thành thiết lập ban đầu. Bạn cũng có thể trở lại bước trước đó và thực hiện thay đổi bằng nút ←.

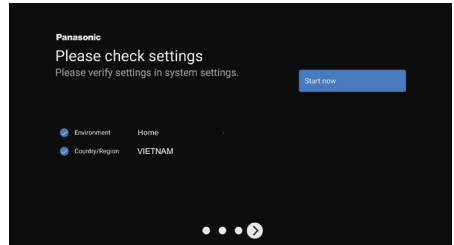

2. Khi chọn "Cài đặt Google TV".

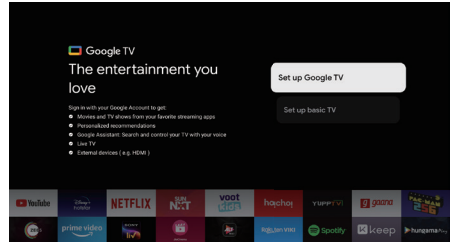

Bước 5: Chọn kết nối TV với mạng WIFI.

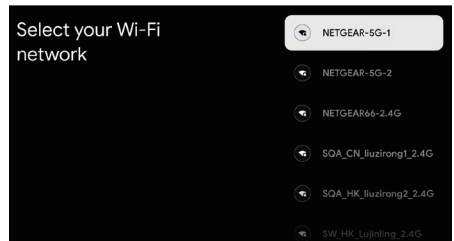

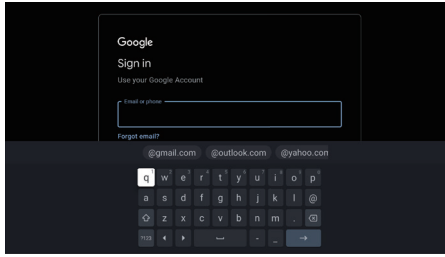
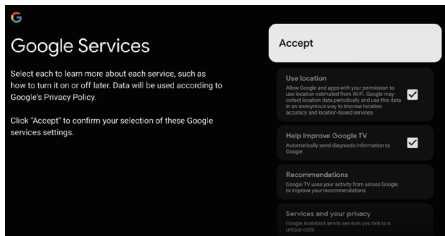
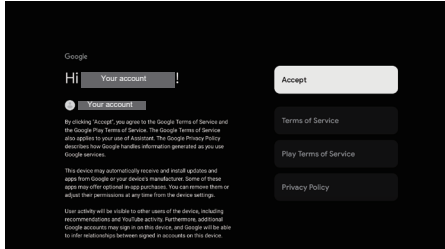
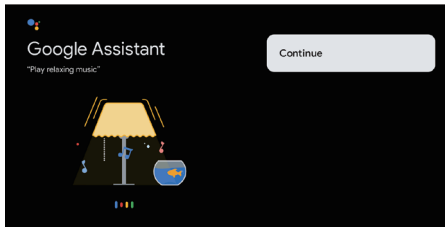
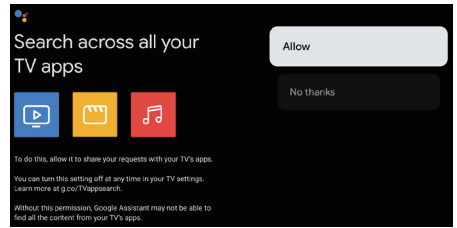
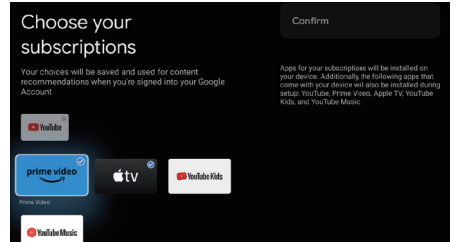
Bước 6: Nhập tài khoản và mật khẩu Google.**Bước 7:** Đọc để chấp thuận điều khoản dịch vụ và chính sách riêng tư của Google.**Bước 8:** Sử dụng Trợ lý Google**Bước 9:** Tìm kiếm trên tất cả các ứng dụng TV của bạn.**Bước 10:** Chọn đăng ký.**Bước 11:** Môi trường

Ấn ▲/▼ để chọn môi trường. Sau đó ấn OK để sang bước tiếp theo.

Chế độ gia đình: Bạn sẽ thấy các cài đặt tiêu chuẩn cho chế độ hình ảnh và âm thanh.

Chế độ cửa hàng: Bạn có thể sử dụng các cài đặt nâng cao cho chế độ hình ảnh và âm thanh.

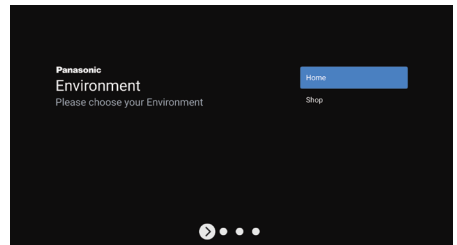
**Bước 12:** Điều khoản & điều kiện

Dùng ▲/▼ để đọc điều khoản & điều kiện, sau đó ấn OK để xác nhận và chuyển sang bước tiếp theo.

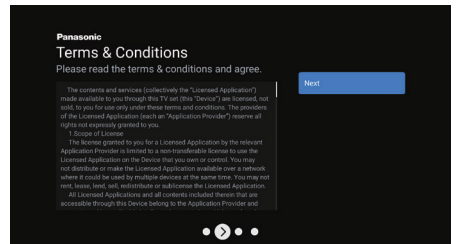

Bước 13: Cài đặt kênh.

Dùng ▲/▼ để chọn chế độ bộ dò: Ăng-ten, cáp;
Loại: Kỹ thuật số, Tương tự và Tắt cả, sau đó ấn **OK**
để xác nhận và chuyển sang bước tiếp theo.

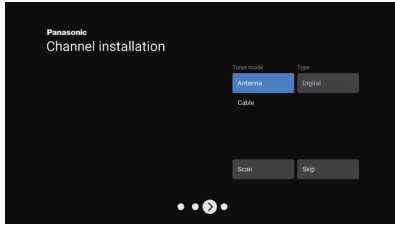

Bước 14: Kiểm tra cài đặt

Khi đã hoàn tất toàn bộ cài đặt, giao diện [Hãy kiểm tra cài đặt] hiển thị trên màn hình, và ấn **OK** để hoàn thành thiết lập ban đầu. Bạn cũng có thể trở lại bước trước đó và thực hiện thay đổi bằng nút ←.

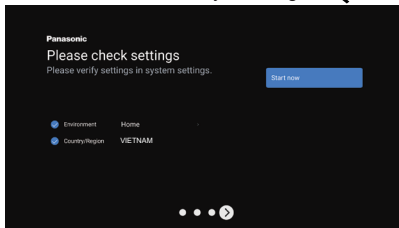

Bước 15: Cài đặt ứng dụng của bạn

Lưu ý: Lưu ý rằng thao tác này sẽ mất một chút thời gian.

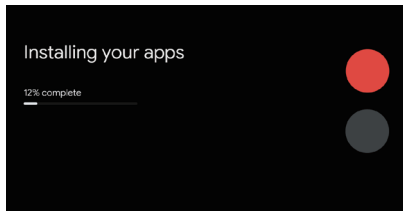

Bước 16: Trải nghiệm Google TV của bạn đã sẵn sàng

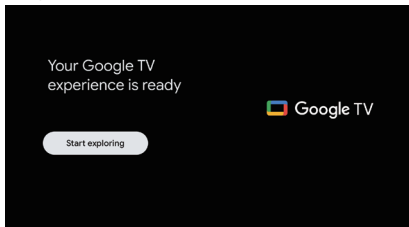

Thiết lập hoàn tất và TV đã sẵn sàng sử dụng.

Lưu ý

- Nếu không thể dò kênh, kiểm tra kết nối cáp RF, sau đó tuân thủ các hướng dẫn trên màn hình.

Vận hành TV

Sử dụng điều khiển từ xa

Chức năng của điều khiển từ xa

Hầu hết các chức năng của TV đều có sẵn qua các menu xuất hiện trên màn hình. Có thể sử dụng điều khiển từ xa đi kèm để điều hướng các menu và cấu hình toàn bộ cài đặt chung.

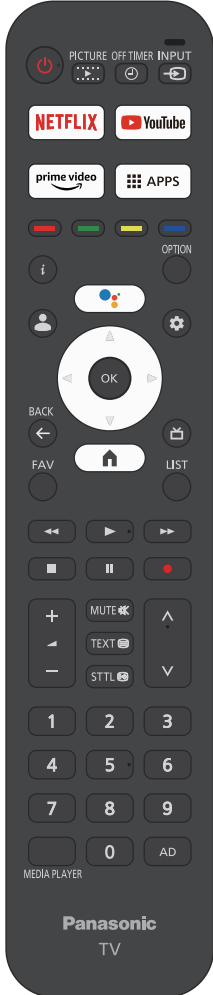

- POWER** (Nút bật/tắt) Bật hoặc tắt TV
- PICTURE** Vào chế độ hình ảnh.
- OFF TIMER** Vào chức năng hẹn giờ tắt.
- INPUT** Vào giao diện chọn nguồn
- NETFLIX** Truy cập trang chủ NETFLIX
- YouTube** Truy cập trang chủ YouTube
- prime video** Truy cập trang chủ prime video
- APPS** Chọn ứng dụng
- Colour buttons** Thực hiện nhiều thao tác tương ứng với hướng dẫn thao tác hiển thị trên màn hình menu.
 - i** Hiển thị thông tin
- OPTION** Hiển thị menu tùy chọn của các chức năng đã chọn
 - (Mic)
(Chỉ khả dụng khi kết nối mạng bình thường)
 - Nhấn vào Tài khoản & Đăng nhập vào Google TV
(Khi cài đặt cơ bản cho TV, phím này không có tác dụng)
 - Ấn để mở menu cài đặt
- OK** Xác nhận lựa chọn
- ◀/▶** (Nút hướng trên, dưới, trái và phải) Đánh dấu các mục khác nhau trong hệ thống menu và điều chỉnh các điều khiển menu.
- ▲/▼**
- BACK** Thoát menu và quay lại menu trước đó
 - Ấn để hiển thị hướng dẫn chương trình điện tử
 - Truy cập trang chủ TV thông minh
- FAV** Vào chương trình yêu thích
- LIST** Vào danh sách kênh
 - Tua lại
 - Phát
 - Tua tới
 - Kết thúc chương trình đang chạy
 - Tạm dừng
 - Bắt đầu ghi
 - + -** Tăng hoặc giảm âm lượng
- MUTE** Tắt tiếng và bật tiếng âm thanh
- TEXT** Hiển thị văn bản
- STTL** Hiển thị phụ đề

- ▲ Tăng/ giảm kênh
- 0-9 Chọn mã khóa số

MEDIA PLAYER Vào phát đa phương tiện

AD Mô tả âm thanh

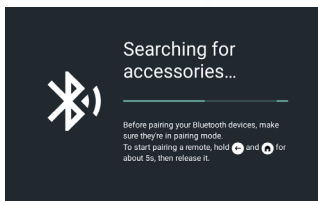
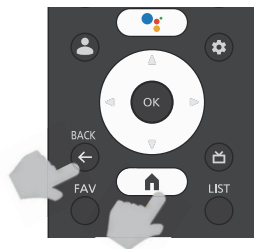

Cách kết nối điều khiển từ xa với TV

Đây là điều khiển từ xa Bluetooth, hãy kết nối với TV trước khi sử dụng. Khi bật TV lần đầu tiên, quá trình kết nối với điều khiển từ xa sẽ được thực hiện trong quá trình thiết lập ban đầu. Điều khiển từ xa sẽ tự động kết nối với TV tại thời điểm này.

Có thể thêm điều khiển từ xa bằng giọng nói với Google vào TV, hoặc cũng có thể thay thế một điều khiển nếu điều khiển cũ hỏng. Cũng có thể kết nối các thiết bị Bluetooth khác như loa, điều khiển trò chơi qua Bluetooth.

Hãy tham khảo các bước dưới đây để biết thêm chi tiết:

Bước 1: Ấn nút để vào trang chủ.

Bước 2: Ấn /// để chọn và vào.

Cũng có thể chọn trực tiếp nút trên điều khiển từ xa.

Bước 3: Ấn /// để chọn Điều khiển từ xa & phụ kiện và ấn **OK** để vào.

Bước 4: Ấn /// để chọn Ghép nối phụ kiện và ấn **OK** để vào.

LƯU Ý: Theo menu này, bạn có thể chọn tắt hoặc bật Bluetooth, Thêm Điều khiển từ xa & Phụ kiện mới hoặc cài đặt một điều khiển từ xa & phụ kiện đã kết nối với TV.

Thực hiện theo hướng dẫn trên màn hình để ghép nối. (Nhấn giữ nút và

trong 5 giây trên điều khiển từ xa "mới". Khi đã tìm thấy, điều khiển từ xa mới sẽ xuất hiện trong danh sách. Sau đó ấn **OK** trên điều khiển "cũ" để xác nhận thêm điều khiển mới này).

LƯU Ý: Nếu không thể ghép nối điều khiển từ xa với TV, tắt các thiết bị không dây khác và thử lại.

Nếu muốn bỏ ghép nối Bluetooth, thực hiện như sau:

Bước 1: Ấn nút để vào trang chủ.

Bước 2: Ấn /// để chọn và vào.

Cũng có thể chọn trực tiếp nút trên điều khiển từ xa.

Bước 3: Ấn /// để chọn "cần xóa điều khiển từ xa hoặc phụ kiện và ấn **OK** để vào.

Bước 4: Ấn / để chọn Quên và chọn Có.

Sau khi bỏ kết nối Bluetooth với điều khiển, hãy làm theo bước dưới đây để cài đặt lại điều khiển

Hãy nhấn và giữ nút như hình dưới trong vòng 3 giây để cài đặt lại điều khiển.



Sử dụng điều khiển TV

Model 43/50/55/65-inch

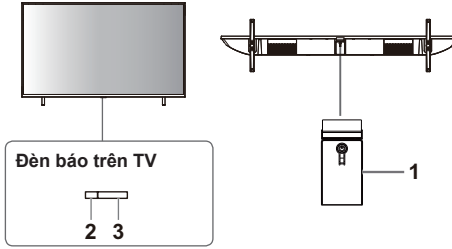

1 Bật nguồn / Tắt nguồn

- TV đang tắt, ấn nhanh nút để bật nguồn.
- TV đang bật, ấn nhanh nút, nút ảo sẽ hiển thị như hình dưới đây.



- Khi xuất hiện nút ảo, ấn nhanh nút để chuyển các chức năng chính.
- Khi xuất hiện nút ảo, ấn giữ nút (trong hơn 1 giây) có thể thực hiện các chức năng sau.



Tắt nguồn

Để tắt hoàn toàn thiết bị, bạn phải rút phích cắm ra khỏi ổ cắm.



Kênh kế tiếp



Kênh trước đó



Tăng âm lượng



Giảm âm lượng



Nguồn vào

Ấn giữ tùy chọn nguồn vào hiển thị, nhả ra khi con trỏ nhảy đến nguồn cần chuyển.

2 Đèn LED nguồn

- Màu đỏ: Chờ
- Màu xanh: Bật

3 Bộ nhận tín hiệu điều khiển từ xa

Vận hành chung

Sử dụng trang chủ

Lưu ý: Tài liệu hướng dẫn này được sử dụng phổ biến. Số liệu và hình ảnh trong cuốn Hướng dẫn sử dụng này chỉ mang tính chất tham khảo và có thể khác so với sản phẩm thực tế. Và đối với một số model, một vài tùy chọn không có sẵn.

Bạn có thể chọn toàn bộ các tính năng từ trang chủ. (Trước tiên, đảm bảo bạn đang đăng nhập tài khoản Google.)

Ấn **🏠** để hiển thị trang chủ.

Ấn **▲/▼/◀/▶** để chọn các biểu tượng từ danh sách màn hình.

Ấn **OK** để vào mỗi tùy chọn.

Để thoát APP, ấn **←** hoặc **🏠**.

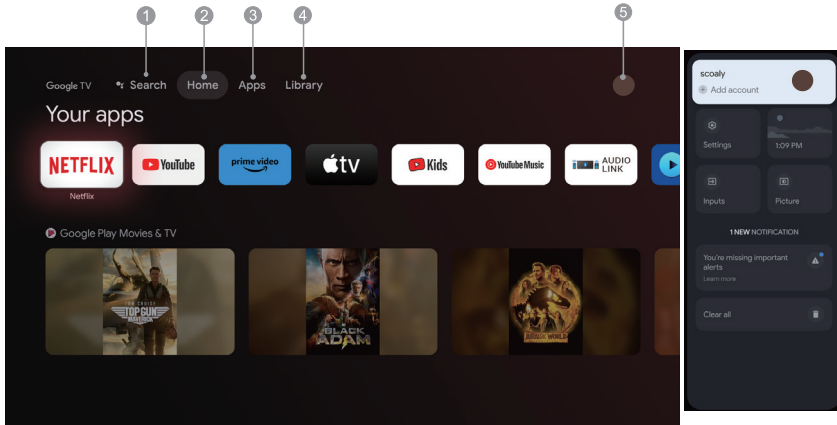

- 1. Tìm kiếm:** Ấn giữ nút Trợ lý và nói Tìm kiếm chương trình phim, ứng dụng và nhiều mục khác.
- 2. Trang chủ:** Chọn biểu tượng từ danh sách màn hình.
- 3. Ứng dụng:** Hiển thị danh sách các ứng dụng yêu thích, hoặc truy cập trung tâm ứng dụng.
- 4. Thư viện:** Thư viện của bạn đang trống, tìm nội dung đã mua, thuê và xem nội dung được liệt kê trên truyền hình di động và web tại đây.
- 5. 🏠:** Có thể chọn Cài đặt, Đầu vào, Hình ảnh và xem thông báo.

Lưu ý:

- 1) Chức năng và nội dung của "Trang chủ" có thể khác nhau tùy vào quốc gia và model.
- 2) Trước khi sử dụng các chức năng mạng trong trang chủ như ứng dụng mạng, v.v, kết nối TV với mạng trước.
- 3) Bản quyền biểu tượng thuộc sở hữu của nhà cung cấp ứng dụng.

Sử dụng các chức năng menu

Sử dụng menu truy cập nhanh

Lưu ý: Một số chức năng có thể không có sẵn ở một số nguồn nhất định. Và đối với một số model, một số tùy chọn nhất định không khả dụng.

Phần này cho biết các menu và cài đặt TV. Mỗi menu được phác thảo và nêu chi tiết giúp bạn khai thác tối đa TV của mình. Để truy cập hệ thống menu:

1. Trong chế độ TV, ấn **OK** trên điều khiển từ xa để hiển thị danh sách truy cập nhanh.
2. Ấn **▲/▼** để chọn mục mong muốn, sau đó ấn **OK** để mở menu phụ tương ứng.
3. Trong menu phụ, sử dụng nút **◀/▶** và nút **OK** để thực hiện điều chỉnh, hoặc sử dụng **▲/▼** để chọn mục, sử dụng **OK** để vào và thao tác theo màn hình hiển thị hoặc hướng dẫn.
4. Ấn **←** để trở lại menu trước đó.

Menu

Lưu ý: Tùy vào nguồn tín hiệu, menu xuất hiện có thể khác nhau, hãy dựa trên tình hình thực tế.

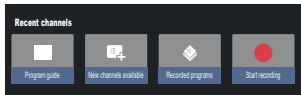

Hướng dẫn chương trình: Đi tới giao diện EPG, chỉ trong nguồn DTV.

Kênh mới khả dụng: Thêm kênh, CÁP/ĂNG-TEN/ATV.

Chương trình đã ghi: Xem các video, nội dung ghi đã được thiết lập, v.v.

Bắt đầu ghi: Ấn để bắt đầu ghi.

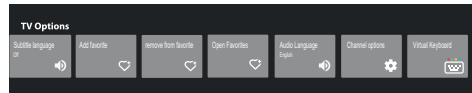

Ngôn ngữ phụ đề: Lựa chọn ngôn ngữ phụ đề.

Thêm mục yêu thích: Thêm vào chương trình yêu thích.

Xóa khỏi mục yêu thích: Xóa chương trình ra khỏi danh sách yêu thích.

Mở mục yêu thích: Mở danh sách yêu thích.

Ngôn ngữ âm thanh: Chọn ngôn ngữ âm thanh.

Tùy chọn kênh: Cài đặt các tùy chọn chức năng, chọn Âm kênh, Hệ thống dành cho phụ huynh, Ngôn ngữ âm thanh, Cấu hình timeshift, Chọn thiết bị lưu trữ bản ghi, Điều kiện tín hiệu, Giấy phép nguồn mở và Phiên bản.

Bàn phím ảo: Bật bàn phím ảo, ấn phím TRỞ LẠI để đóng.

Đầu vào

Ấn **↔** sau đó ấn **▲/▼** để chọn nguồn mong muốn, sau đó ấn **OK** để xác nhận.



Lưu ý: Nguồn sẵn có có thể khác nhau tùy vào kiểu máy.

Sử dụng cài đặt hệ thống

Menu cài đặt cho phép cấu hình TV theo ý muốn.

Lưu ý: Một số chức năng có thể không có sẵn ở một số nguồn nhất định. Một vài tùy chọn không có sẵn cho một số model.

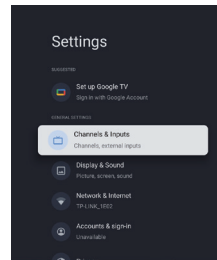

Mỗi menu được trình bày chi tiết giúp bạn khai thác tối đa TV của mình. Để truy cập hệ thống menu:

1. Ấn **▲/▼** để chọn mục mong muốn, sau đó ấn **OK** để mở menu phụ tương ứng.
2. Trong menu phụ, sử dụng nút **▲/▼** và nút **OK** để thực hiện điều chỉnh, hoặc sử dụng **▲/▼** để chọn mục, sử dụng **OK** để vào và thao tác theo màn hình hiển thị hoặc hướng dẫn.
3. Ấn **←** để trở lại menu trước đó.

Cài đặt Google TV

Nếu đã chọn "Cài đặt TV cơ bản" khi thiết lập, bạn có thể đăng nhập tài khoản Google tại đây.

Có hai cách để vào. Thứ nhất, trong giao diện HOME, ấn **▲/▼** để chọn "Cài đặt Google TV" và chuyển sang bước tiếp theo.

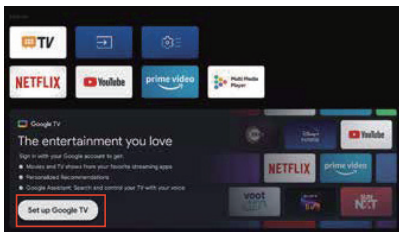

Thứ hai, chọn “Cài đặt Google TV” trong phần cài đặt.

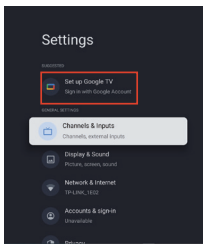

Thực hiện theo chỉ dẫn để đăng nhập tài khoản Google.

Thêm tài khoản Google:

Nếu bạn đã đăng nhập vào tài khoản Google, chọn “Tài khoản & Đăng nhập” trong phần cài đặt.

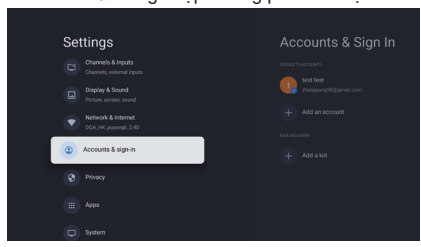

Bạn cũng có thể thêm một tài khoản bằng cách ấn ► để chọn biểu tượng hình tròn trên giao diện HOME.

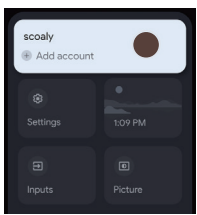

Kênh & đầu vào

Lưu ý: Chức năng này chỉ có sẵn trong chế độ TV. Tùy vào nguồn tín hiệu, menu xuất hiện có thể khác nhau, hãy dựa trên tình hình thực tế.

Chọn ATV và vào.

- Quốc gia và khu vực: Hiển thị quốc gia và khu vực của bạn.
- Dò tự động tín hiệu tương tự: Ấn OK để bắt đầu quá trình tìm kiếm tự động. Quá trình tìm kiếm có thể mất vài phút.
- Dò thủ công tín hiệu tương tự: Ấn OK để vào giao diện.
- Ấn ▲/▼ để cài đặt chương trình, hệ thống âm thanh hoặc hệ thống màu, sau đó ấn ▲/▼ để chọn tần số và ấn OK để tìm kênh.

- Mục yêu thích: Thiết lập danh sách kênh yêu thích.
- Trình sắp xếp kênh: Tính năng này cho phép sắp xếp kênh.
- Teletext: Ấn OK và sau đó sử dụng ▲/▼ để chọn ngôn ngữ ưa thích.

Chọn ăng-ten và vào.

- Quốc gia và khu vực: Hiển thị quốc gia và khu vực của bạn.
- Dò tự động: Ấn OK để bắt đầu quá trình tìm kiếm tự động. Quá trình tìm kiếm có thể mất vài phút. Trong quá trình xử lý, có thể ấn Trở lại và chọn CÓ để thoát.
- Dò thủ công: Chọn số kênh và bắt đầu dò.
- Thiết lập kênh kỹ thuật số: Thiết lập phụ đề:

- (1) Cài đặt phụ đề: Bao gồm Tắt, Cơ bản, Khiếm thính.
- (2) Ngôn ngữ thứ nhất: Ấn OK và sau đó sử dụng ▲/▼ để chọn ngôn ngữ thứ nhất.
- (3) Ngôn ngữ thứ hai: Ấn OK và sau đó sử dụng ▲/▼ để chọn ngôn ngữ thứ hai.

Cài đặt Teletext: Ấn OK và sau đó sử dụng ▲/▼ để chọn ngôn ngữ ưa thích hoặc giải mã ngôn ngữ trang.

- Thiết lập âm thanh:
- (1) Mô tả âm thanh: Bao gồm Tắt và Bật.
 - (2) Mức độ trộn âm thanh: Ấn OK và sau đó sử dụng ◀/▶ để cài đặt mức độ trộn mô tả âm thanh.
 - (3) Loại âm thanh: Bạn có thể cài đặt loại âm thanh.
 - (4) Ngôn ngữ thứ nhất: Ấn OK và sau đó sử dụng ▲/▼ để chọn ngôn ngữ thứ nhất.
 - (5) Ngôn ngữ thứ hai: Ấn OK và sau đó sử dụng ▲/▼ để chọn ngôn ngữ thứ hai.

- Đánh số kênh LCN: Chọn bật hoặc tắt.
- Cập nhật dịch vụ tự động: Chọn bật hoặc tắt.
- Cập nhật dò kênh: Bao gồm Tắt và Bật.
- EPG: Ấn OK để vào menu Hướng dẫn chương trình.
- Mục yêu thích: Thiết lập danh sách kênh yêu thích.

- Chẩn đoán kênh:
- Ấn OK/► để hiển thị một số thông tin kỹ hiệu trên kênh kỹ thuật số hiện tại, như cường độ tín hiệu, tần số, v.v.
- Trình sắp xếp kênh: Tính năng này cho phép sắp xếp kênh.

Chọn cáp và vào.

- Điều chỉnh tự động: Ấn OK để bắt đầu quá trình tìm kiếm tự động. Quá trình tìm kiếm có thể mất vài phút. Trong quá trình xử lý, có thể ấn Trờ lại và chọn CÓ để thoát.

- Dò kênh thủ công: Chọn số kênh và bắt đầu dò kênh.

- Đánh số kênh LCN: Chọn bật hoặc tắt.

- Cập nhật dịch vụ tự động: Chọn bật hoặc tắt.

Đầu vào

Cài đặt HDMI CEC:

- Kiểm soát CEC: Chọn bật hoặc tắt.

- Tự động tắt thiết bị: Chọn bật hoặc tắt.

- Tự động bật TV: Chọn bật hoặc tắt.

- Danh sách thiết bị CEC: Mở thiết bị và chọn [Enable] để bật điều khiển cho thiết bị HDMI.

Định dạng tín hiệu HDMI: Chọn HDMI 1.4 hoặc HDMI 2.1

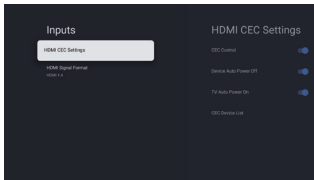

Màn hình hiển thị & Âm thanh

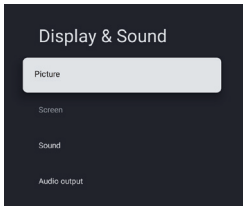

Hình ảnh: Chọn để điều chỉnh chế độ hình ảnh hoặc cài đặt nâng cao.

Chế độ hình ảnh: Chọn Chuẩn, Sống động, Nhà làm phim, Thể thao, Trò chơi và Tùy chỉnh.

ECO: Chọn Tắt, Thấp và Cao.

Đèn nền: Chọn mức 0-100.

Cài đặt nâng cao:

Nhiệt độ màu: Chọn Tiêu chuẩn, Âm và Lạnh.

Độ tương phản động: Chọn BẬT hoặc TẮT.

Chế độ PC/AV HDMI: Chọn video, PC, và Tự động.

Quét chống lán: Chọn BẬT hoặc TẮT

Giảm nhiễu: Chọn Tắt, Thấp, Trung bình, Cao và Tự động.

Cài đặt lại hình ảnh: Để cài đặt lại hình ảnh.

Dự toán và bù trừ chuyển động (MEMC): Chọn Tắt, Thấp, Trung bình và Cao.

Chỉ số Gamma: Chọn 2.2 hoặc 2.4.

Màn hình: Chọn tùy chọn này để điều chỉnh kích thước hình ảnh.

Âm thanh: Chọn tùy chọn này để cài đặt điều chỉnh âm thanh.

Chế độ âm thanh: Chọn chế độ Tiêu chuẩn, Diễn văn,

Âm nhạc, Sân vận động và Người dùng.

Xử lý âm thanh Dolby: Chọn BẬT hoặc TẮT.

Chế độ âm thanh vòm: Chọn âm thanh trong treo hoặc âm thanh vòm.

Chế độ ban đêm: Chọn BẬT hoặc TẮT.

Chỉ âm thanh: Chọn chế độ này và màn hình TV sẽ tắt trong 10 giây.

Cài đặt nâng cao:

1. Trình tăng cường âm thanh hội thoại
2. Mức độ tăng cường âm thanh hội thoại 1-7
3. Cân bằng
4. Cài đặt lại âm thanh

Đầu ra âm thanh: Chọn tùy chọn này để cài đặt điều chỉnh tự động.

Thiết bị đầu ra: Chọn loa TV, SPDIF/Quang học và HDMI-ARC.

Đầu ra kỹ thuật số: Chọn PCM, Nối tắt, Tự động.

Độ trễ âm thanh kỹ thuật số (ms): Chọn mức 0 - 1000.

Âm lượng âm thanh kỹ thuật số: Chọn mức 0-100.

eARC: Để chọn Tắt hoặc Tự động.

Mạng & Internet

Chọn Wi-Fi hoặc Ethernet để kết nối màn hình điều khiển với môi trường mạng và điều chỉnh cài đặt mạng.

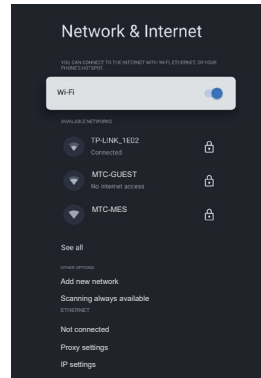

1. Ấn ▲/▼ để chọn mục mong muốn.
2. Ấn OK để mở menu phụ tương ứng.
3. Sau khi điều chỉnh xong, ấn OK để lưu lại và TRỞ LẠI để về menu trước đó.

Quyền riêng tư

Xem hoặc điều chỉnh cài đặt quyền riêng tư cho các thiết bị, tài khoản và ứng dụng.

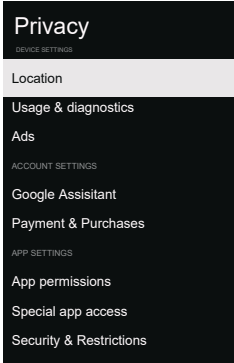

1. Ấn ▲/▼ để chọn mục mong muốn.
2. Ấn OK để mở menu phụ tương ứng.
3. Sau khi điều chỉnh xong, ấn OK để lưu lại và TRỞ LẠI để về menu trước đó.

Ứng dụng

Xem hoặc điều chỉnh cài đặt riêng cho ứng dụng.

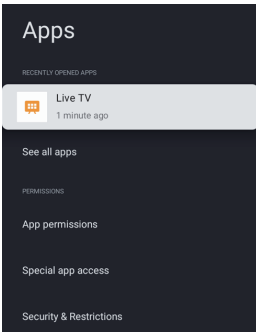

1. Ấn ▲/▼ để chọn mục mong muốn.
2. Ấn OK để mở menu phụ tương ứng.
3. Sau khi điều chỉnh xong, ấn OK để lưu lại và TRỞ LẠI để về menu trước đó.

Hệ thống

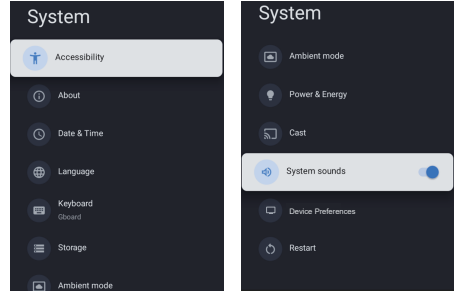

Trong menu này, bạn có thể đọc thông tin và cài đặt của TV.

Hỗ trợ tiếp cận: Chọn Phụ đề, văn bản có độ tương phản cao, Chuyển văn bản thành giọng nói, Phím tắt hỗ trợ tiếp cận, TalkBack, Switch Access và TVServiceManager.

Giới thiệu: Bạn có thể cập nhật hệ thống, xem hoặc thay đổi tên thiết bị, cài đặt lại và đọc thông tin về TV.

- Cập nhật hệ thống: Cập nhật hệ thống TV.
- Tên thiết bị: Xem và có thể thay đổi tên TV.

- Cài đặt lại: Cài đặt lại Google. Sau khi cài đặt lại, tài khoản Google của bạn và ứng dụng đã cài sẽ bị xóa.

Ngày & giờ: Chọn ngày & giờ tự động, cài đặt ngày, cài đặt thời gian, cài đặt múi giờ và sử dụng định dạng 24 giờ.

Lưu ý: Cài đặt ngày và cài đặt thời gian khả dụng khi ngày & giờ tự động được đặt ở TẮT.

Ngôn ngữ: Chọn ngôn ngữ menu mong muốn.

Bàn phím: Chọn bàn phím hiện tại, cài đặt Gboard và quản lý bàn phím.

Bộ nhớ: Hiển thị bộ nhớ trong dùng chung, nếu có thiết bị ngoài, bạn cũng có thể hiển thị bộ nhớ cài đặt ngoài.

Chế độ môi trường xung quanh: Cài đặt bảo vệ màn hình, bạn có thể chọn hình ảnh, thời gian chuyển hình ảnh, có hoặc không hiển thị thời tiết và ngày tháng, v.v.

Điện & năng lượng: Chọn cách bật nguồn, trình bảo vệ màn hình và trình bảo vệ năng lượng

Truyền phát: Để chọn Luôn luôn, Trong khi truyền hoặc Không bao giờ

Âm thanh hệ thống: Để chọn BẬT hoặc TẮT.

Tùy chọn thiết bị:

Chọn Hẹn giờ tắt, Chế độ chờ, Hẹn giờ thoát cài đặt, Cài đặt, Môi trường, Cập nhật firmware RCU, Phiên bản phần mềm và ID người dùng.

Khởi động lại: Khởi động lại TV.

Trợ giúp & phản hồi

Cung cấp phản hồi tới Google hoặc sử dụng màn hình tìm kiếm web để truy cập Trung tâm mô tả của Google.

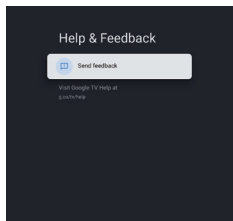

Sử dụng Media Player (Phát đa phương tiện)

Trình phát đa phương tiện cho phép thưởng thức ảnh, âm nhạc hoặc video ghi trên ổ USB Flash.

- Hình ảnh có thể xuất hiện không chính xác trên TV này tùy vào máy ảnh kỹ thuật số đã dùng.
- Có thể mất một lúc để hiển thị màn hình khi có nhiều tệp tin và thư mục trong ổ USB Flash.
- Các tệp tin đã xuống cấp một phần có thể hiển thị ở độ phân giải thấp.
- Thư mục và tên tệp tin có thể khác tùy vào máy ảnh kỹ thuật số đã dùng.

Lắp / Tháo ổ USB FLASH

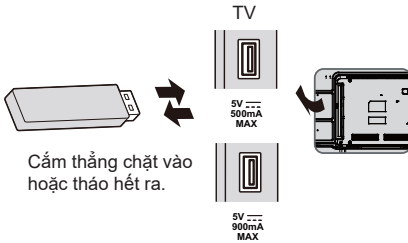

Khởi động Media Player (Phát đa phương tiện)

- 1 Lắp ổ USB Flash.
- 2 Trong giao diện HOME, ấn ▲/▼/◀/▶ để chọn ứng dụng phát đa phương tiện. Hoặc ấn nút PHÁT ĐA PHƯƠNG TIỆN trên điều khiển từ xa
- 3 Chọn chế độ.



- [DOCUMENT]:** Hiển thị hình thu nhỏ của tất cả tài liệu trong ổ USB Flash.
- [VIDEO]:** Hiển thị hình thu nhỏ của các tiêu đề video trong ổ USB Flash.
- [PHOTO]:** Hiển thị hình thu nhỏ của tất cả ảnh trong ổ USB Flash.
- [MUSIC]:** Hiển thị hình thu nhỏ của các thư mục âm nhạc trong ổ USB Flash.
- [DISK]:** Hiển thị hình thu nhỏ của tất cả tài liệu trong ổ USB Flash.

[Hiển thị nội dung]

Tuân theo hướng dẫn vận hành để thực hiện vận hành khả dụng.

Khi con trỏ ở trên biểu tượng, màn hình hiển thị thông tin nội dung được đánh dấu.

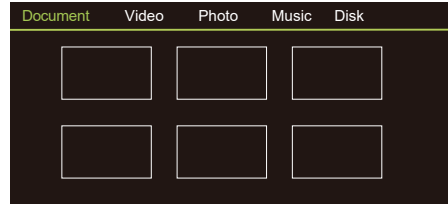

Tài liệu:

1. Chọn biểu tượng **Tài liệu**.
2. Ấn nút Lên, Xuống, Trái hoặc Phải để chọn tệp tin mong muốn và ấn OK để phát.
3. Sử dụng phím OK để xem thêm tùy chọn: PHỎNG TO, THU NHỎ.
4. Ấn phím TRỞ LẠI trên điều khiển từ xa để dừng phát.

Video:

1. Chọn biểu tượng **Video**, sau đó ấn nút OK để xem tệp phim.
2. Ấn nút Lên, Xuống, Trái hoặc Phải để chọn tệp tin mong muốn và ấn OK để phát.
3. Trong khi phát video, ấn menu OK trên điều khiển từ xa để hiển thị bảng điều khiển phát. Đối với bảng điều khiển phát, ấn phím OK trên điều khiển từ xa để phát và tạm dừng tệp video. Phím Trái trên điều khiển từ xa để tua lại. Phím Phải trên điều khiển từ xa để tua tới.
4. Sử dụng phím TỰY CHỌN để xem thêm tùy chọn: Tỷ lệ ảnh, Chế độ vòng lặp, Phụ đề, Mạ phụ đề, Bản âm thanh, thông tin và danh sách video.
5. Ấn phím TRỞ LẠI trên điều khiển từ xa để dừng phát và ấn TRỞ LẠI để thoát.

Ảnh:

1. Chọn biểu tượng ảnh, sau đó ấn nút OK để xem ảnh.
2. Ấn nút Lên, Xuống, Trái hoặc Phải để chọn tệp ảnh mong muốn và ấn OK để hiển thị.
3. Khi đang phát ảnh, ấn OK để hiển thị bảng điều khiển phát. Để xem ảnh trước và tiếp, dùng phím Trái và Phải trên điều khiển từ xa.
4. Sử dụng phím OK để xem thêm tùy chọn: Xoay trái, Xoay phải, PHỎNG TO, THU NHỎ, Phát thủ công/Phát tự động, Thông tin, Chế độ phát, Thời gian phát, BGM: bật hoặc tắt.

Âm nhạc:

1. Chọn biểu tượng âm nhạc, sau đó ấn nút OK để nghe nhạc.
2. Ấn nút Lên, Xuống, Trái hoặc Phải để chọn tệp tin mong muốn và ấn OK để phát.
3. Bảng điều khiển phát bao gồm Trước đó, Phát/Tạm dừng, Tua lại/Tua tới, Tiếp theo và Lặp lại. Ấn phím TỰY CHỌN để xem Danh sách phát.
4. Ấn phím TRỞ LẠI trên điều khiển từ xa để dừng phát.

Ổ đĩa:

1. Chọn biểu tượng ổ đĩa, sau đó ấn nút OK để chọn thư mục.
2. Ấn nút Lên, Xuống, Trái hoặc Phải để chọn tệp tin mong muốn và ấn OK để phát.
3. Ấn phím Trở lại trên điều khiển từ xa để dừng phát.

Thông tin bổ sung

Chức năng chờ tự động

TV sẽ tự động vào chế độ chờ trong điều kiện sau:

- Không nhận tín hiệu trong 15 phút.
- [Hẹn giờ tắt] được kích hoạt trong menu [Hệ thống] (T.19).

Tín hiệu đầu vào có thể hiển thị

Tên tín hiệu	HDMI
525 (480) / 60i, 60p	○
625 (576) / 50i, 50p	○
750 (720) / 60p, 50p	○
1.125 (1.080) / 60i, 50i	○
1,125 (1,080) / 60p, 50p, 24p	○
2.250 (2.160) / 60p, 50p, 24p	○

- Ký hiệu: Tín hiệu đầu vào khả dụng
- Các tín hiệu khác ngoài tín hiệu nói trên có thể sẽ không hiển thị đúng.
- Các tín hiệu trên được định dạng lại để có thể xem tốt nhất trên màn hình.

Kết nối HDMI

TV này tích hợp công nghệ HDMI™. HDMI (giao diện đa phương tiện độ nét cao) là giao diện người dùng AV kỹ thuật số hoàn chỉnh đầu tiên trên thế giới tuân thủ tiêu chuẩn không nén.

HDMI cho phép thưởng thức hình ảnh số độ nét cao và âm thanh chất lượng cao bằng cách kết nối TV với thiết bị.

■ Tính năng HDMI khả dụng

- Tín hiệu âm thanh đầu vào:
2ch Linear PCM (tần số mẫu - 48 kHz, 44.1 kHz, 32 kHz)
- Tín hiệu video đầu vào:
➔ **“Tín hiệu đầu vào có thể hiển thị” (T.22)**
Khớp cài đặt ngõ ra của thiết bị kỹ thuật số.

Ổ USB Flash

Phát lại trong trình phát đa phương tiện

Định dạng: FAT32

Tuần thủ:

- Cổng USB2.0: Chỉ hỗ trợ tiêu chuẩn USB1.1 hoặc USB2.0.
- Cổng USB3.0: Chỉ hỗ trợ tiêu chuẩn USB1.1 hoặc USB2.0 hoặc USB3.0.
- Dung lượng USB tối đa hỗ trợ là 1TB.

Lưu ý

- Có thể không hiển thị dữ liệu được điều chỉnh trên máy tính.
- Không tháo thiết bị khi TV đang truy cập dữ liệu. Nếu không, có thể làm hỏng thiết bị hoặc TV.
- Không chạm vào các chốt trên thiết bị.
- Lắp thiết bị vào đúng hướng. Nếu không, có thể làm hỏng thiết bị hoặc TV.
- Hiện tượng nhiễu điện, tĩnh điện hoặc thao tác sai có thể làm hỏng dữ liệu hoặc thiết bị. Panasonic không chịu trách nhiệm cho bất kỳ hư hại hay hỏng dữ liệu hoặc thiết bị trong khi thao tác với TV.
- Nên kết nối ổ USB Flash trực tiếp với cổng USB của TV.
- Một số thiết bị USB hoặc bộ chia USB có thể không dùng được với TV này.
- Bạn không thể kết nối bất kỳ thiết bị nào bằng cổng USB.
- Thông tin bổ sung về thiết bị USB có trên website sau. (Chỉ có tiếng Anh)
<http://panasonic.jp/support/global/cs/tv/>
- Nếu cần mở rộng bộ nhớ, bạn có thể định dạng bộ nhớ USB.
Trang chủ > Cài đặt > Hệ thống > Bộ nhớ > Ổ USB VendorCo > Xóa và định dạng làm bộ nhớ thiết bị
Nếu muốn khôi phục lại chức năng USB, thực hiện lại định dạng dưới đây.
Trang chủ > Cài đặt > Hệ thống > Bộ nhớ > Ổ USB VendorCo > Xóa và định dạng làm bộ nhớ di động

* Chú ý khi thực hiện thao tác này vì có thể làm hỏng USB.

Định dạng tệp tin hỗ trợ trong Media Player

■ Ảnh

JPEG; PNG; BMP; GIF

■ Video

MPEG1/2/4; H.264; H.265; AVI; WMV; VP8 ; M-JPEG

■ Âm thanh

PCM; LPCM; MPEG1/2/4; AAC; WMA; AC3; EAC3; FLAC

■ Phụ đề

- Tệp video và văn bản phụ đề nằm trong cùng một thư mục và tên tệp giống nhau ngoại trừ phần đuôi tệp tin.
- Nếu có nhiều tệp văn bản phụ đề bên trong cùng thư mục, các tệp sẽ hiển thị theo thứ tự ưu tiên sau: “.srt”, “.sub”.

Lưu ý

- Ngay cả khi đáp ứng các điều kiện này, một số tệp có thể không phát tùy vào cách mã hóa tệp.
- Không sử dụng bộ ký tự byte kép hoặc các mã đặc biệt khác cho dữ liệu.
- Thiết bị được kết nối có thể không sử dụng được với TV này nếu thay đổi tên tệp tin hoặc thư mục.

Đọc thông tin này trước khi phát nội dung nghe nhìn.

Giới hạn về sử dụng tệp ảnh, video và âm nhạc

TV chỉ hỗ trợ các thiết bị USB MSC (lớp lưu trữ lớn). MSC là tên gọi lớp cho các thiết bị lưu trữ dung lượng lớn. Các loại thiết bị MSC bao gồm ổ cứng ngoài, đầu đọc thẻ flash và máy ảnh kỹ thuật số. (Không hỗ trợ bộ chia USB.) Các loại thiết bị này phải kết nối trực tiếp với cổng USB. TV có thể không nhận dạng được thiết bị USB hoặc đọc các tệp trong thiết bị nếu thiết bị kết nối với dây nối USB. Không ngắt kết nối thiết bị USB khi đang truyền tệp tin.

Khi kết nối ổ cứng ngoài, sử dụng cổng USB (HDD). Chúng tôi khuyến cáo nên sử dụng ổ cứng ngoài có bộ đổi nguồn riêng.

Một số loại máy ảnh kỹ thuật số có thể không tương thích với TV.

TV hỗ trợ hệ thống tệp tin FAT.

Sau khi sắp xếp các tệp tin trong chế độ xem thư mục, TV có thể hiển thị tới 1.000 tệp trong mỗi thư mục. Tuy nhiên, nếu thiết bị USB chứa hơn 8.000 tệp và thư mục, một số tệp và thư mục có thể không truy cập được.

Tùy thuộc vào cách mã hóa, một số tệp có thể không phát được trên TV.

Một số tệp không được hỗ trợ trên tất cả các model TV.

Các codec DivX và DTS không được Panasonic hỗ trợ.

Xử lý sự cố

Trước khi yêu cầu dịch vụ hoặc hỗ trợ, tuân thủ các hướng dẫn đơn giản này để khắc phục sự cố.

Nếu xuất hiện tin nhắn lỗi, thực hiện theo hướng dẫn của tin nhắn.

Nếu sự cố vẫn còn, hãy liên hệ trung tâm bảo hành tại địa phương để được hỗ trợ.

Màn hình

Xuất hiện các đốm màu đỏ, xanh dương, xanh lá hoặc đen trên màn hình.

→ Đây là đặc điểm của màn hình tinh thể lỏng. Màn hình tinh thể lỏng được chế tạo bằng công nghệ có độ chính xác cao. Đôi khi, trên màn hình có thể xuất hiện một số điểm ảnh không hoạt động như điểm màu đỏ, xanh lá, xanh dương, hoặc đen. Điều này không ảnh hưởng tới hiệu suất của TV và không ảnh hưởng tới chất lượng.

Hình ảnh lộn xộn, nhiều.

→ Cài đặt [Giảm nhiễu] trong menu [Hình ảnh] để loại bỏ nhiễu (T.18).
→ Kiểm tra các sản phẩm điện gần đó (ô tô, xe máy, đèn huỳnh quang).

Không hiển thị hình ảnh.

→ Kiểm tra cài đặt [Độ tương phản] hoặc [Độ sáng] trong menu [Hình ảnh] (T.18).
→ Kiểm tra TV có đang ở chế độ AV. Nếu TV đang ở chế độ AV, kiểm tra chế độ đầu vào đã chọn có phù hợp với đầu ra thiết bị ngoài (T.16).

Hình ảnh hiển thị không bình thường.

→ Tắt TV bằng công tắc bật/tắt nguồn (T.14), sau đó bật trở lại.

Hình ảnh từ thiết bị kết nối qua HDMI không bình thường.

→ Kiểm tra cáp HDMI có được nối đúng cách không.
→ Tắt TV và thiết bị, sau đó bật lại.
→ Kiểm tra tín hiệu đầu vào từ thiết bị (T.22).
→ Sử dụng thiết bị tuân thủ tiêu chuẩn EIA/CEA-861/861D.

Âm thanh

Không có âm thanh.

→ Kiểm tra cài đặt tắt tiếng âm thanh (T.18) và âm lượng.

Âm thanh nhỏ hoặc méo âm thanh.

→ Tính năng nhận tín hiệu âm thanh có thể bị hỏng.

Công suất âm thanh qua kết nối HDMI không bình thường.

→ Đặt cài đặt âm thanh của thiết bị kết nối sang "2ch L.PCM".

Vấn đề chung

TV vào chế độ chờ.

→ TV này được trang bị chức năng chờ tự động (T.22).

Điều khiển từ xa không hoạt động hoặc bị gián đoạn.

→ Thay pin (T.5).

→ Hướng điều khiển từ xa trực tiếp vào bộ thu tín hiệu điều khiển từ xa của TV (trong khoảng 7 m và góc 30 độ).

→ Đặt TV tránh xa ánh nắng mặt trời hoặc chặn các nguồn sáng chiếu vào bộ thu tín hiệu điều khiển từ xa của TV.

Các bộ phận của TV trở nên nóng.

→ Ngay cả khi nhiệt độ các bộ phận phía trước, trên và sau màn hình tăng lên, nhiệt độ tăng lên này không gây bất kỳ vấn đề nào về hiệu suất hoặc chất lượng.

Màn hình TV di chuyển nhẹ khi ấn ngón tay vào.

Có thể nghe thấy âm thanh lách cách.

→ Xung quanh màn hình TV có độ mềm dẻo để tránh hư hỏng. Đây không phải là hư hỏng.

Xuất hiện tin nhắn lỗi quá dòng.

→ Thiết bị USB đã nối có thể gây ra lỗi này.

Tháo thiết bị và tắt TV bằng công tắc bật/tắt nguồn, sau đó bật trở lại.

→ Kiểm tra để chắc chắn rằng không có vật thể lạ bên trong cổng USB.

Bảo trì

Trước hết, rút phích nguồn ra khỏi ổ cắm.

Chăm sóc thường xuyên

- Dùng vải mềm lau nhẹ lên màn hình TV, vỏ máy hoặc chân đế.
- Thường xuyên lau sạch phích cắm điện bằng vải khô. Ẩm ướt và bụi bẩn có thể dẫn đến hỏa hoạn hoặc điện giật.

Đổi với vết bẩn cứng đầu

Trước tiên lau sạch bụi trên bề mặt. Nhúng vải mềm vào nước vệ sinh hoặc dung dịch tẩy rửa trung tính pha loãng (1 phần dung dịch/100 phần nước). Vết khô và lau bề mặt. Cuối cùng, lau sạch phần ẩm ướt.

Thận trọng

- Không sử dụng vải cứng hoặc chà bề mặt quá mạnh, nếu không có thể gây xước bề mặt.
- Không để bề mặt TV vào nước hoặc chất tẩy rửa. Chất lỏng bên trong TV có thể dẫn đến hỏng hóc sản phẩm.
- Không để bề mặt dính vào thuốc chống côn trùng, dung môi, chất pha loãng hoặc các chất dễ bay hơi khác. Điều này có thể làm giảm chất lượng bề mặt hoặc làm bong tróc sơn.
- Bề mặt của tấm nền hiển thị được xử lý đặc biệt và có thể dễ dàng bị hỏng. Cần thận trọng chạm hoặc làm xước bề mặt bằng móng tay hoặc các vật cứng khác.
- Không để vỏ và chân đế tiếp xúc với cao su hoặc nhựa PVC trong một thời gian dài. Điều này có thể làm giảm chất lượng bề mặt.

Thông số kỹ thuật

Model:

Model 43 inch
TH-43MX650V

Model 50 inch
TH-50MX650V

Model 55 inch
TH-55MX650V

Model 65 inch
TH-65MX650V

Nguồn điện

AC 220 - 240 V, 50/60 Hz

Tiêu thụ điện

(Công suất định mức / Chế độ chờ)

Model 43 inch
90 W / 0,5W

Model 50 inch
120 W / 0,5W

Model 55 inch
140 W / 0,5W

Model 65 inch
170 W / 0,5 W

Màn hình hiển thị

Màn hình
LCD (đèn nền LED)

Kích thước màn hình hiển thị (đường chéo)

Model 43 inch: 108 cm

Model 50 inch: 126 cm

Model 55 inch: 139 cm

Model 65 inch: 164 cm

Độ phân giải màn hình

Model 43 inch: 3.840 (R) × 2.160 (C)

Model 50 inch: 3.840 (R) × 2.160 (C)

Model 55 inch: 3.840 (R) × 2.160 (C)

Model 65 inch: 3.840 (R) × 2.160 (C)

Kích thước (R × C × S)

Model 43 inch
957,2 x 609,0 x 216,4 mm (bao gồm chân đế)
957,2 x 558,7 x 86,4 mm (chỉ TV)

Model 50 inch
1111,2 x 702,3 x 247,9 mm (bao gồm chân đế)
1111,2 x 644,3 x 87,7 mm (chỉ TV)

Model 55 inch
1225,8 x 769,8 x 247,9 mm (bao gồm chân đế)
1225,8 x 711,9 x 87,7 mm (chỉ TV)

Model 65 inch

1446,4 x 891,5 x 290,7 mm (bao gồm chân đế)
1446,4 x 834 x 85,1 mm (chỉ TV)

Khối lượng

Model 43 inch

6,8 kg (bao gồm chân đế)
6,6 kg (chỉ TV)

Model 50 inch

9,3 kg (bao gồm chân đế)
9,0 kg (chỉ TV)

Model 55 inch

10,8 kg (bao gồm chân đế)
10,5 kg (chỉ TV)

Model 65 inch

17,2 kg (bao gồm chân đế)
16,8 kg (chỉ TV)

Cổng kết nối

AV in

Mini, 1.0V [p-p] (75Ω)

TAI NGHE

Mini, 150mV rms~ 250mV rms

Đầu vào HDMI 1 / 2 / 3

Đầu nối LOẠI A

USB

USB 2.0/3.0 Đầu nối LOẠI A

USB2.0 DC 5V, Tối đa 500 mA

USB3.0 DC 5V, Tối đa 900 mA

Công suất loa

Model 43/50/55/65 inch

Công suất âm thanh

20 W (10 W + 10 W)

Hệ thống nhận / Tên nhãn hiệu

9 hệ thống

Hệ thống	Chức năng
1 PAL B, G	
2 PAL I	
3 PAL D, K	Tiếp nhận phát sóng
4 SECAM B, G	
5 SECAM D, K	
6 PAL	Phát lại từ VCR hoặc DVD chuyên dụng
7 PAL 60 Hz/5.5 MHz	Phát lại từ đầu phát đĩa và VCR hoặc DVD chuyên dụng
8 PAL 60 Hz/6.0 MHz	
9 PAL 60 Hz/6.5 MHz	

TV kỹ thuật số

Tiêu chuẩn DVB-T/ T2

Đầu vào ăng-ten

VHF / UHF

Điều kiện hoạt động

Nhiệt độ

0 °C - 45 °C

Độ ẩm

20 % - 80 % RH (không ngưng tụ)

Lưu ý

- Thiết kế và thông số kỹ thuật có thể thay đổi mà không thông báo. Khối lượng và kích thước chỉ là tương đối.

Mạng LAN không dây tích hợp

Dài tần số và tiêu chuẩn tuân thủ

IEEE 802.11 a/b/g/n/ac

2.4~2.5GHz và 5.15~5.825GHz

Bảo mật

Hỗ trợ WPA/WPA2

Bluetooth tích hợp

Bluetooth V5.0

2.4~2.485GHz

Giấy phép Oss

Sản phẩm này tích hợp phần mềm sau:

- (1) Phần mềm được phát triển độc lập bởi hoặc cho Công ty Panasonic Entertainment & Communication Co., Ltd.,
- (2) Phần mềm thuộc sở hữu của bên thứ ba và được cấp phép cho Panasonic Entertainment & Communication Co., Ltd.,
- (3) Phần mềm được cấp phép theo Giấy phép Công cộng GNU, Phiên bản 2.0 (GPL V2.0),
- (4) Phần mềm được cấp phép theo Giấy phép công cộng GNU LESSER, Phiên bản 2.1 (LGPL V2.1), và/hoặc
- (5) Phần mềm nguồn mở ngoài phần mềm được cấp phép theo GPL V2.0 và/hoặc LGPL V2.1.

Phần mềm mục (3) - (5) được phân phối với hy vọng sẽ hữu ích, nhưng KHÔNG CÓ BẤT KỲ BẢO ĐẢM NÀO, thậm chí không đảm bảo về KHẢ NĂNG TIÊU THỤ hoặc PHÙ HỢP VỚI MỤC ĐÍCH CỤ THỂ. Vui lòng tham khảo điều khoản và điều kiện chi tiết trong [Settings > System > Device Preferences > Settings > Oss License]

Ít nhất ba (3) năm từ khi giao sản phẩm này, Panasonic sẽ trao cho bất kỳ bên thứ ba nào liên hệ với chúng tôi theo thông tin liên hệ bên dưới, với khoản phí không cao hơn chi phí thực hiện phân phối mã nguồn của chúng tôi, bản sao hoàn chỉnh có thể đọc được bằng máy mã nguồn tương ứng theo GPL V2.0, LGPL V2.1 hoặc các giấy phép khác, cũng như thông báo bản quyền tương ứng.

Thông tin liên hệ: osd-cd-request@gg.jp.panasonic.com

Thông tin xả thải ở các quốc gia khác ngoài Liên minh Châu Âu



Biểu tượng này chỉ có hiệu lực ở Liên minh Châu Âu. Nếu muốn xả thải sản phẩm này, liên hệ trung tâm bảo hành hoặc đại lý tại địa phương và yêu cầu cách xả thải đúng cách.

Phần ghi chép của quý khách

Mã model và số sê-ri của sản phẩm này có thể tìm thấy ở phía sau của máy. Quý khách nên ghi và khoảng trống dưới đây và giữ cuốn sách này cùng với hóa đơn mua hàng như là phần chứng nhận lâu dài cho việc mua sản phẩm, góp phần nhận dạng trong trường hợp máy bị trộm hoặc mất và là cơ sở cho dịch vụ bảo hành.

Mã model

Số sê-ri