

# Panasonic®

## Hướng dẫn vận hành & lắp đặt

Máy giặt (Dùng cho gia đình)

Số model. **NA-V10FA1 NA-V90FA1**



Cần đọc những hướng dẫn này.

VI

Cảm ơn quý khách đã mua sản phẩm.

- Xin vui lòng đọc kỹ các hướng dẫn này trước khi sử dụng để đảm bảo sản phẩm hoạt động tối ưu và an toàn nhất.

- Vui lòng cất giữ sách hướng dẫn này để tham khảo về sau. AWW9901CFUC0-0C0

### Nội dung

Lưu ý về an toàn	2	
Kiểm tra máy giặt	7	
Trước khi giặt	8	
Bảng điều khiển	10	
Chất giặt tẩy	12	
Giặt	14	
Các chương trình	16	
Chi tiết chương trình	16	
Mẹo giặt đồ	20	
Thay đổi cài đặt chương trình	22	
Thay đổi cài đặt thiết bị	24	
Bảo dưỡng	25	
Xử lý sự cố	29	
Lỗi hiển thị	35	
Lắp đặt	Chọn đúng chỗ	36
	Di chuyển và Lắp đặt	44
	Nối đường ống	46
	Chạy thử	41
Thông số kỹ thuật	42	

# Lưu ý về an toàn

## ⚠ CẢNH BÁO

### Có thể gây chấn thương nặng hoặc tử vong

**Không để trẻ em tự ý sử dụng sản phẩm.**



- Người dùng (bao gồm cả trẻ em) bị suy giảm về sức khỏe, giác quan hoặc tinh thần, hoặc thiếu kinh nghiệm và kiến thức không được sử dụng sản phẩm, trừ khi họ được giám sát hoặc được hướng dẫn sử dụng bởi người chịu trách nhiệm cho sự an toàn của họ.
- Giám sát trẻ em, đề phòng trẻ đùa nghịch với sản phẩm.

**Cài đặt Khóa an toàn. (Tr. 24)**



**Giữ trong 5 giây.**



### Có thể gây hỏa hoạn hoặc điện giật

**Không chạm khi tay ướt.**



**Không cầm hoặc kéo dây nguồn.**

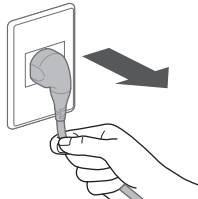

**Không sử dụng.**



**Khớp nối phích cắm**

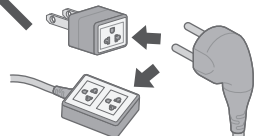

**Dây nguồn nối dài**

**Cắm chặt.**

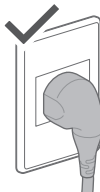

**Không sử dụng.**



**Hư hỏng**

- Để tránh nguy hiểm, dây nguồn hỏng phải do nhà sản xuất, trung tâm dịch vụ hoặc người có chuyên môn thay thế.

**Trong trường hợp hỏng hóc hoặc trục trặc, ngừng sử dụng và liên hệ kỹ thuật viên điện.**

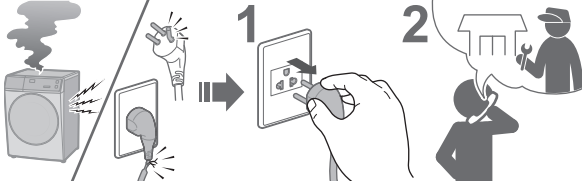

**Bụi bẩn tích tụ có thể gây hỏa hoạn.**

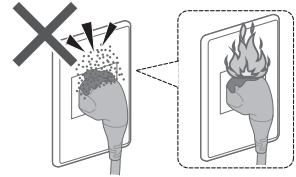

**Cắm chân nối đất thật chắc chắn. Yêu cầu kỹ thuật viên điện cung cấp một ổ cắm mới.**

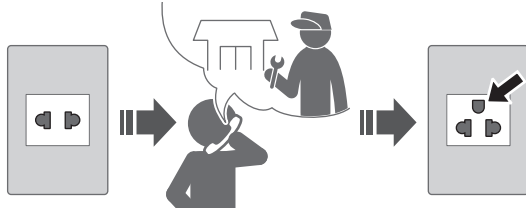

**Vệ sinh phích cắm định kỳ.**



**Sử dụng ổ cắm thích hợp cho thiết bị này.**

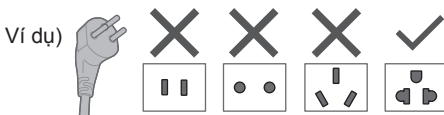

- Hình dáng phích cắm thay đổi theo từng khu vực.

**Đặt các vật liệu dễ cháy cách xa máy giặt.**

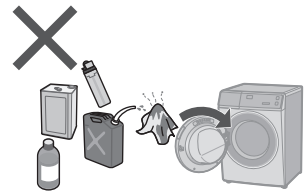

## Có thể gây hỏng hóc

**Không tự ý tháo dỡ, sửa chữa hoặc chỉnh sửa máy giặt.**



# Lưu ý về an toàn (tiếp)

## ⚠ CẢN THẬN

### Có thể gây thương tích

Cẩn thận, tránh để ngón tay bị kẹp khi mở hoặc đóng nắp đậy.

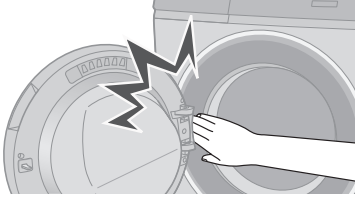

Không leo lên thiết bị.

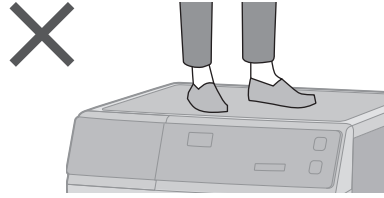

Không chạm khi máy đang nóng.

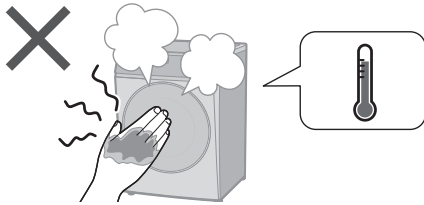

### Có thể gây rò rỉ nước

Khóa vòi nước sau khi giặt xong.



Sử dụng bộ ống nước mới.

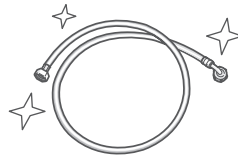

- Phải sử dụng bộ ống nước mới kèm theo sản phẩm, không sử dụng lại bộ ống nước cũ.

■ Để biết khối lượng quần áo khô tối đa và áp suất nước máy, xem Tr. 42.

## Có thể gây hỏng hóc

Đặt xa nơi có ánh nắng mặt trời trực tiếp hoặc nguồn nhiệt.

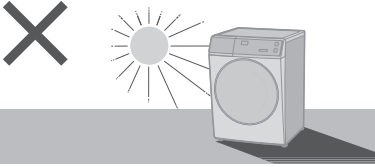

Tháo các bulông neo bệ máy trước khi vận hành.

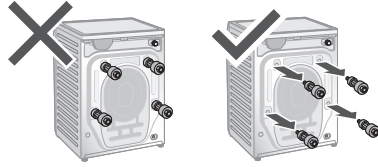

Không gây cản trở hoạt động của máy giặt.

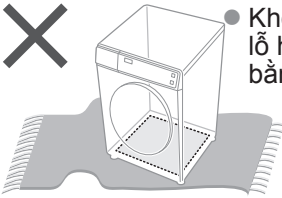

● Không bịt các lỗ hở dưới đáy bằng thảm, v.v.

Không kết nối với nguồn nước nóng.

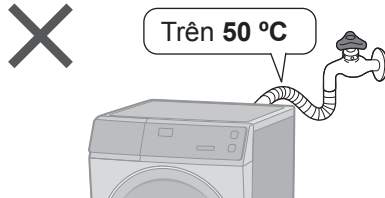

Chỉ sử dụng máy giặt cho các đồ vật có thể giặt máy.

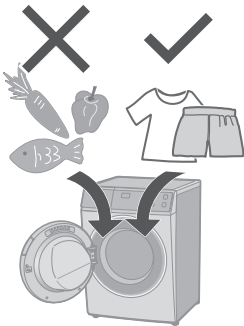

● Thiết bị này được chủ định để sử dụng trong gia đình. Thiết bị này không được chủ định để sử dụng trong các trường hợp như:

- khu vực bếp nhân viên trong các cửa hàng, văn phòng và môi trường làm việc khác;
- nhà ở trang trại;
- bởi khách hàng trong khách sạn, nhà nghỉ và các loại hình cư trú khác;
- môi trường kiểu phục vụ ăn uống suốt đêm và bữa sáng;
- khu vực dùng chung trong các khối căn hộ hoặc trong phòng giặt ủi.

Không giặt các quần áo dính quá nhiều dầu mỡ.



# Kiểm tra máy giặt

## Tên các bộ phận

Ngăn đựng bột giặt (P. 10)

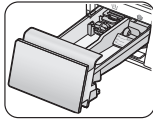

Bảng điều khiển  
(Tr. 8)

Cửa

Lồng giặt

Bản lề

Mép cửa

Chân điều chỉnh  
được (Tr. 38)

Nắp bộ lọc thoát  
nước (Tr. 28)

Ống xả  
(Tr. 39, 40)

Đường nước  
vào (Tr. 40)

Bulông neo bộ máy  
(Tr. 38)

Dây điện và phích cắm\*  
\*Hình dạng phích cắm  
thay đổi theo khu vực.

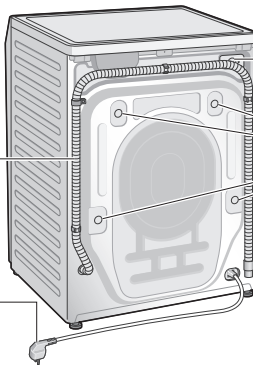

## Phụ kiện

Ống cấp nước (1) (Tr. 39, 40)



Nắp phủ (4) (Tr. 38)



Tấm đáy (1) / Vít (1) (P. 37)

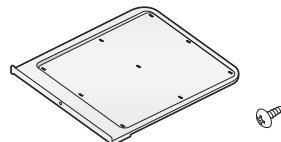

# Trước khi giặt

## Chuẩn bị giặt ủi

### Trước khi cho quần áo vào máy

- Loại bỏ dị vật.

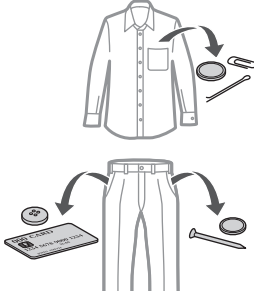

- Dùng lưới giặt cho các loại quần áo mỏng nhẹ, dễ hỏng và các món đồ nhỏ.

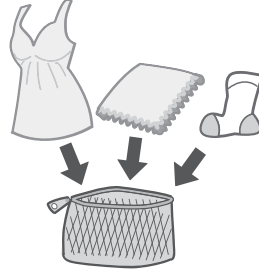

Nhét quá nhiều



### Kiểm tra trước khi giặt

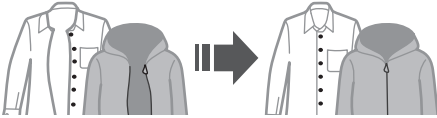

Lộn trái



Quần áo có khả năng bị xoắn

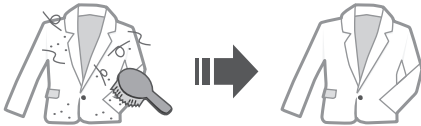

- Xem kỹ nhãn hướng dẫn chăm sóc quần áo.



- Giặt riêng.

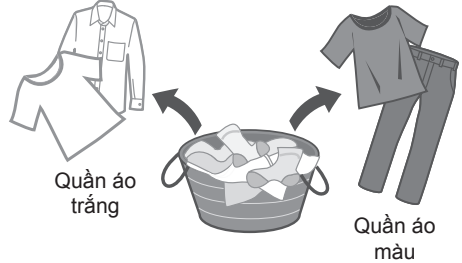

Quần áo trắng

Quần áo màu

- Xử lý sơ bộ các chỗ vết bẩn nặng.



### LƯU Ý

- Khuyến cáo nên sử dụng chương trình “Bùn Đất” (Tr. 15) để loại bỏ các vết bẩn.

# Bảng điều khiển

## Hiển thị

Thời gian còn lại



1:15

Lỗi hiển thị (Tr. 35)



11

(ví dụ U11)

Khóa



Cửa bị khóa



Cửa và các nút bấm đều bị khóa (Khóa An Toàn) (Tr. 24)

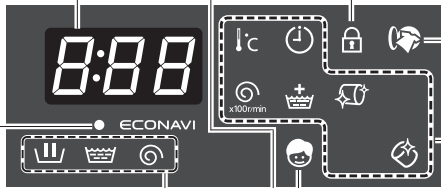

Đèn báo Thêm đồ giặt:  
Có thể thêm quần áo khi  
đèn này sáng. (Tr. 12)

Đèn báo chức năng tùy chọn



(Tr. 22)



(Tr. 27)



(Tr. 23)



(Tr. 23)



Nhiệt Độ



Tốc Độ Vắt

Quá trình



Giặt



Xả



Vắt

Đèn báo ECONAVI

(Tr. 18)



# Nút điều khiển

Nút nguồn

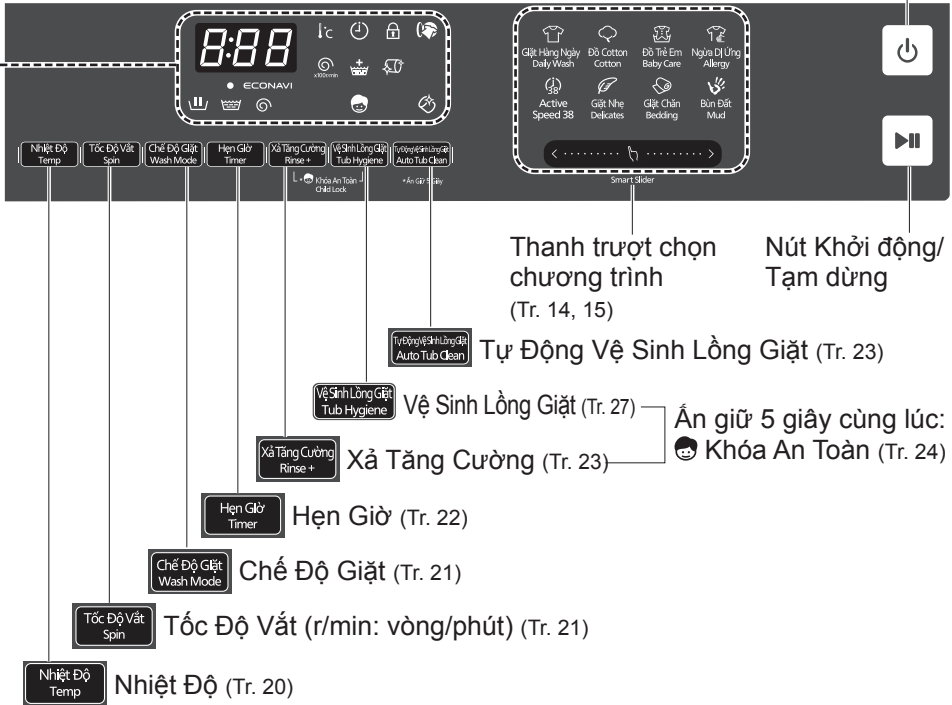

## Thao tác cảm ứng

- Nếu nước, chất giặt tẩy hoặc nước xả dính vào, hãy tắt và lau bằng khăn, v.v. ngay lập tức. (Nguyên nhân sự cố)

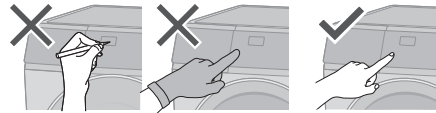

## LƯU Ý

- Tắt  $\Rightarrow$  bật trở lại



- Không vận hành  $\Rightarrow$  tự động tắt nguồn



- Trong trường hợp mất điện

$\Rightarrow$  Khi có điện trở lại, máy sẽ tiếp tục vận hành từ nơi đã dừng lại. (Tự khởi động lại)

# Chất giặt tẩy

- Làm theo hướng dẫn trên bao bì.

## Chất giặt tẩy

Sử dụng chất giặt tẩy ít bột

- Để ngăn chất giặt tẩy còn đọng lại trong ngăn đựng bột giặt:

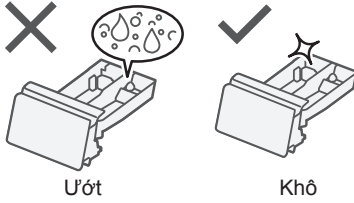

## Chất giặt tẩy

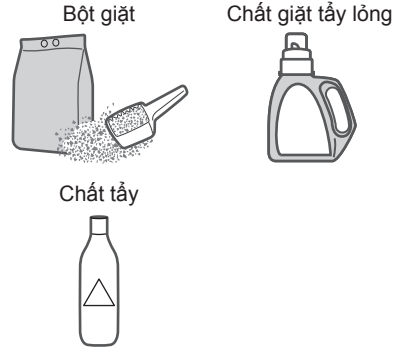

## Nước xả

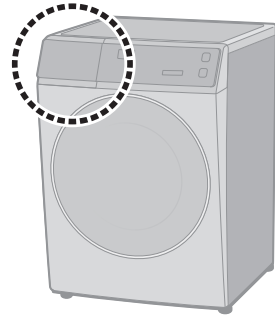
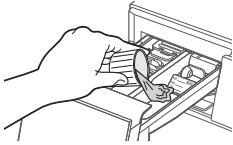

## LƯU Ý

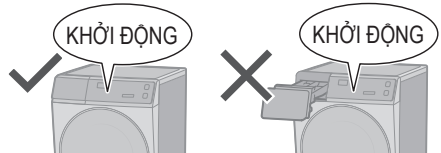

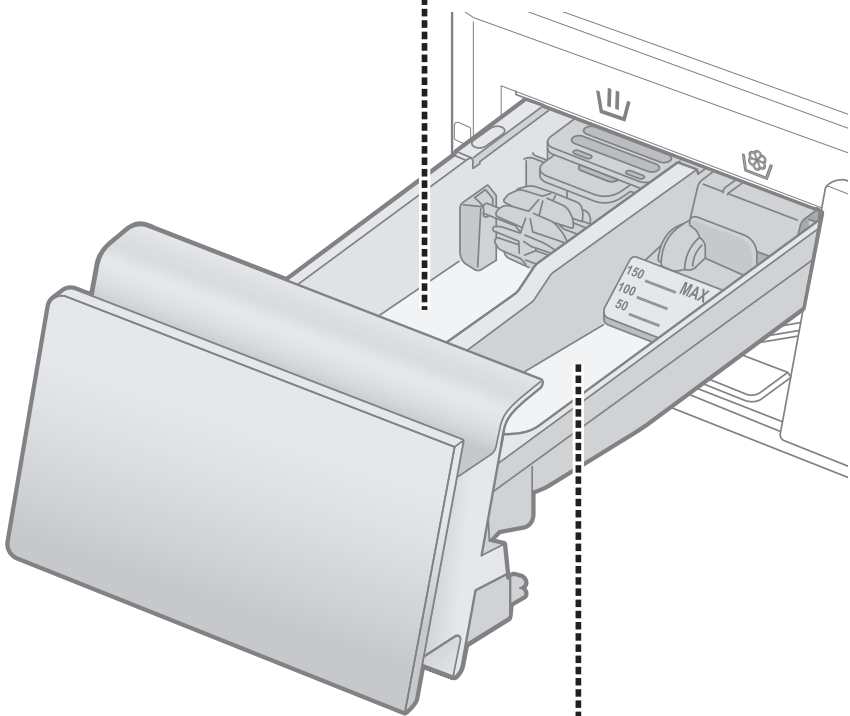

 **Nước xả**



Tối đa 150 ml

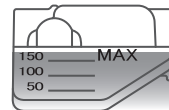
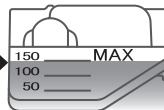

# Giặt Phương pháp cơ bản

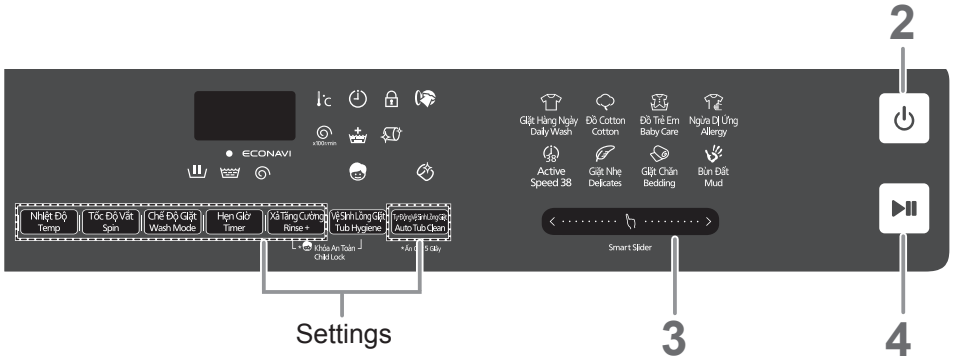

## LƯU Ý

■ Không để đồ giặt bị vướng vào cửa.



■ Không bỏ quá nhiều đồ giặt vào lồng giặt.

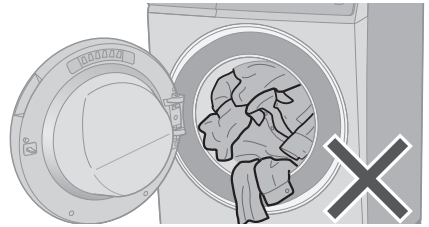

■ Để mở cửa trong khi đang vận hành

● Trong khi giặt

(Có thể cho thêm quần áo vào khi đèn sáng.)

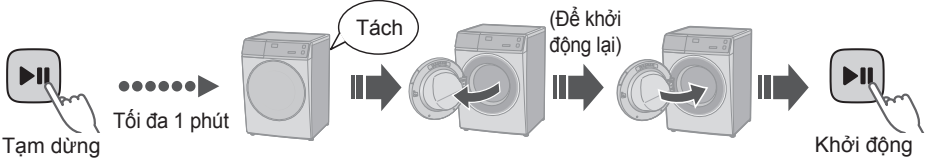

## LƯU Ý

● Cửa không mở  $\Rightarrow$  (Tr. 30)



1

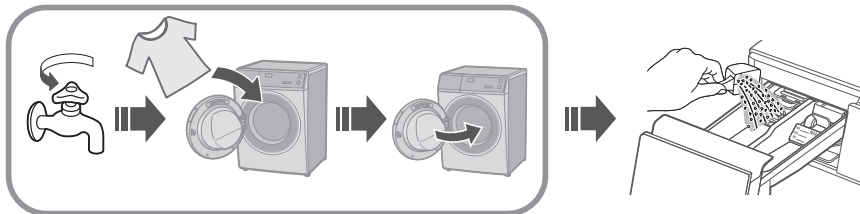

2

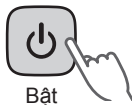

Bật

3



Smart Slider

Chọn chương trình. (P. 14)

■ Thay đổi cài đặt.

### Cài đặt

<div style="border: 1px solid gray; padding: 2px; display: inline-block;">Nhiệt Độ Temp</div> Nhiệt Độ (Tr. 20)	<div style="border: 1px solid gray; padding: 2px; display: inline-block;">Tốc Độ Vắt Spin</div> Tốc Độ Vắt (Tr. 21)	<div style="border: 1px solid gray; padding: 2px; display: inline-block;">Chế Độ Giặt Wash Mode</div> Chế Độ Giặt (Tr. 21)
<div style="border: 1px solid gray; padding: 2px; display: inline-block;">Hẹn Giờ Timer</div> Hẹn Giờ (Tr. 22)	<div style="border: 1px solid gray; padding: 2px; display: inline-block;">Xả Tăng Cường Rinse+</div> Xả Tăng Cường (Tr. 23)	<div style="border: 1px solid gray; padding: 2px; display: inline-block;">Tự Động Vệ Sinh Lồng Giặt Auto Tub Clean</div> Tự Động Vệ Sinh Lồng Giặt (Tr. 23)

4



Khởi động

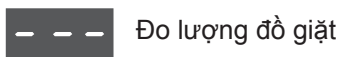

Đo lường đồ giặt



(30 giây)



Hiển thị thời gian cần thiết (được tính toán lại)





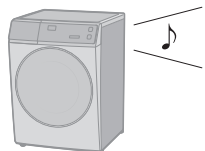



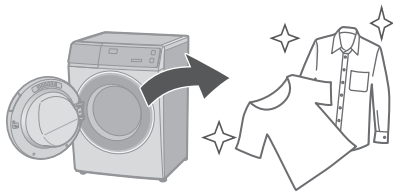



(Ví dụ)











5











# Các chương trình

Chương trình	Mô tả	Khối lượng tối đa (kg)		Tổng thời gian
		V10FA1	V90FA1	
 <b>Giặt Hàng Ngày</b>	<ul style="list-style-type: none"> <li>Quần áo hàng ngày (Nhanh hơn chương trình “Đồ Cotton”)</li> </ul> 	10,0	9,0	1:30
 <b>Đồ Cotton</b>	<ul style="list-style-type: none"> <li>Quần áo hàng ngày</li> </ul> 	10,0	9,0	2:54
 <b>Đồ Trẻ Em</b>	<ul style="list-style-type: none"> <li>Quần áo dành cho trẻ nhỏ &amp; người có làn da nhạy cảm Xả kỹ</li> </ul> 	5,0		2:20
 <b>Active Speed 38</b>	<ul style="list-style-type: none"> <li>Lượng đồ giặt nhỏ</li> </ul> 	5,0		0:38
 <b>Giặt Chăn</b>	<ul style="list-style-type: none"> <li>Các đồ giặt lớn</li> </ul> 	3,0		1:30

- **Tổng thời gian chỉ là tương đối** (Khi lưu lượng cấp nước tiêu chuẩn là 15 L / phút). Đối với nhiệt độ nước mặc định của mỗi chương trình.

Chương trình	Mô tả	Khối lượng tối đa (kg)		Tổng thời gian
		V10FA1	V90FA1	
 <b>Giặt Nhẹ</b>	<ul style="list-style-type: none"> <li>● Giặt vải mỏng nhẹ</li> </ul> 	2.0		0:50
 <b>Ngừa Dị Ứng</b>	<ul style="list-style-type: none"> <li>● Dành cho ve bét và phấn hoa</li> </ul> 	10,0	9,0	3:15
 <b>Bùn Đất</b>	<ul style="list-style-type: none"> <li>● Vết bẩn bùn đất</li> </ul> 	10,0	9,0	3:30
 <b>Vệ Sinh Lồng Giặt</b>	<ul style="list-style-type: none"> <li>● Vệ sinh lồng giặt.</li> </ul> 	Không		3:45









# Chi tiết chương trình

Chương trình	Cài đặt	Cài đặt tự động	
		Nhiệt độ (°C)	Tốc độ vắt (r/min)
 <b>Giặt Hàng Ngày</b>		40	1200
 <b>Đồ Cotton</b>		40	1200
 <b>Đồ Trẻ Em</b>		40	1400
 <b>Active Speed 38</b>		40	1200
 <b>Giặt Chăn</b>		Nước lạnh	700
 <b>Giặt Nhẹ</b>		30	500
 <b>Ngừa Dị Ứng</b>		90	1200
 <b>Bùn Đất</b>		40	1200
 <b>Vệ Sinh Lồng Giặt</b>		40	1200

## LƯU Ý

- Nhiệt độ nước thực tế có thể khác với nhiệt độ theo chu trình đã tuyên bố.
- Các kết quả thử nghiệm tùy thuộc vào áp lực nước, độ cứng của nước, nhiệt độ đường nước vào, nhiệt độ phòng, loại và lượng tải, mức độ bẩn, chất giặt tẩy được sử dụng, dao động trong nguồn cấp điện chính và các lựa chọn bổ sung đã chọn.



Phạm vi cài đặt		Chức năng tùy chọn			
Nhiệt độ (°C)	Tốc độ vắt (r/min)	Chế độ giặt	Hẹn giờ	Xả tăng cường	Tự động vệ sinh lồng giặt
Nước lạnh, 30, 40, 60	 500, 700, 1200, 1400	✓	✓	✓	✓
Nước lạnh, 30, 40, 60	 500, 700, 1200, 1400	✓	✓	✓	✓
Nước lạnh, 30, 40, 60	 500, 700, 1200, 1400	✓	✓	✓	✓
Nước lạnh, 30, 40	 500, 700, 1200, 1400	✓	✓	–	✓
Nước lạnh, 30	 500, 700	✓	✓	✓	–
Nước lạnh, 30, 40	 500	✓	–	✓	–
60, 90	 500, 700, 1200	–	✓	✓	✓
40	 500, 700, 1200, 1400	✓	✓	✓	✓
40	1200	–	–	–	–

 : Chỉ xả (Không vắt)

# Mẹo giặt đồ

## ECONAVI

- Chỉ chương trình “Đồ Cotton” và “Giặt Hàng Ngày”

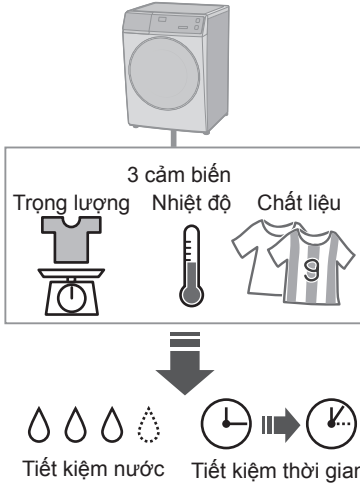

## ■ Chỉ báo đèn



Đang dò tìm



Đã bật ECONAVI



Đã tắt ECONAVI

## Giặt Nhẹ

### ■ Khi giặt

- Để xả hoàn toàn, hãy dùng chức năng “Xả Tăng Cường”. (Tr. 23)

### LƯU Ý



Chất tẩy



Nước giặt có độ tẩy nhẹ



### ■ Sau khi hoạt động kết thúc



Lấy ra ngay lập tức



## Giặt Chăn

### ■ Các đồ giặt được

- (Giặt)
- (Giặt tay)
- 100 % cotton hoặc 100 % sợi tổng hợp

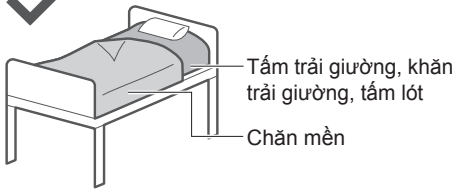

### ■ Các đồ không giặt được



Len



Chăn điện



Lụa



Lông cừu dài



Lông thú nhân tạo

### ■ Đặt chăn mền vào lồng giặt

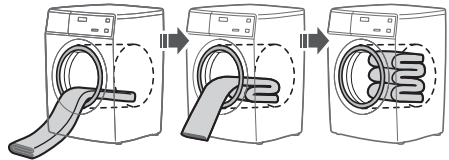
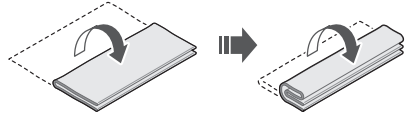

#### LƯU Ý

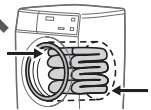
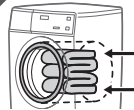

#### LƯU Ý

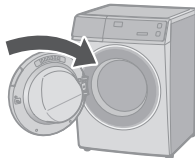

# Thay đổi cài đặt chương trình

## ■ Chuẩn bị

- Sắp xếp đồ giặt và cho vào lồng giặt. (Tr. 7)
- Thêm chất giặt tẩy. (Tr. 10)

1



Bật

2

Chọn chương trình. (Tr. 14)

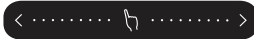

Smart Slider

3

Thay đổi các cài đặt của chương trình.



Chế Độ Giặt  
Wash Mode

Tốc Độ Vắt  
Spin

Nhiệt Độ  
Temp

- Các tùy chọn có sẵn và phạm vi cài đặt sẽ khác nhau tùy thuộc vào chương trình. (Tr. 16)
- Một âm báo nếu bạn lựa chọn một tùy chọn không thể sử dụng được.

4



Khởi động

## l c Nhiệt Độ

Thay đổi nhiệt độ giặt.



Thấp



Cao

## ■ Hướng dẫn cài đặt

 Thấp	 Cao
● Màu 	● Trắng 
● Bẩn ít 	● Bẩn nhiều 
● Chất liệu dễ co rút	● Đồ Cotton

3

Nhiệt Độ  
Temp



(Tr. 17)

## r/min **Tốc Độ Vắt**

Thay đổi tốc độ vắt.

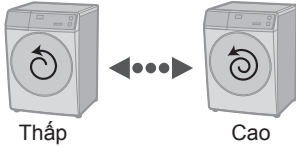

### ■ Hướng dẫn cài đặt

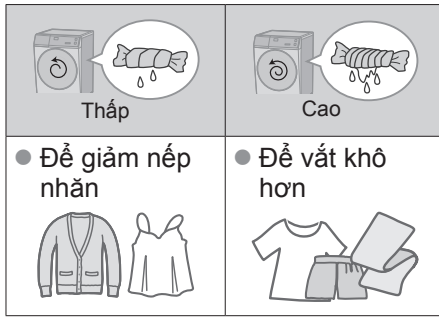

# 3

Tốc Độ Vắt  
Spin

(Tr. 17)

### ■ Để thay đổi cài đặt khi đang giặt



1



Tạm dừng

2

Tốc Độ Vắt  
Spin

3



Khởi động

## **Chế Độ Giặt**

Chọn một kết hợp các quá trình giặt, xả và vắt.



# 3

Chế Độ Giặt  
Wash Mode

 *1	Giặt
 *2	Xả
 *2	Vắt
 	Giặt và xả
 	Giặt và vắt
  *2	Xả và vắt

\*1 Nước sẽ được xả hết sau quá trình giặt.

\*2 Xả trước nếu có nước trong lồng.

# Thay đổi cài đặt chương trình (tiếp)

## ■ Chuẩn bị

- Sắp xếp đồ giặt và cho vào lồng giặt. (Tr. 7)
- Thêm chất giặt tẩy. (Tr. 10)

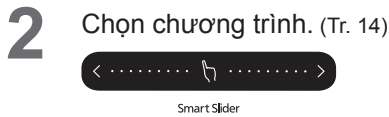

## 3 Thay đổi các cài đặt của chương trình.



Hẹn Giờ



Xả Tăng Cường



- Các tùy chọn có sẵn và phạm vi cài đặt sẽ khác nhau tùy thuộc vào chương trình. (Tr. 16)
- Một âm báo nếu bạn lựa chọn một tùy chọn không thể sử dụng được.

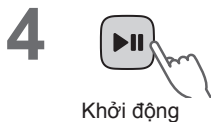

## ⌚ Hẹn Giờ

Thiết lập máy để kết thúc vận hành sau bao nhiêu giờ. (Tối đa 24 giờ)

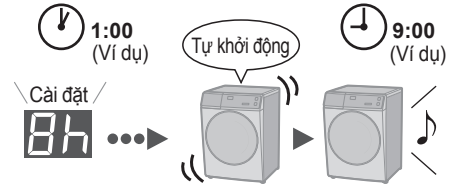

## ■ Để kiểm tra thời gian hẹn giờ

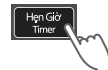

## ■ Để hủy cài đặt

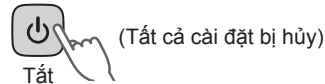

## LƯU Ý

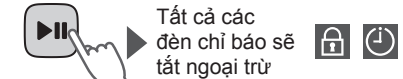

- Không khả dụng: (Tr. 17)

## Xả Tăng Cường

Thêm một lần xả nữa.



3



### ■ Để thay đổi cài đặt khi đang giặt



1



Tạm dừng

2



3



Khởi động

## Tự Động Vệ Sinh Lò Giặt

Thêm chu trình làm sạch lồng giặt.



3

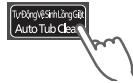

### LƯU Ý

- Cài đặt sẽ được lưu lại cho những lần sau.

# Thay đổi cài đặt thiết bị

## Cài đặt Khóa An Toàn

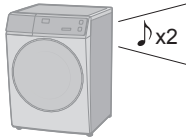
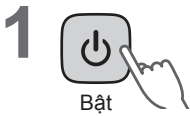
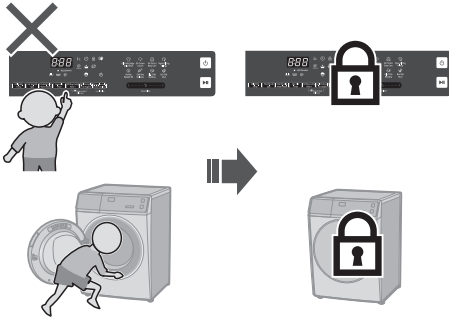

Đèn sáng  
(Bật)

### ■ Để hủy:

Quy trình tương tự  x4



Đèn tắt  
(Tắt)

## Hủy bỏ còi báo

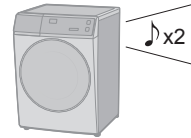

### ■ Để đặt lại:

Quy trình tương tự  x4





# Bảo dưỡng

## Tắm lọc ống cấp nước

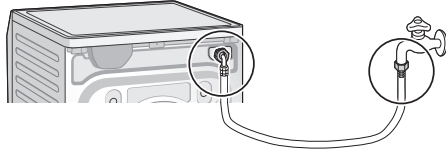
### Nếu nước chảy không đều



**1**  

Không tải

**2**  

Bật

**3**  **Chọn**  **Giặt Hàng Ngày**

**4**   **1 phút**  

Khởi động **Tắt**

**5** **Tháo và vệ sinh lưới lọc**



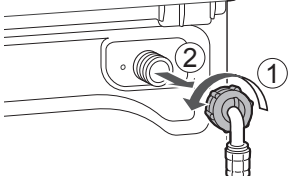

**6** 

**7** 

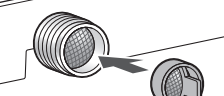
Tắm lọc ống cấp nước

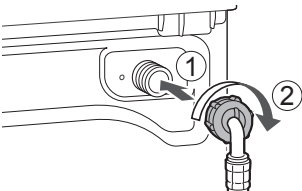
**8** 

**9** 

**10** 

# Bảo dưỡng (tiếp)

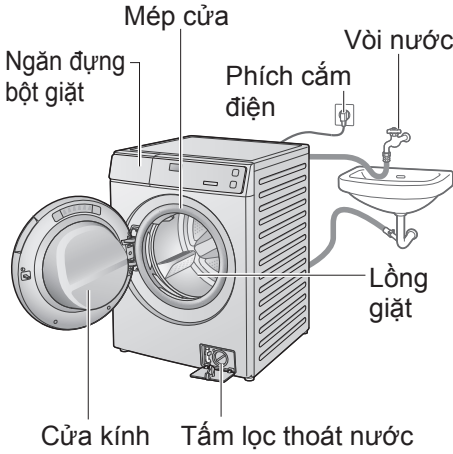

## Thiết bị

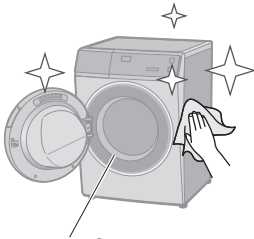

Mép cửa

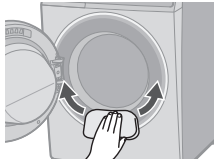

Nếu bẩn nhiều

Chất tẩy rửa nhà bếp nhẹ

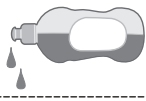

### LƯU Ý

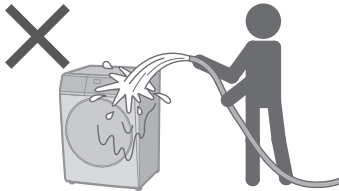

- Không sử dụng chất tẩy rửa hoặc dung môi có hạt cứng, hoặc các sản phẩm có chứa cồn hoặc dầu parafin.

## Ngăn đựng bột giặt

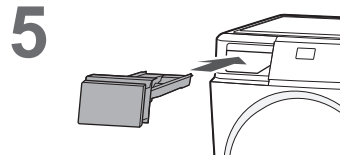
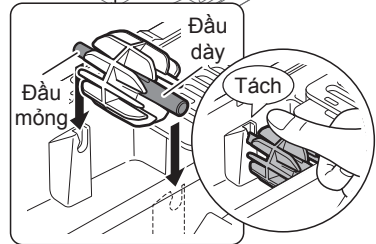
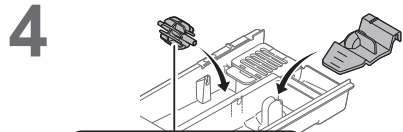
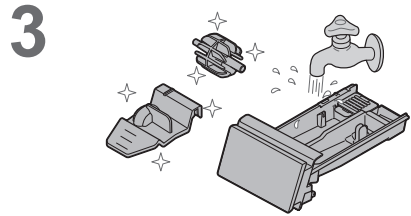
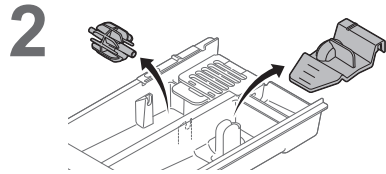
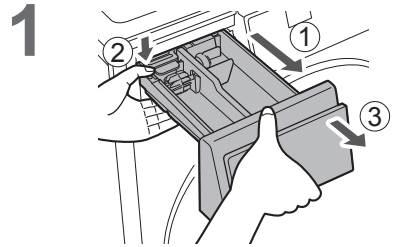

## Lồng giặt

Mỗi tháng một lần hoặc nếu đèn  nháy  
<Vệ Sinh Lồng Giặt>

1



2

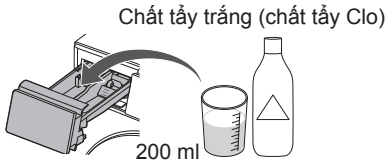

3



Không tải

4



5



Xấp xỉ  
3:45



### LƯU Ý

- Nếu chương trình “Vệ Sinh Lồng Giặt” không chạy, đèn chỉ báo  sẽ tắt khi chương trình khác chạy được 3 lần.

# Bảo dưỡng (tiếp)

## Tấm lọc thoát nước

Mỗi tháng một lần

Đảm bảo đã xả hết nước trong lồng giặt trước quy trình này.



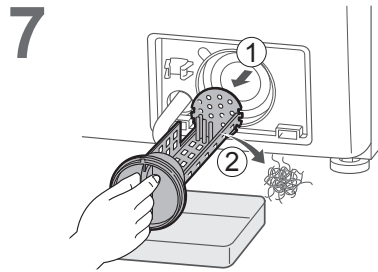
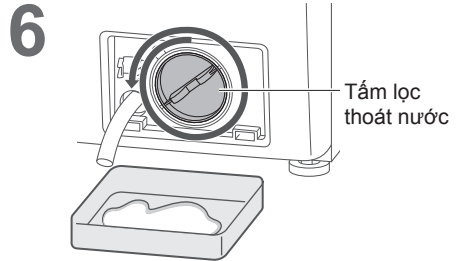
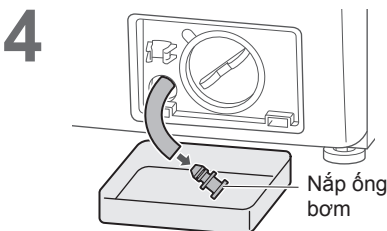
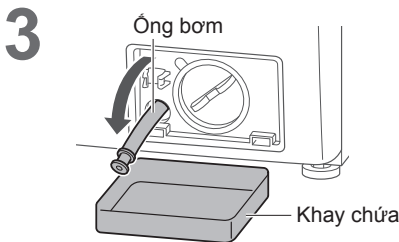
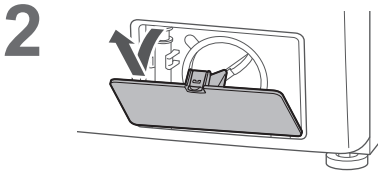
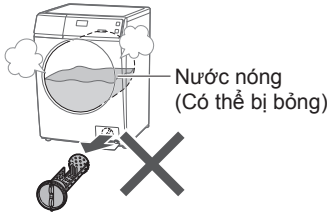



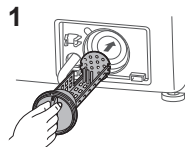



**!** **CẢNH THẬN**

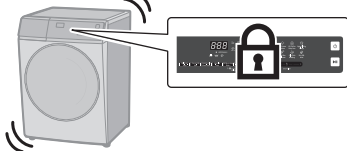

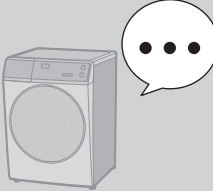



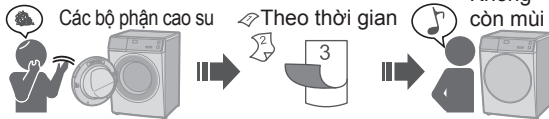



## **8** Thay thế



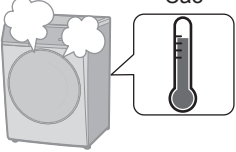





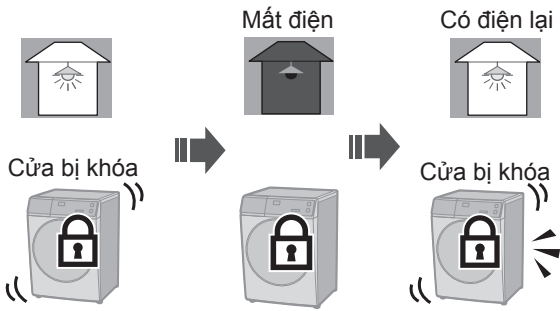





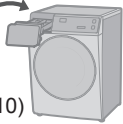
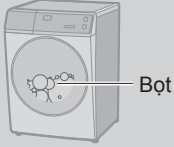







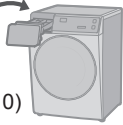
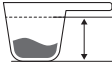

# Xử lý sự cố

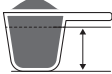





	Hiện tượng	Các điểm cần kiểm tra
Máy chính	<p>Nhấn các nút</p>  <p>↓</p> <p>Không có phản ứng</p> 	<p><input type="checkbox"/> Nguyên nhân có thể</p> <ul style="list-style-type: none"> <li>● Trong một hoạt động</li> </ul>  <p><input type="checkbox"/> Thử</p> <ul style="list-style-type: none"> <li>● Khóa An Toàn (Tr. 24)</li> </ul>  (Tắt)
	<p>Không vận hành</p> 	<p><input type="checkbox"/> Kiểm tra</p> <ul style="list-style-type: none"> <li>● Mất điện</li> <li>● Hẹn giờ</li> </ul>  <p><input type="checkbox"/> Thử</p> <ul style="list-style-type: none"> <li>● Đóng cửa.</li> <li>● Mở nước.</li> <li>● Rút phích cắm và cắm lại.</li> </ul>  <p>① (30 giây)</p> <p>②</p> <ul style="list-style-type: none"> <li>● Nhấn "Khởi động".</li> <li>● Bật cầu dao lên.</li> </ul> 
	<p>Mùi cao su</p> 	<p><input type="checkbox"/> Nguyên nhân có thể</p> <ul style="list-style-type: none"> <li>● Các bộ phận cao su</li> <li>● Theo thời gian</li> <li>● Không còn mùi</li> </ul>  <p><input type="checkbox"/> Thử</p> <p><b>Vệ Sinh Lồng Giặt</b> Tub Hygiene</p> <p>Vệ Sinh Lồng Giặt (Tr. 27)</p> 

# Xử lý sự cố (tiếp)



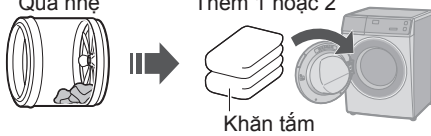
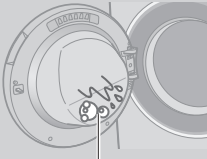
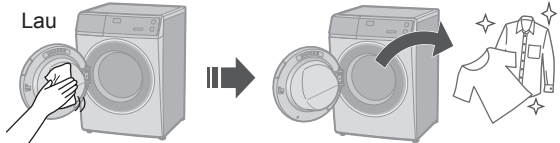

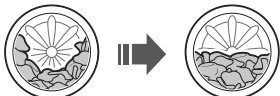

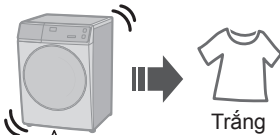
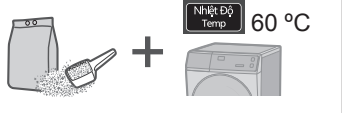
	Hiện tượng	Các điểm cần kiểm tra
<p style="writing-mode: vertical-rl; transform: rotate(180deg);">Máy chính</p> <p>Cửa không mở</p> 	<p><input type="checkbox"/> Nguyên nhân có thể</p> <ul style="list-style-type: none"> <li>Trong một hoạt động (giặt hoặc sấy)</li> </ul>  <p>Cửa bị khóa. Để mở cửa trong khi giặt (Tr. 12)</p> <p><input type="checkbox"/> Kiểm tra</p> <ul style="list-style-type: none"> <li>Nhiệt độ                              <p>Cao</p> </li> <li>Mức nước                              <p>Cao</p> </li> </ul>	<p><input type="checkbox"/> Thử</p> <ul style="list-style-type: none"> <li>Khóa An Toàn (Tr. 24)                              </li> <li>Trong một hoạt động                             <ol style="list-style-type: none"> <li> Tắt</li> <li> Bật</li> <li> <b>Chế Độ Giặt Wash Mode</b> (Tr. 21) Vắt</li> <li> Mở</li> </ol> </li> </ul>
	<p><b>LƯU Ý</b></p>  <p>Cửa bị khóa → Mất điện → Có điện lại → Cửa bị khóa</p>	

	Hiện tượng	Các điểm cần kiểm tra
Chất giặt tẩy và bột	<b>Sau khi giặt</b> 	<input type="checkbox"/> Kiểm tra     (Tr. 10)
		<input type="checkbox"/> Nguyên nhân có thể <ul style="list-style-type: none"> <li>• Lượng bột sẽ khác nhau.</li> <li>• Nhiệt độ</li> <li>• Mức nước</li> <li>• Độ mềm của nước</li> </ul>   
	<b>Không đủ</b> 	<input type="checkbox"/> Kiểm tra <ul style="list-style-type: none"> <li>• Bột giặt</li> </ul>     (Tr. 10) <ul style="list-style-type: none"> <li>• Quá ít chất giặt tẩy</li> <li>• Chất giặt tẩy ít bọt</li> <li>• Bẩn nhiều</li> <li>• Tải quá lớn</li> </ul>    
	<b>Quá nhiều</b> 	<input type="checkbox"/> Kiểm tra <ul style="list-style-type: none"> <li>• Quá nhiều chất giặt tẩy</li> </ul> 
Giặt	<b>Trong khi giặt</b>  	<input type="checkbox"/> Nguyên nhân có thể <ul style="list-style-type: none"> <li>• Bột quá nhiều</li> <li>• Chức năng phát hiện bột</li> <li>• Tự động xả nước</li> </ul>    Bột      Tự động xả nước

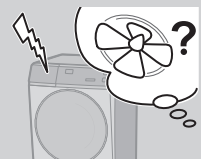

# Xử lý sự cố (tiếp)

	Hiện tượng	Các điểm cần kiểm tra
Xả/Vắt	<p>Trong quá trình vắt</p>  <p><b>Dừng</b>      <b>Quay một vài lần</b></p>	<p><input type="checkbox"/> Nguyên nhân có thể</p> <p>Không đồng đều      Đồng đều</p>  <p>Tự động chỉnh      Dừng      Tự động chỉnh</p> <p><input type="checkbox"/> Thử</p> <p>Quá nhẹ      Thêm 1 hoặc 2</p>  <p>Khăn tắm</p>
	<p>Sau khi giặt</p>  <p><b>Bột hoặc nước</b></p>	<p><input type="checkbox"/> Thử</p> <p>Lau</p> 
Đồ giặt	<p>Vắt thay đổi sang xả</p>  <p>Vắt      Xả</p>	<p><input type="checkbox"/> Nguyên nhân có thể</p> <ul style="list-style-type: none"> <li>Nếu quần áo không đồng đều, máy sẽ tự động lấy lại trạng thái cân bằng/đồng đều bằng cách quay về quy trình xả.</li> </ul> 
	<p>Nếu đồ giặt màu vàng</p>  <p>Vàng</p>	<p><input type="checkbox"/> Thử</p>  <p>Trắng</p> <div style="border: 1px solid black; padding: 5px; width: fit-content; margin: 10px auto;">  <p>Nhiệt Độ Temp 60 °C</p> </div>





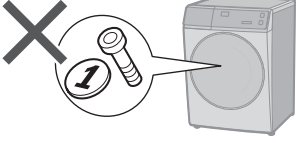
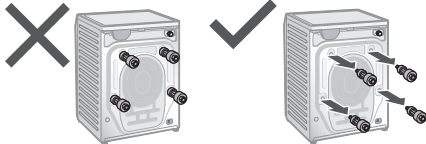
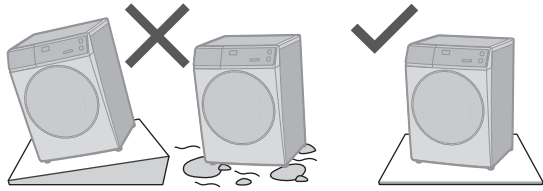
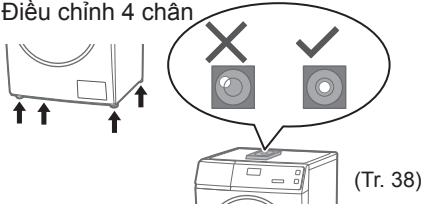

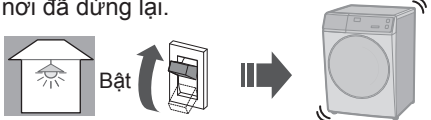





















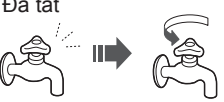

	Hiện tượng	Các điểm cần kiểm tra
Tiếng ồn	<p><b>Thời gian</b></p> <p><b>Trong khi giặt</b> Thời gian hiển thị</p> <p><b>0:57</b> → <b>0:59</b> Thay đổi</p>	<p><input type="checkbox"/> Nguyên nhân có thể</p> <ul style="list-style-type: none"> <li>● Thời gian còn lại được điều chỉnh trong quá trình hoạt động.</li> </ul> <p> Xấp xỉ → Đã điều chỉnh</p> <ul style="list-style-type: none"> <li>● Nếu cài đặt thay đổi</li> <li>● Nếu quần áo không đồng đều</li> </ul> <p></p> <p>➡ Thời gian còn lại có thể tăng lên.</p> <p></p>
	<p><b>Trong khi xả nước</b></p> <p></p>	<p><input type="checkbox"/> Nguyên nhân có thể</p> <ul style="list-style-type: none"> <li>● Điều này là bình thường. Bơm thoát nước đang hoạt động.</li> </ul>
	<p><b>Trong quá trình vắt</b></p> <p></p>	<p><input type="checkbox"/> Nguyên nhân có thể</p> <ul style="list-style-type: none"> <li>● Điều này là bình thường. Bộ phận chống trào bọt đang hoạt động tại cổng xả khí.</li> </ul>
	<p><b>Tiếng quạt quay</b></p> <p></p>	<p><input type="checkbox"/> Nguyên nhân có thể</p> <ul style="list-style-type: none"> <li>● Điều này là bình thường. Quạt này sẽ làm mát các bộ phận điện.</li> </ul>
	<p><b>Động cơ phát ra tiếng ồn</b></p> <p></p>	<p><input type="checkbox"/> Nguyên nhân có thể</p> <ul style="list-style-type: none"> <li>● Điều này là bình thường. Động cơ có thể phát ra tiếng ồn khi hoạt động.</li> </ul>

# Xử lý sự cố (tiếp)

	Hiện tượng	Các điểm cần kiểm tra
<p>Tiếng ồn</p> <p>Tiếng ồn (hoặc rung) bất thường</p> 		<p>☐ Kiểm tra</p> <ul style="list-style-type: none"> <li>● Các vật kim loại            </li> <li>● Bulông neo bộ máy (Tr. 38)            </li> <li>● Độ dốc hoặc bề mặt không ổn định            </li> <li>● Điều chỉnh 4 chân            (Tr. 38)         </li> </ul>
<p>Khác</p>	<p>Mất điện</p>  <p>Cầu dao</p> <p>Tắt</p> 	<p>☐ Kiểm tra</p> <ul style="list-style-type: none"> <li>● Khi có điện trở lại, máy sẽ tiếp tục vận hành từ nơi đã dừng lại.</li> </ul> 

# Lỗi hiển thị

Lỗi hiển thị	Điểm cần kiểm tra		
<p>U 11</p> <p>Không thể xả nước</p>	<p>1 Kiểm tra</p> 	<p>2</p> 	<p>3</p>  <p>Khởi động</p>
<p>U 12</p> <p>Cửa đang mở</p>	<p>1</p> 	<p>2</p>  <p>Khởi động</p>	
<p>U 13</p> <p>Không thể vắt / sấy</p>	<p>1</p> 	<p>2 Kiểm tra</p> <p>Không đồng đều</p>  <p>Đồng đều</p>  <p>Không ổn định hoặc nghiêng</p>  <p>Ổn định</p> 	<p>3</p>  <p>Khởi động</p> <p>Quá nhiều</p>  <p>Giảm</p>  <p>Quá ít</p>  <p>Thêm</p> 
<p>U 14</p> <p>Không thể cấp nước</p>	<p>1 Kiểm tra</p>	<p>2</p> 	<p>3</p>  <p>Khởi động</p> <p>Mất nước</p>  <p>Đã tắt</p>  <p>Tắm lọc ống cấp nước (Tr. 25)</p> 
<p>U 17</p> <p>Không thể vắt</p>	<p>1 Khởi động lại</p>  <p>Tắt</p>  <p>Bật</p>	<p>2 Chạy "Active Speed 38"</p> 	<p>Lần giặt sau:</p>   <p>Chất giặt tẩy ít bọt</p>
<p>H</p>	<p>1</p> 	<p>2</p> 	<p>3</p> 

# Chọn đúng chỗ



**Đảm bảo yêu cầu nhân viên bảo trì cho việc lắp đặt.**

- Không tự mình lắp đặt thiết bị này.
- Làm theo phương pháp lắp đặt này. Nếu không, Panasonic sẽ không chịu trách nhiệm đối với bất kỳ tai nạn hoặc thiệt hại nào.

## Kích thước sản phẩm

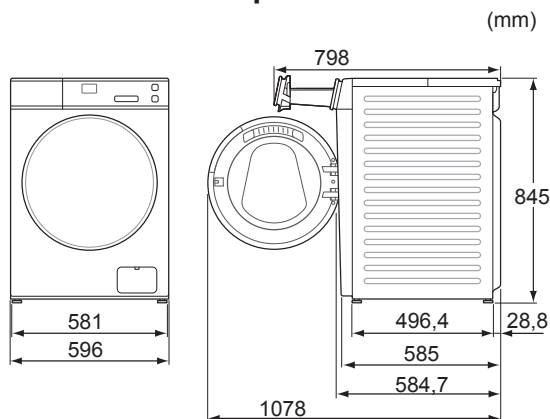

## ■ Lắp đặt vào trong

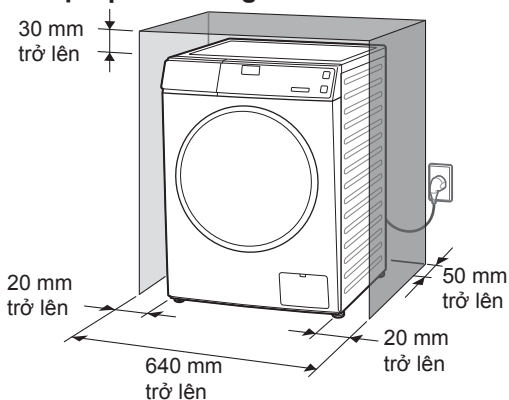

- Không để các bộ phận kim loại của thiết bị tiếp xúc với bồn kim loại hoặc các thiết bị khác.

## Kiểm tra vị trí.

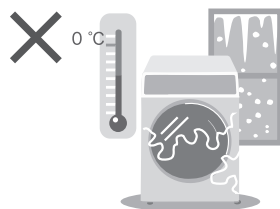
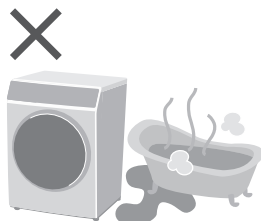

# Di chuyển và Lắp đặt

## Vận chuyển thiết bị

Không thực hiện một mình.

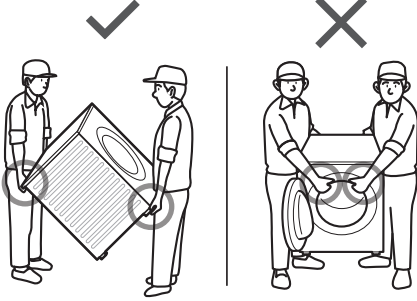

## Lắp đặt tấm đáy

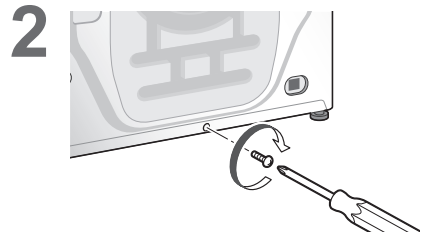
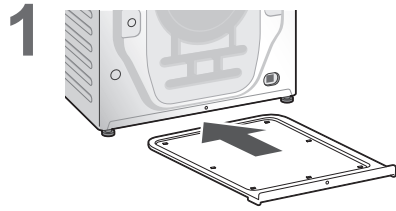

## Tháo các bulông neo bệ máy

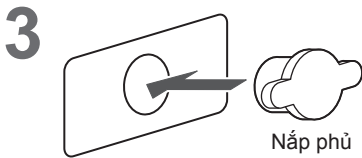
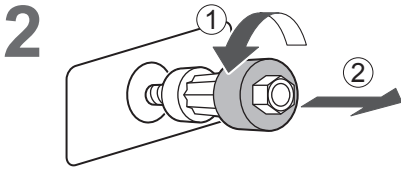
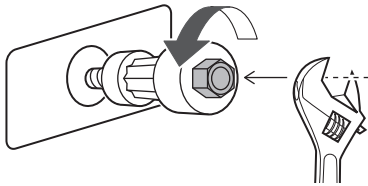
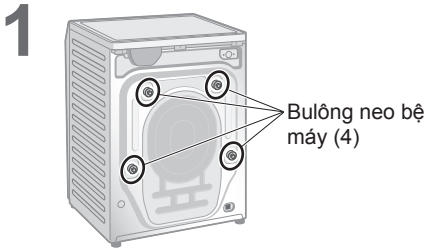

**LƯU Ý**

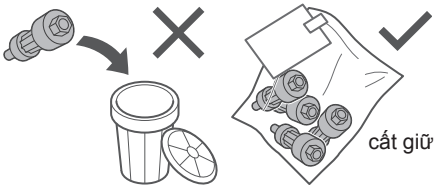

■ Di chuyển thiết bị một lần nữa

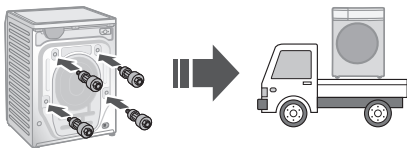

## Cân bằng thiết bị

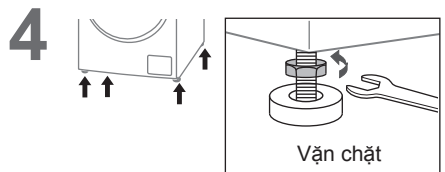
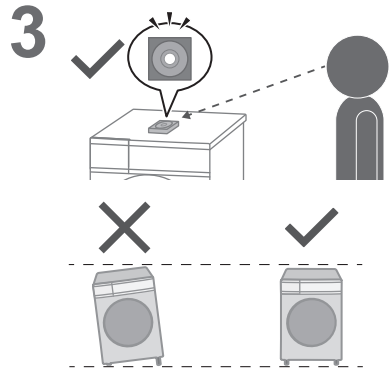
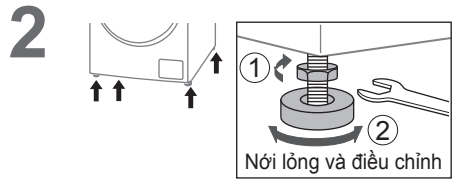
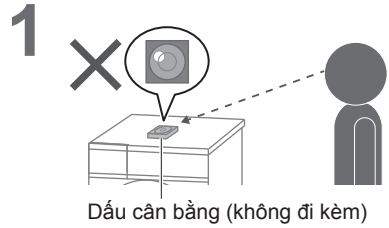

**LƯU Ý**

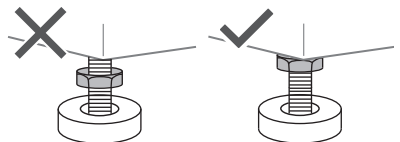

# Nối đường ống

Kết nối các ống đúng cách để tránh rò rỉ nước.

## Khoảng cách kết nối tối đa cho các ống và dây nguồn

### Kết nối bên phải

(cm)

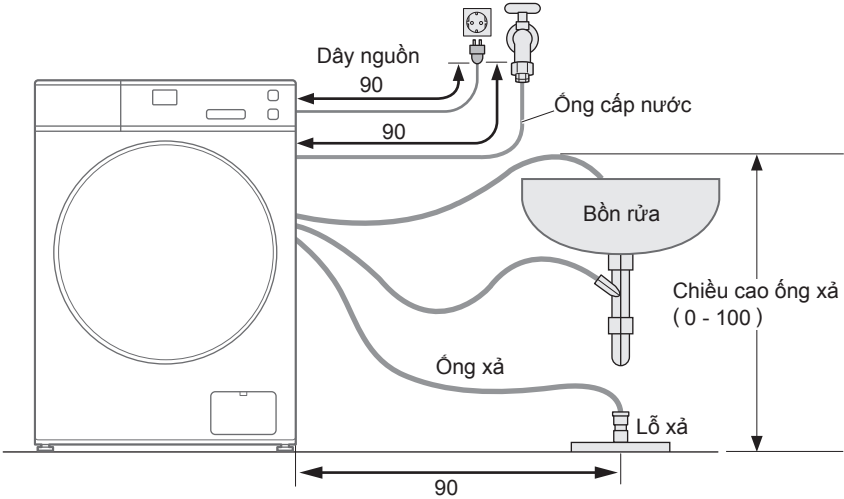

### Kết nối bên trái

(cm)

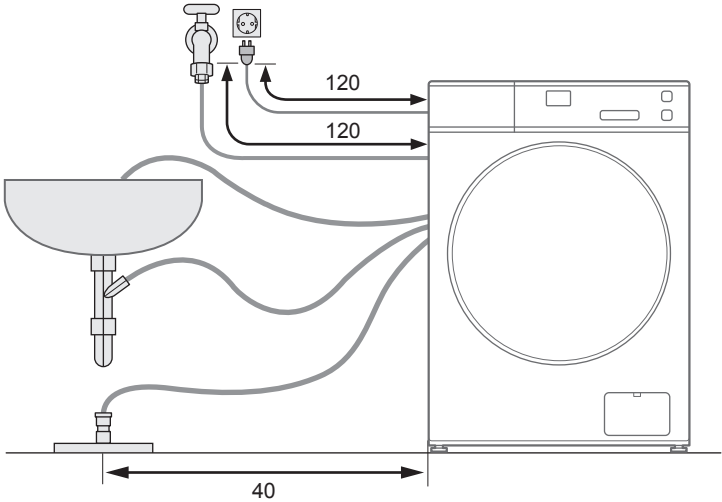

# Nồi đường ống (tiếp)

## Ống cấp nước

### ■ Nối ống cấp nước

**⚠ CẨN THẬN**

- Vặn chặt đai ốc.
- Không được uốn cong, ép, sửa đổi hoặc cắt ống.

1

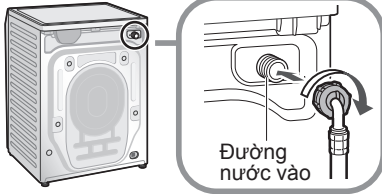

2

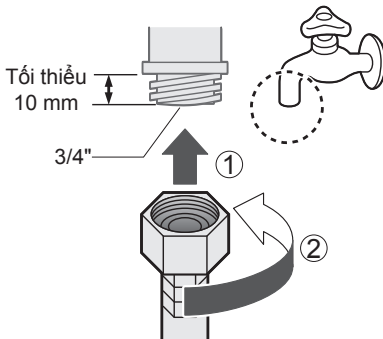

3

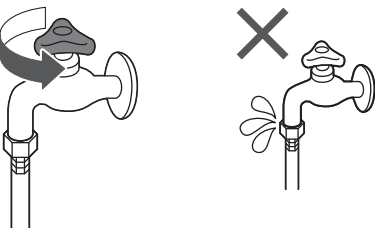

## Ống xả

### ■ Thoát nước vào ống đứng

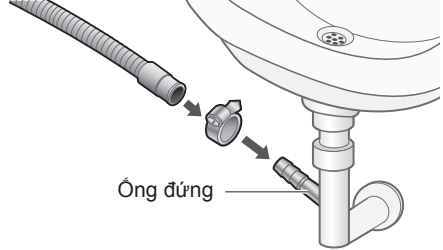

### ■ Thoát nước vào ống xả

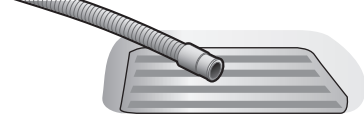

**LƯU Ý**

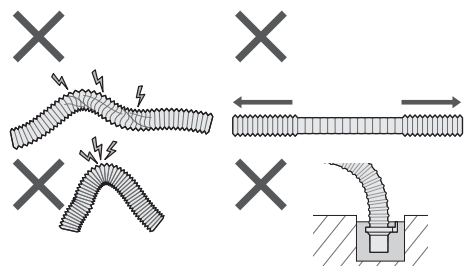



# Chạy thử

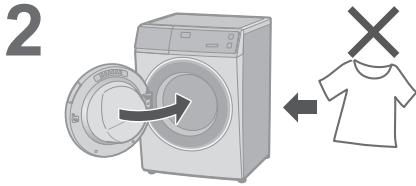

## Kiểm tra sau khi chạy thử

Sự cố	Nguyên nhân và biện pháp
<b>Rò rỉ nước</b> 	<b>Nối ống cấp nước đúng cách</b> <p>Tối thiểu 10 mm 3/4"</p>
 Âm thanh bất thường	<ul style="list-style-type: none"><li>● Tháo các bulông neo bộ máy (P. 38)</li><li>● Lắp đặt ổn định</li></ul>
<b>Lỗi hiển thị</b> 	Xem Tr. 35.

# Thông số kỹ thuật

	NA-V10FA1	NA-V90FA1
Điện áp định mức (V)	220 - 240	
Tần số định mức (Hz)	50	
Công suất điện năng tối đa (W)	1600 - 1900	
Công suất điện năng gia nhiệt (W)	1445 - 1710	
Tốc độ vắt tối đa (r/min)	1400	
Kích thước sản phẩm (Rộng x Dài x Cao) (mm)	596 × 585 × 845	
Trọng lượng sản phẩm (kg)	68	
Khối lượng giặt tối đa (Vải khô) (kg)	10,0	9,0
Áp suất nước máy (MPa)	0,012 - 1	

\* Khi áp suất nước máy nhỏ hơn 0,03 MPa có khả năng tồn đọng chất giặt tẩy trong khay đựng chất giặt.



