

Hướng dẫn Vận hành & Lắp đặt Máy Giặt (Dùng cho gia đình)

Số Model **NA-26CVX1**

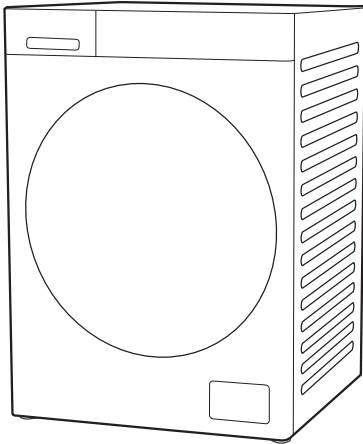

VI



Cần đọc những hướng dẫn này.

Cảm ơn quý khách đã mua sản phẩm.

- Xin vui lòng đọc kỹ các hướng dẫn này trước khi sử dụng để đảm bảo sản phẩm hoạt động tối ưu và an toàn nhất.

- Vui lòng cất giữ sách hướng dẫn này để tham khảo về sau.

Nội dung

	Lưu ý về an toàn	2
	Kiểm tra máy giặt	6
Lắp đặt	Vị trí lắp đặt	7
	Di chuyển và Lắp đặt	8
	Nối đường ống	10
	Chạy thử	12
	Trước khi giặt	13
	Bảng điều khiển	14
	Chất giặt tẩy	16
	Giặt	18
	Các chương trình	20
	Chi tiết chương trình	22
	Mẹo giặt đồ	24
	Thay đổi cài đặt chương trình	26
	Thay đổi cài đặt thiết bị	32
	Bảo dưỡng	33
	Xử lý sự cố	37
	Lỗi hiển thị	43
	Thông số kỹ thuật	44



AWW9901BQ7B0-0B0

Lưu ý về an toàn

⚠ CẢNH BÁO

Có thể gây chấn thương nặng hoặc tử vong

Không để trẻ em tự ý sử dụng sản phẩm

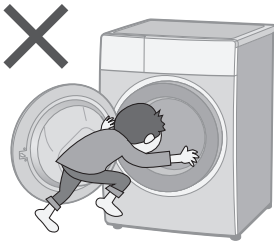

- Người dùng (bao gồm cả trẻ em) bị suy giảm về sức khỏe, giác quan hoặc tinh thần, hoặc thiếu kinh nghiệm và kiến thức không được sử dụng sản phẩm, trừ khi họ được giám sát hoặc được hướng dẫn sử dụng bởi người chịu trách nhiệm cho sự an toàn của họ.
- Giám sát trẻ em, đề phòng trẻ đùa nghịch với sản phẩm.

Cài đặt Khóa an toàn (Tr. 32)



Có thể gây hỏa hoạn hoặc điện giật

Không chạm khi tay ướt

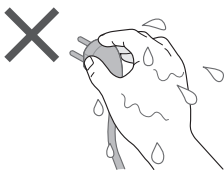

Không cầm hoặc kéo dây nguồn

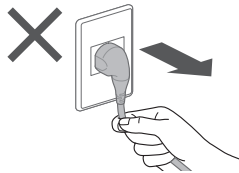

Không sử dụng Khớp nối phích cắm

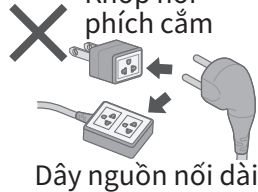

Dây nguồn nối dài

Cắm chặt

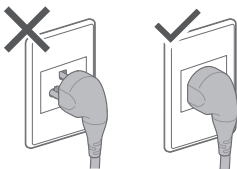

Không sử dụng



Không buộc, xoắn hoặc uốn cong



- Để tránh nguy hiểm, dây nguồn hỏng phải do nhà sản xuất, trung tâm dịch vụ hoặc người có chuyên môn thay thế.

Trong trường hợp hỏng hóc hoặc dây điện bị hỏng, ngừng sử dụng và liên hệ kỹ thuật viên

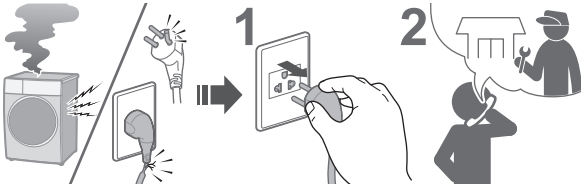

Bụi bẩn tích tụ có thể gây hỏa hoạn

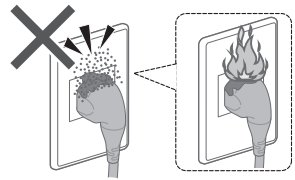

Cắm chân nối đất thật chắc chắn. Yêu cầu kỹ thuật viên cung cấp một ổ cắm mới



Vệ sinh phích cắm định kỳ



Sử dụng ổ cắm thích hợp cho thiết bị này

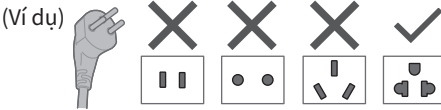

- Hình dạng phích cắm, hình dạng ổ cắm và yêu cầu định mức thay đổi tùy theo khu vực.

Đặt các vật liệu dễ cháy cách xa máy giặt.

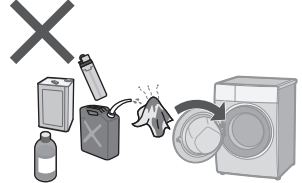

Có thể gây hỏng hóc

Không tự ý tháo rời, sửa chữa hoặc thay đổi máy



Lưu ý về an toàn (tiếp)

⚠ CẨN THẬN

Có thể gây thương tích

Cẩn thận, tránh để ngón tay bị kẹp

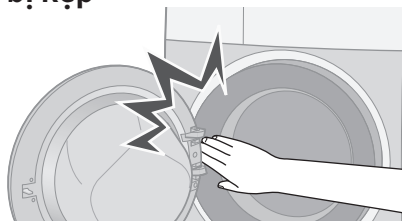

Không chạm khi máy đang nóng

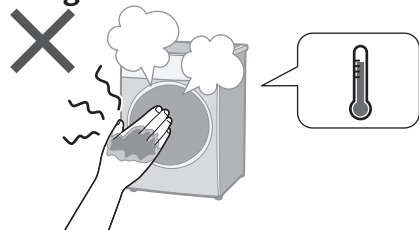

Không leo lên thiết bị

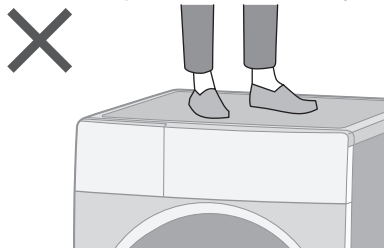

Lắp đặt thiết bị đúng cách

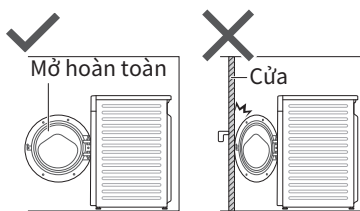

- Không được lắp đặt thiết bị phía sau cửa có khóa, cửa trượt hoặc cửa có bản lề ở phía đối diện với cửa thiết bị, làm vậy sẽ hạn chế việc mở hoàn toàn cửa thiết bị.

Có thể gây rò rỉ nước

Khóa vòi nước sau khi giặt xong



Sử dụng bộ ống nước mới

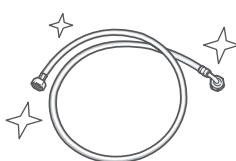

- Phải sử dụng bộ ống nước mới kèm theo sản phẩm, không sử dụng lại bộ ống nước cũ.

■ Để biết khối lượng quần áo khô tối đa và áp suất nước máy, xem Tr. 44.

Có thể gây hỏng hóc

Đặt xa nơi có ánh nắng mặt trời trực tiếp hoặc nguồn nhiệt

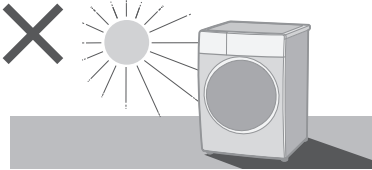

Không gây cản trở hoạt động của máy giặt

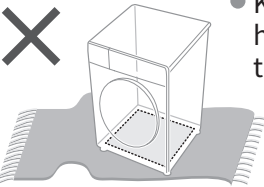

- Không bịt các lỗ hở dưới đáy bằng thảm, v.v.

Thiết bị này được chủ định để sử dụng trong gia đình.

- Thiết bị này không phù hợp cho các trường hợp sau:
 - khu vực bếp nhân viên trong các cửa hàng, văn phòng và môi trường làm việc khác;
 - nhà ở trang trại;
 - bởi khách hàng trong khách sạn, nhà nghỉ và các loại hình cư trú khác;
 - mô hình phục vụ giường ngủ đêm và bữa sáng;
 - khu vực dùng chung trong các tòa nhà chung cư hoặc tiệm giặt là.

Không giặt các quần áo dính quá nhiều dầu mỡ

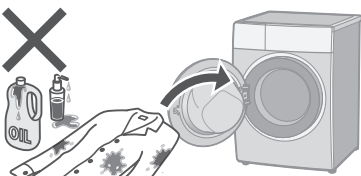

Tháo các bulông neo bộ máy trước khi vận hành

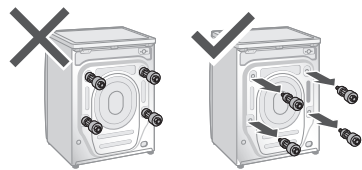

Không kết nối với nguồn nước nóng

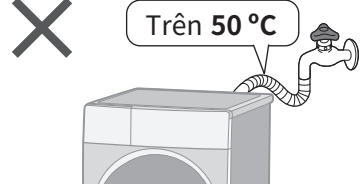

Chỉ sử dụng máy giặt cho các đồ vật có thể giặt máy

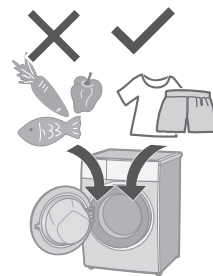

Thực hiện theo hướng dẫn



- Nên sử dụng chất làm mềm vải, hoặc các sản phẩm tương tự theo hướng dẫn sử dụng của chúng.

Kiểm tra máy giặt

Tên các bộ phận

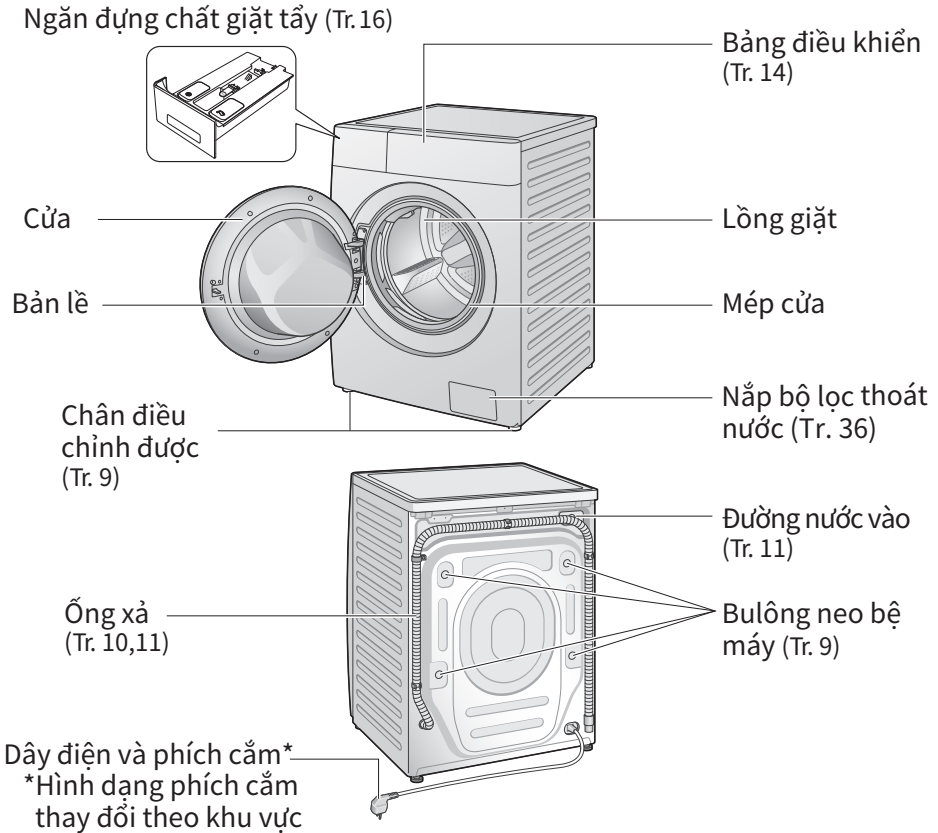

Phụ kiện

Cút nối (Tr. 11)



Cờ lê (Tr. 9)



Nắp phủ (4) (Tr. 9)



Ống cấp nước (Tr. 10, 11)



Tấm đáy (Tr. 8)

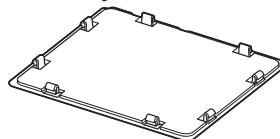

Vị trí lắp đặt



Đảm bảo yêu cầu nhân viên bảo trì cho việc lắp đặt

- Không tự mình lắp đặt thiết bị này.
- Làm theo phương pháp lắp đặt này. Nếu không, Panasonic sẽ không chịu trách nhiệm đối với bất kỳ tai nạn hoặc thiệt hại nào.

Kích thước sản phẩm

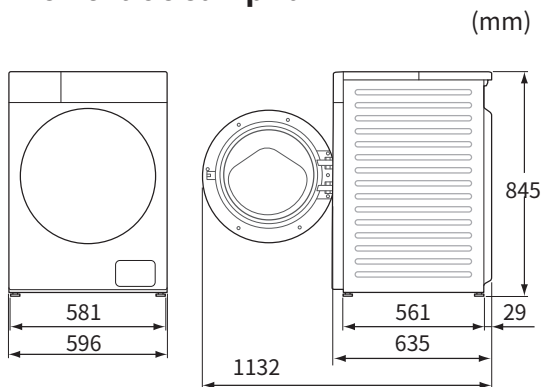

■ Lắp đặt vào trong

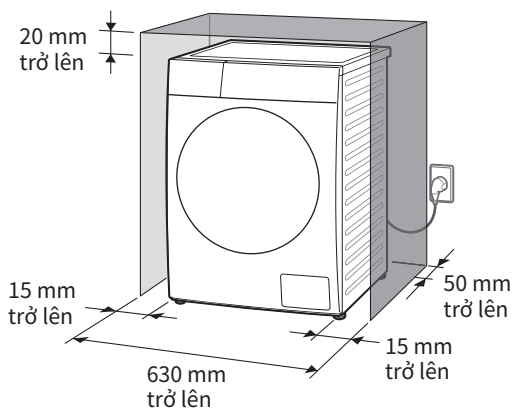

- Lắp đặt thiết bị ở nơi dễ dàng tiếp cận phích cắm và ổ cắm.
- Không để các bộ phận kim loại của thiết bị tiếp xúc với bồn kim loại hoặc các thiết bị khác.

Kiểm tra vị trí

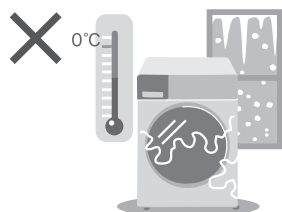

Di chuyển và Lắp đặt

Vận chuyển thiết bị

Không thực hiện một mình

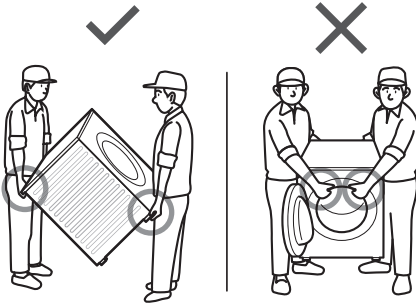

Lắp đặt tấm đáy

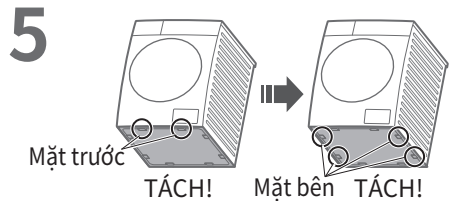
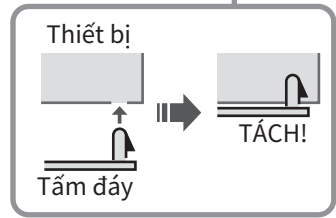
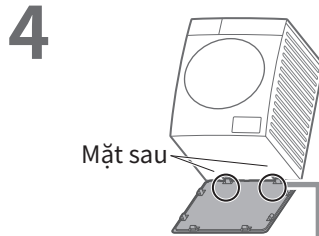
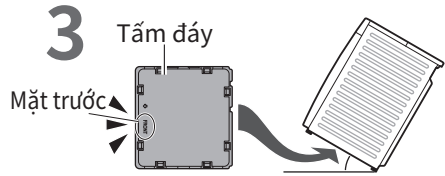
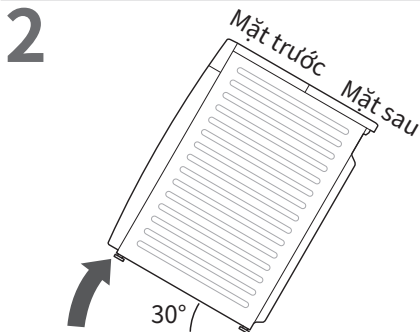
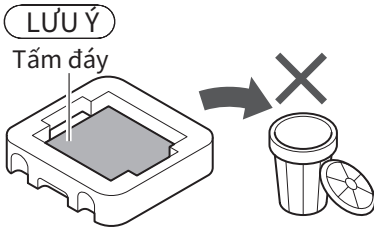
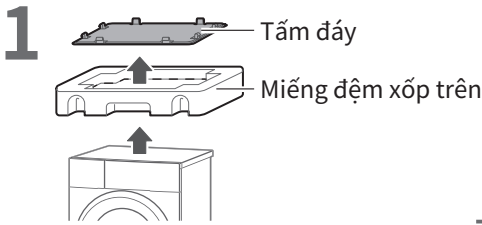

LƯU Ý

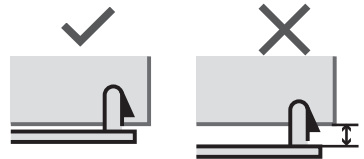

Tháo bulông neo bộ máy

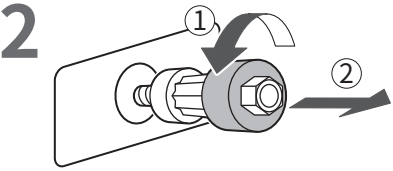
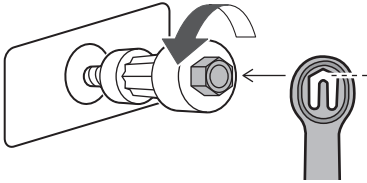
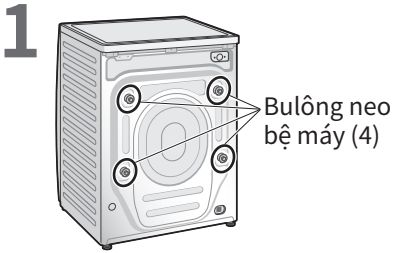

LƯU Ý

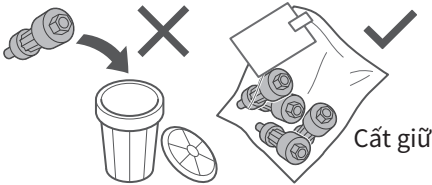

■ Di chuyển thiết bị một lần nữa

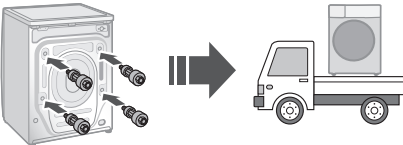

Cân bằng thiết bị

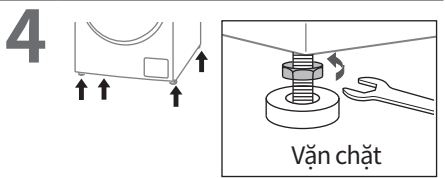
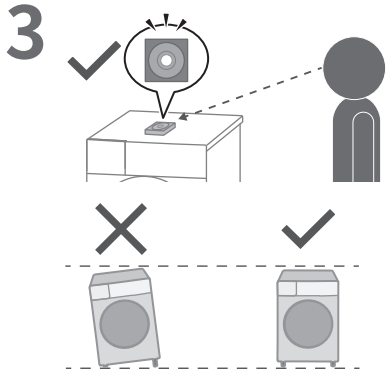
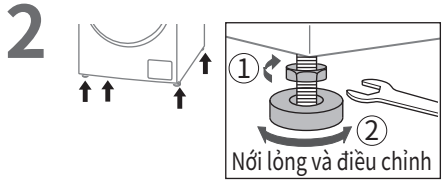
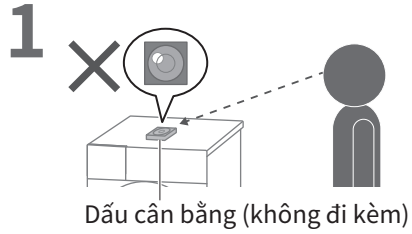

LƯU Ý

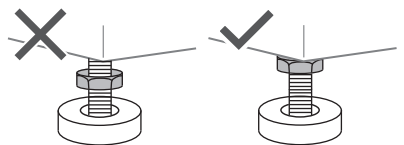

Nối đường ống

Nối đường ống đúng cách để tránh rò rỉ nước.

Khoảng cách kết nối tối đa cho các ống và dây nguồn

Kết nối bên phải

(cm)

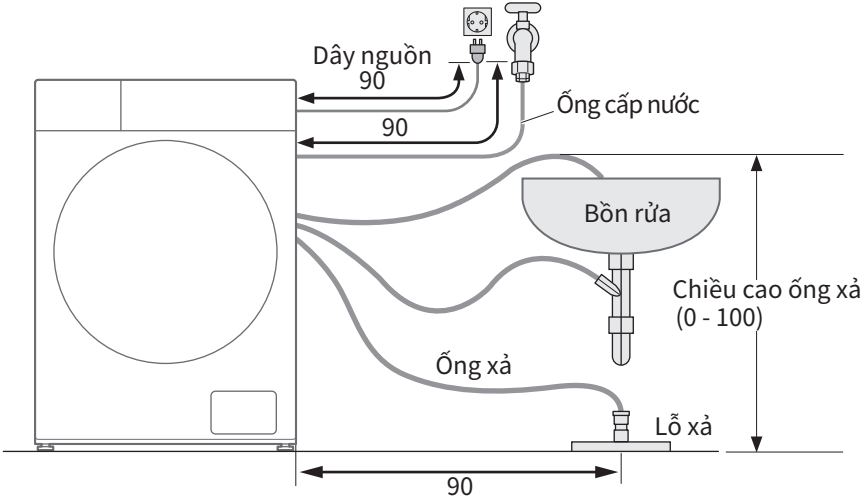

Kết nối bên trái

(cm)

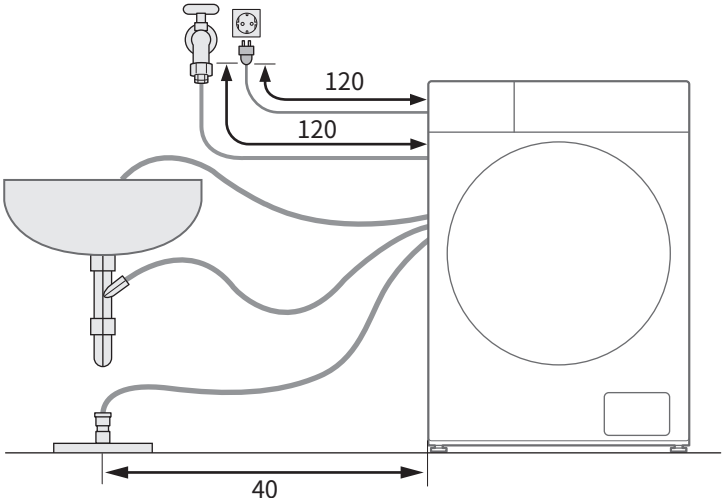

Ống cấp nước

■ Nối ống cấp nước

⚠ CẨN THẬN

- Vặn chặt đai ốc.
- Không được xoắn, ép, sửa đổi hoặc cắt ống.

1



2

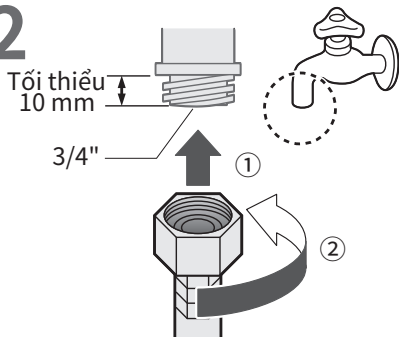

3

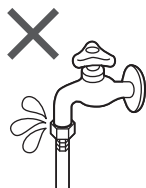
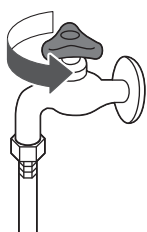

Ống xả

■ Thoát nước vào bồn rửa hoặc chậu rửa

CHÚ Ý

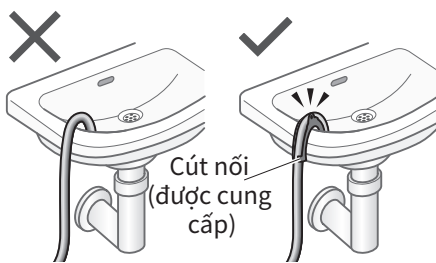

■ Thoát nước vào ống đứng

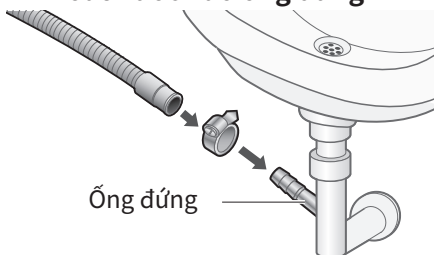

■ Thoát nước vào ống xả



LƯU Ý

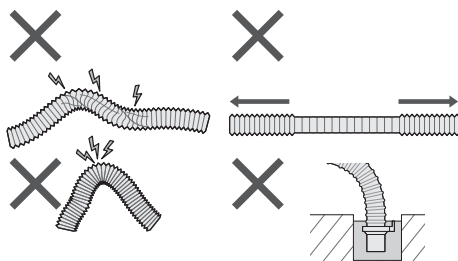

Chạy thử

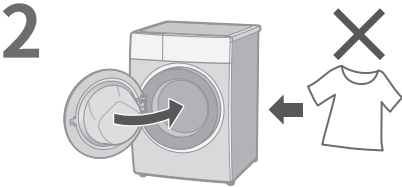

Kiểm tra sau khi chạy thử

Sự cố	Nguyên nhân và biện pháp
<p>Rò rỉ nước</p>	<p>Nối ống cấp nước đúng cách</p> <p>Tối thiểu 10 mm</p> <p>3/4"</p> <p>1</p> <p>2</p>
	<ul style="list-style-type: none">• Tháo các bulông neo bệ máy (Tr. 9)• Lắp đặt ổn định
<p>Lỗi hiển thị</p>	<p>Xem Tr. 43</p>

Trước khi giặt

Chuẩn bị giặt

Kiểm tra trước khi giặt

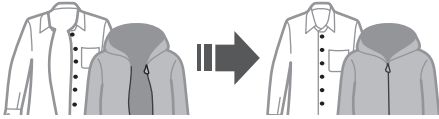
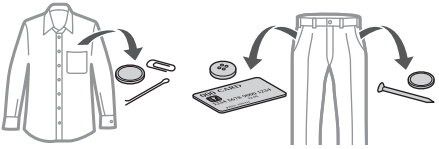

Lộn trái

Quần áo có nhiều bụi, xơ vải

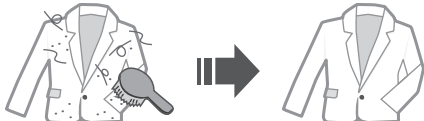

Quần áo có khả năng bị xoắn

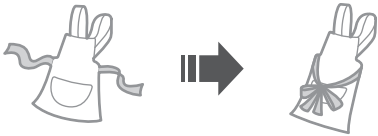

Tã giấy

- Xem kỹ nhãn hướng dẫn chăm sóc quần áo.



- Xử lý sơ bộ các chỗ vết bẩn nặng.



Giặt riêng

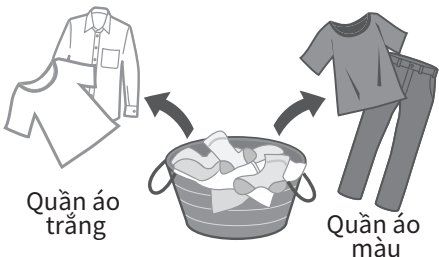

Dùng lưới giặt cho các loại quần áo mỏng nhẹ, tinh xảo và các món đồ nhỏ

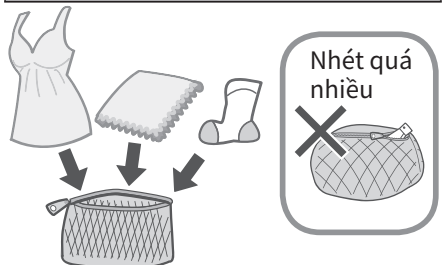

Bảng điều khiển

Nút điều khiển

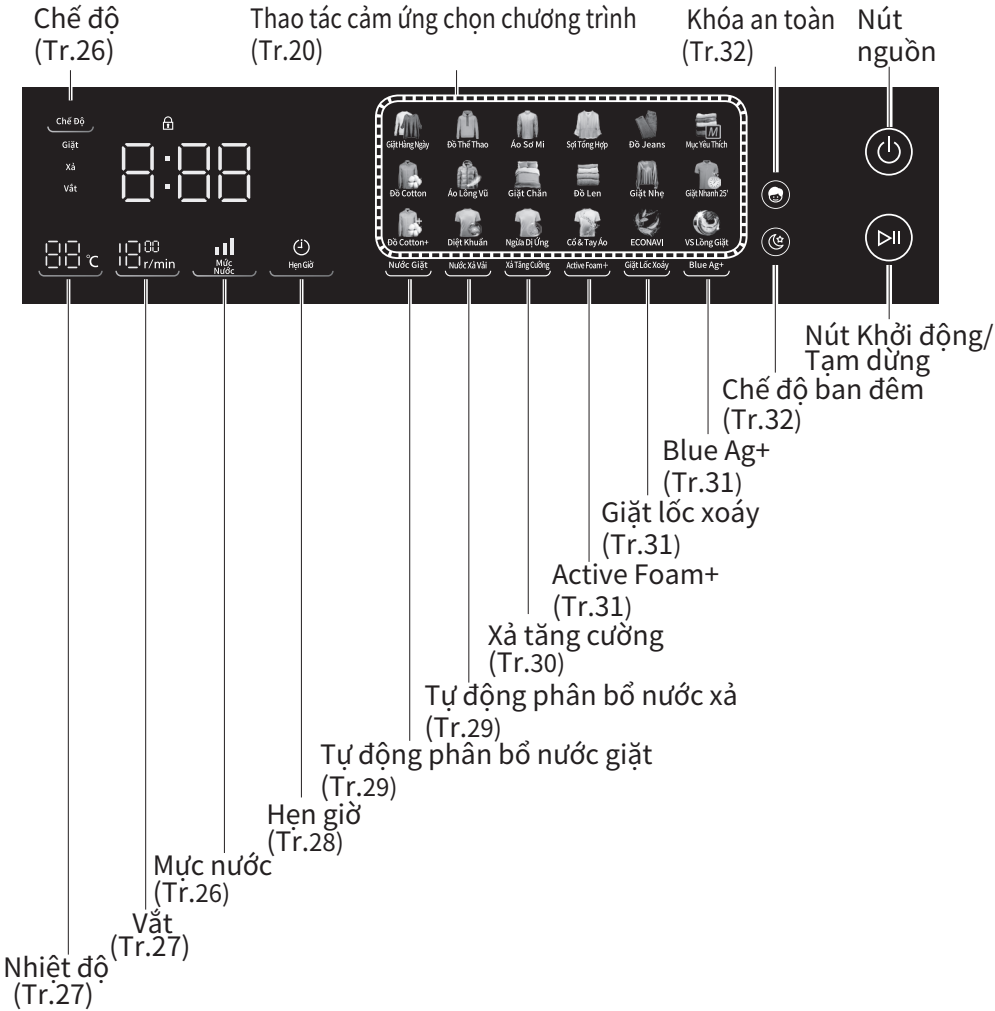

Thao tác cảm ứng

Các nút thao tác là cảm ứng điện dung.

- Nếu nước, chất giặt tẩy hoặc nước xả dính vào, hãy tắt và lau bằng khăn, v.v. ngay lập tức. (Nguyên nhân sự cố)



Hiển thị

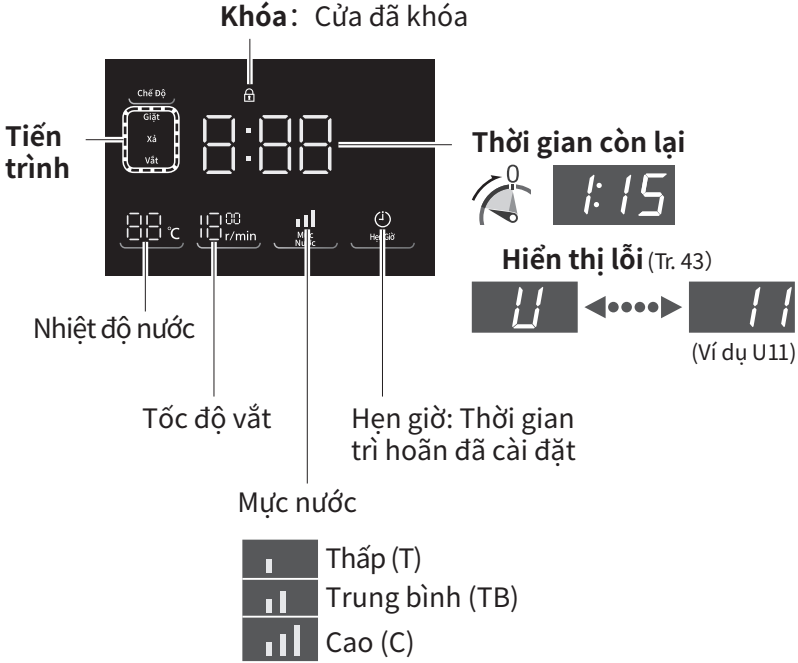

- **Nhấn và giữ nút này để bật hoặc tắt nguồn.**
 ※ Trong khi ở chế độ chờ, nhấn vào vị trí bất kỳ trên bảng điều khiển để sáng nút nguồn.
- **Tắt ➡ bật lại**
- **Không thao tác ➡ tự động tắt nguồn** (Không chạm vào bảng điều khiển)
- **Trong trường hợp mất điện**
 ➡ Thiết bị sẽ ngừng hoạt động. Ngay cả khi có điện trở lại, thiết bị sẽ không chạy lại. Bật nguồn và khởi động lại thiết bị.

Chất giặt tẩy

Ngăn phân bổ — Chất giặt tẩy thủ công

Bột giặt



Nước giặt



Chất tẩy



Sử dụng chất giặt tẩy ít bột.

- Để ngăn bột giặt còn sót lại trong ngăn chứa chất giặt tẩy.



Ướt

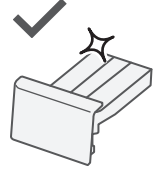

Khô

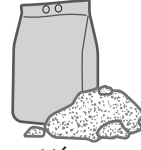

Vón cục



Bột

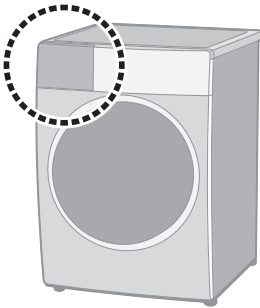

LƯU Ý

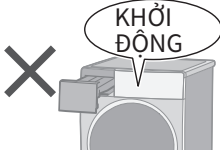

Ngăn tự động — Nước giặt phân bổ

- Dung tích khoảng 900 ml

Nước giặt



Bột giặt



Chất tẩy



Ngăn tự động phân bố — Nước xả vải

- Dung tích khoảng 500 ml



Nước xả bị tách lớp hoặc đông đặc

LƯU Ý

Nước

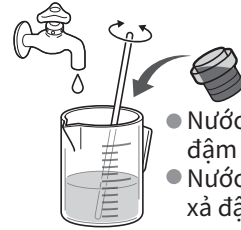

- Nước xả đậm đặc
- Nước giặt xả đậm đặc

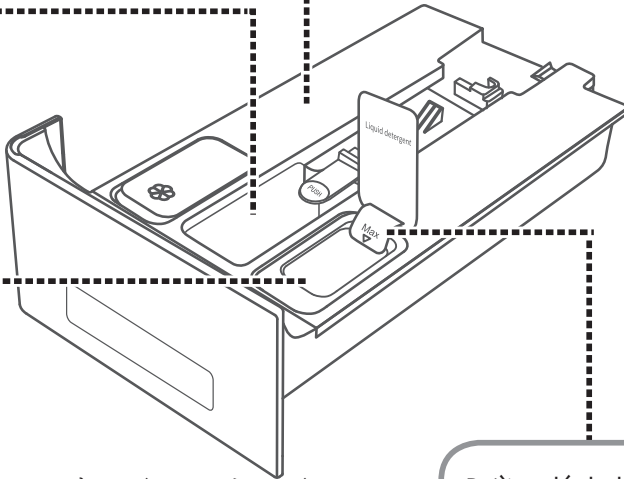

LƯU Ý

- Để sử dụng chất giặt tẩy, nước giặt xả, vui lòng tham khảo hướng dẫn của sản phẩm đã mua.
- Đối với chất giặt tẩy rắn khó hòa tan nhanh trong nước, chẳng hạn như viên giặt, vui lòng cho chúng vào lồng giặt. Cho trực tiếp vào ngăn chứa chất giặt tẩy có thể gây rò rỉ nước.
- Vui lòng vệ sinh ngăn tự động phân phối thường xuyên:
 - Ba tháng một lần
 - Khi cần thay đổi nhãn hiệu nước giặt hoặc nước xả
 - Nếu nước giặt hoặc nước xả lưu lại trong ngăn tự động phân phối hơn một tháng
 - Khi ngăn tự động phân phối không được nạp lại trong vòng một tuần sau khi màn hình hiển thị nhắc nhở không đủ
 - Khi chất lỏng trong ngăn chứa bị đóng keo

Đường đánh dấu cho dung tích tối đa

- Không đổ đầy chất giặt tẩy dạng lỏng hoặc nước xả vượt quá đường đánh dấu cho dung tích tối đa.

Giặt

Phương pháp cơ bản

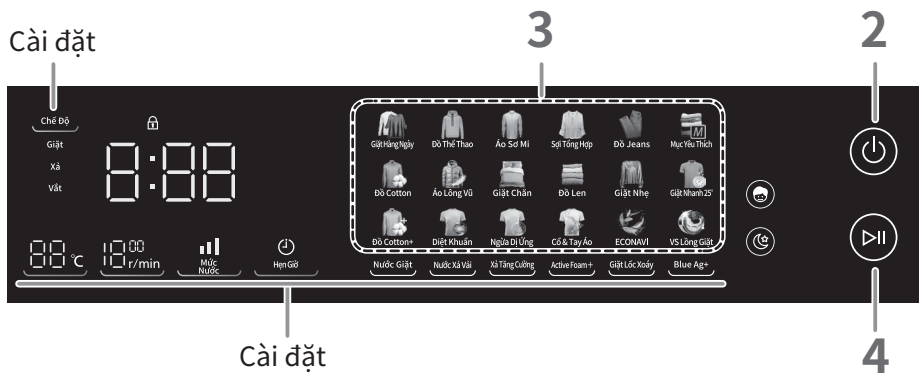

LƯU Ý

■ Không để đồ giặt bị vướng vào cửa.

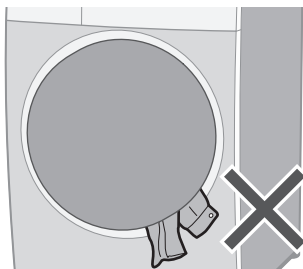

■ Không bỏ quá nhiều đồ giặt vào lồng giặt.

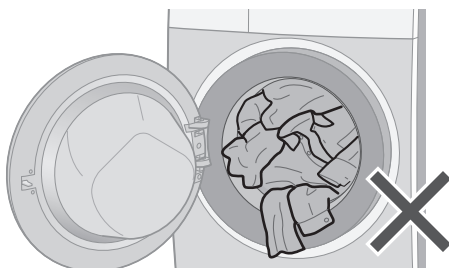

■ Để mở cửa trong khi đang vận hành (Khi muốn cho thêm quần áo.)

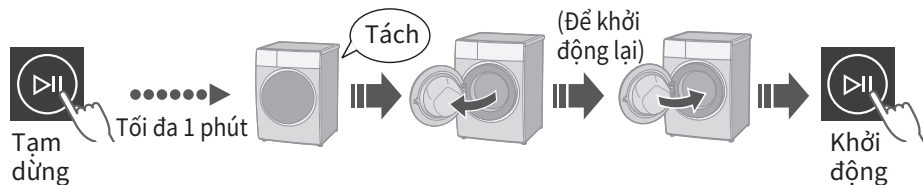

LƯU Ý

● Cửa không mở ➡ (Tr. 38)



1

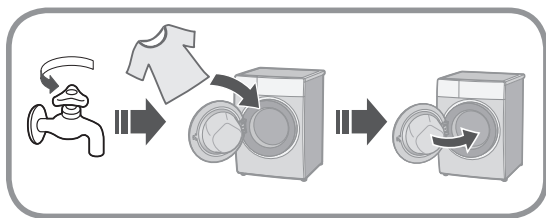

Thêm nước giặt và thủ công

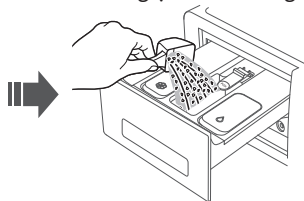

2



Bật

3



Chọn một chương trình.

(Tr. 20)

■ Thay đổi cài đặt.

4



Khởi động



Đo lường đồ giặt



(30 giây)

Ngại trừ các chương trình không cân (Tr. 20)



Hiển thị thời gian cần thiết (đã tính toán lại)

(Ví dụ)

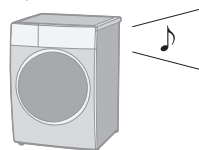

Cài đặt



Chế độ (Tr.26)



Mức nước (Tr.26)



Nhiệt độ (Tr.27)



Vắt (Tr.27)



Hẹn giờ (Tr.28)

Chất giặt tẩy (Tr.29)

Nước xả (Tr.29)

Xả tăng cường (Tr.30)

Active Foam+ (Tr.31)







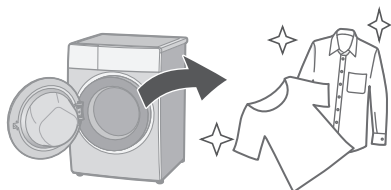









Giặt lồng xoáy (Tr.31)

Blue Ag+ (Tr.31)







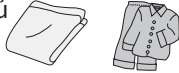











5



Các chương trình

Chương trình	Mô tả	Khối lượng tối đa (kg)	Tổng thời gian
 Giặt hàng ngày	<ul style="list-style-type: none"> ● Quần áo hàng ngày 	13,0	1:13-1:33
 Đồ cotton	<ul style="list-style-type: none"> ● Quần áo hàng ngày 	13,0	0:50-1:00
 Đồ cotton+	<ul style="list-style-type: none"> ● Giặt nhẹ nhàng với thời gian lâu hơn 	13,0	2:02-2:12
 Đồ thể thao	<ul style="list-style-type: none"> ● Quần áo thể thao có nhiều mồ hôi và vết bẩn 	6,0	1:36
 Áo lông vũ	<ul style="list-style-type: none"> ● Quần áo phao 	2,0	1:47
 Diệt khuẩn	<ul style="list-style-type: none"> ● Quần áo trẻ sơ sinh và trẻ nhỏ, đồ lót và ga trải giường 	11,0	1:44-2:49
 Áo sơ mi	<ul style="list-style-type: none"> ● Áo sơ mi và áo kiểu nữ 	6,0	1:12
 Giặt chăn	<ul style="list-style-type: none"> ● Các đồ giặt lớn 	6,0	1:21
 Ngừa dị ứng	<ul style="list-style-type: none"> ● Ga trải giường bằng vải cotton, gối và đồ ngủ 	13,0	1:39-1:54

- **Tổng thời gian là gần đúng** (Khi tốc độ cấp nước tiêu chuẩn là 15 L/phút). Nhiệt độ nước mặc định cho mỗi chương trình.
- Các chương trình không cân lượng đồ giặt sau khi nhấn “Khởi động/Tạm dừng”: Giặt chăn, Đồ Len, Giặt nhẹ, Giặt nhanh 25', VS Lồng Giặt.

Chương trình	Mô tả	Khối lượng tối đa (kg)	Tổng thời gian
 Sợi tổng hợp	<ul style="list-style-type: none"> Sợi hóa học 	6,0	0:55
 Đồ Len	<ul style="list-style-type: none"> Quần áo len và hỗn hợp len có thể giặt bằng máy 	2,0	0:40
 Cổ/Tay áo	<ul style="list-style-type: none"> Giặt mạnh 	6,0	1:50
 Đồ Jeans	<ul style="list-style-type: none"> Đồ jean 	5,0	1:15
 Giặt nhẹ	<ul style="list-style-type: none"> Giặt nhẹ nhàng 	2,0	0:41
 ECONAVI	<ul style="list-style-type: none"> Sợi hỗn hợp (Tự động cài đặt các thông số để tiết kiệm năng lượng và nước) 	13,0	1:18-2:23
 Mục yêu thích	<ul style="list-style-type: none"> Chọn chương trình ghi nhớ và cài đặt các tùy chọn khác 	13,0	-
 Giặt nhanh 25'	<ul style="list-style-type: none"> Lượng đồ giặt nhỏ 	3,0	0:25
 VS Lồng Giặt	<ul style="list-style-type: none"> Làm sạch lồng giặt 	Không	3:39

Chi tiết chương trình

Chương trình \ Cài đặt	Cài đặt tự động			Nhiệt độ (°C)
	Nhiệt độ (°C)	Tốc độ vắt (v/phút)	Mức Nước	
Giặt hàng ngày	40	1000	—	Nước lạnh, 30, 40
Đồ cotton	30	900	—	Nước lạnh, 30, 40, 50, 60
Đồ cotton +	30	900	—	Nước lạnh, 30, 40, 50, 60
Đồ thể thao	40	900	▬▬▬	Nước lạnh, 30, 40
Áo lông vũ	40	900	▬▬▬	Nước lạnh, 30, 40
Diệt khuẩn	95	900	—	60, 95
Áo sơ mi	40	700	▬▬▬	Nước lạnh, 30, 40, 50, 60
Giặt chăn	Nước lạnh	700	▬▬▬	Nước lạnh, 30
Ngừa dị ứng	60	900	—	60
Sợi tổng hợp	30	700	▬▬▬	Nước lạnh, 30, 40
Đồ Len	Nước lạnh	500	▬▬▬	Nước lạnh, 30
Cổ/Tay áo	40	900	▬▬▬	Nước lạnh, 30, 40
Đồ Jeans	30	700	▬▬▬	Nước lạnh, 30
Giặt nhẹ	30	500	▬▬▬	Nước lạnh, 30, 40
ECONAVI	30	900	—	30
Mục yêu thích	30	900	▬▬▬	Nước lạnh, 30, 40, 50, 60
Giặt nhanh 25'	Nước lạnh	900	▬▬▬	Nước lạnh
VS Lồng Giặt	40	1200	▬▬▬	40

LƯU Ý

- Đối với đồ giặt thông thường ở công suất định mức, chúng tôi khuyên bạn nên sử dụng chương trình “Đồ cotton, Nước lạnh, 900 v/phút” đã được thử nghiệm theo tiêu chuẩn IEC 60456 về khía cạnh tiết kiệm năng lượng và nước.
- Nhiệt độ nước thực tế có thể khác với nhiệt độ theo chu trình đã tuyên bố.

Phạm vi cài đặt		Chức năng tùy chọn								
Tốc độ vắt (v/phút)	Mức Nước	Chế độ	Hẹn giờ	Nước giặt Nước xả	Xà tăng cường	Actice Foam+	Giặt lọc xoáy	Blue Ag+	Chế độ ban đêm	
500, 700, 900, 1000, 1200, 1400	C, TB	✓	✓	✓	✓	✓	✓	✓	✓	
500, 700, 900, 1000, 1200, 1400	C, TB, T	✓	✓	✓	✓	✓	✓	✓	✓	
500, 700, 900, 1000, 1200, 1400	C, TB, T	✓	✓	✓	✓	✓	✓	✓	✓	
500, 700, 900, 1000, 1200, 1400	C, TB, T	✓	✓	✓	✓	✓	✓	✓	✓	
500, 700, 900	C, TB	✓	—	✓	—	—	✓	✓	✓	
500, 700, 900	C, TB, T	✓	✓	✓	✓	—	—	✓	✓	
500, 700	C, TB, T	✓	✓	✓	✓	✓	✓	✓	—	
500, 700	C, TB	✓	✓	✓	✓	✓	✓	✓	—	
500, 700, 900	C, TB, T	✓	✓	✓	✓	—	—	✓	✓	
500, 700, 900	C, TB, T	✓	✓	✓	✓	✓	✓	✓	✓	
500	C	✓	—	✓	✓	—	✓	✓	—	
500, 700, 900, 1000, 1200, 1400	C, TB	✓	✓	✓	✓	✓	✓	✓	✓	
500, 700, 900	C, TB	✓	—	✓	✓	—	✓	✓	✓	
500	C	✓	—	✓	✓	—	✓	✓	—	
500, 700, 900, 1000, 1200, 1400	—	—	✓	✓	✓	✓	✓	✓	✓	
500, 700, 900, 1000, 1200, 1400	C, TB, T	✓	✓	✓	✓	✓	✓	✓	✓	
500, 700, 900, 1000, 1200	C, TB, T	—	✓	✓	—	✓	✓	—	✓	
1200	C	—	—	—	—	—	—	—	—	

- Các kết quả thử nghiệm tùy thuộc vào áp lực nước, độ cứng của nước, nhiệt độ đường nước vào, nhiệt độ phòng, loại và lượng đồ giặt, mức độ bẩn, chất giặt tẩy được sử dụng, dao động trong nguồn cấp điện chính và các lựa chọn bổ sung đã chọn.

Mẹo giặt đồ

Áo lông vũ

■ Sau khi vận hành kết thúc

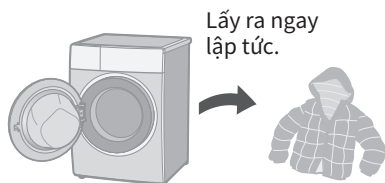

- Treo lên và thỉnh thoảng vỗ nhẹ để giúp áo về đúng hình dáng nhanh hơn



Giặt nhẹ

■ Khi giặt

- Để xả hoàn toàn, hãy dùng chức năng “Xả tăng cường” (Tr. 30)

LƯU Ý



■ Sau khi vận hành kết thúc

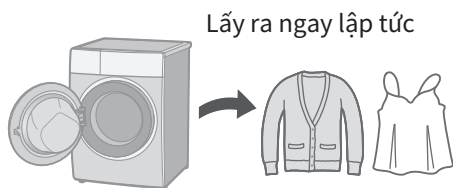

ECONAVI

- Tự động cài đặt các thông số tối ưu

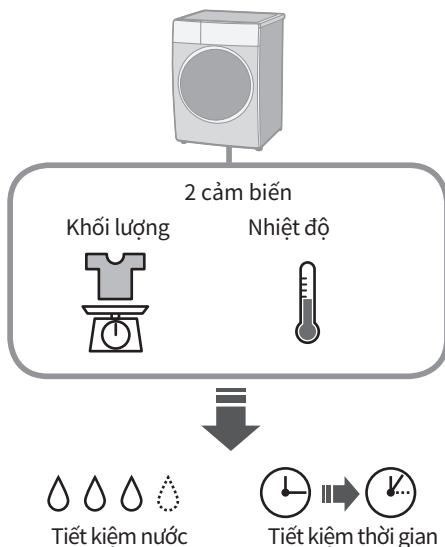

Giặt chăn

■ Các đồ giặt được

-  (Giặt)
-  (Giặt tay)
- 100 % cotton hoặc 100 % sợi tổng hợp

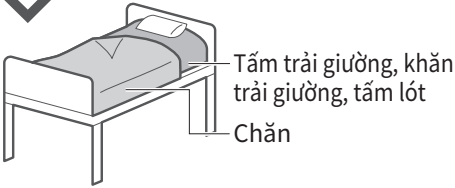

■ Các đồ không giặt được



Chăn điện



Len



Lụa



Lông cừu dài



Lông thú nhân tạo

■ Đặt chăn mềm vào lồng giặt

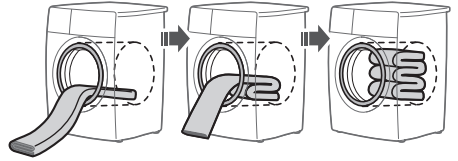
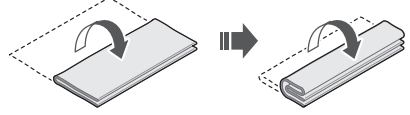

LƯU Ý

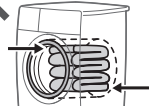
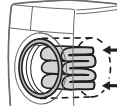

LƯU Ý

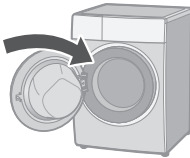

Thay đổi cài đặt chương trình

■ Chuẩn bị

- Phân loại đồ giặt và cho vào lồng giặt. (Tr. 13)
- Thêm chất giặt tẩy (Tr. 16)



3 Thay đổi cài đặt chương trình.

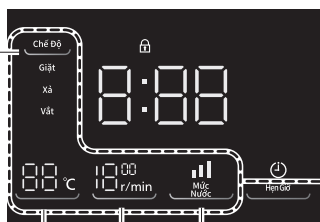

Nhiệt độ
Vắt
Mức nước

Chế độ

- Các tùy chọn có sẵn và phạm vi cài đặt sẽ khác nhau tùy thuộc vào chương trình. (Tr. 22)
- Một âm báo sẽ vang lên nếu bạn lựa chọn một tùy chọn không thể sử dụng được.



Chế độ

Chọn chế độ giặt, xả và vắt.

(Ví dụ)



Giặt ▶ Xả ▶ Vắt



Giặt

Xả*¹

Vắt*¹

Giặt và xả

Giặt và vắt

Xả và vắt*¹

*¹ Xả trước nếu có nước trong lồng giặt.

Mức nước

Thay đổi mức nước.

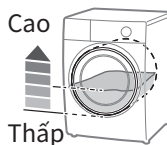

	Thấp
	Trung bình
	Cao

Vắt



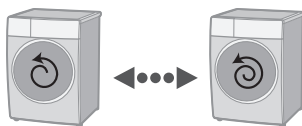

Thay đổi tốc độ vắt.



Thấp

Cao

■ Hướng dẫn cài đặt

Thấp 	Cao 
<ul style="list-style-type: none">● Để giảm nếp nhăn 	<ul style="list-style-type: none">● Để vắt khô hơn 

Nhiệt độ

Thay đổi nhiệt độ giặt.



Thấp

Cao

■ Hướng dẫn cài đặt

Nhiệt độ thấp	Nhiệt độ cao
<ul style="list-style-type: none">● Đồ có màu 	<ul style="list-style-type: none">● Đồ trắng 
<ul style="list-style-type: none">● Bẩn nhẹ 	<ul style="list-style-type: none">● Bẩn nhiều 
<ul style="list-style-type: none">● Dễ co rút	<ul style="list-style-type: none">● Đồ cotton

3



(Tr. 23)

■ Để thay đổi cài đặt khi đang giặt



1



Tạm dừng

2



3



Khởi động

3



(Tr. 22)

Thay đổi cài đặt chương trình (tiếp)

■ Chuẩn bị

- Phân loại đồ giặt và cho vào lồng giặt. (Tr. 13)
- Thêm chất giặt tẩy. (Tr. 16)



3 Thay đổi cài đặt chương trình.



Nước xả
Chất giặt tẩy
Hẹn giờ

- Các tùy chọn có sẵn và phạm vi cài đặt sẽ khác nhau tùy thuộc vào chương trình. (Tr. 22)
- Một âm báo sẽ vang lên nếu bạn lựa chọn một tùy chọn không thể sử dụng được.



Hẹn giờ

Thiết lập máy để kết thúc vận hành sau bao nhiêu giờ. (Tối đa 24 giờ)

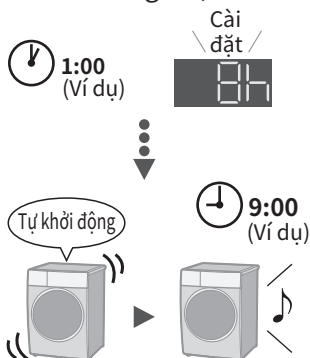

■ Để kiểm tra thời gian hẹn giờ



■ Để hủy cài đặt



Tắt
(Tắt cả cài đặt bị hủy)

LƯU Ý



Tất cả các đèn chỉ báo sẽ tắt ngoại trừ



Nước giặt / Nước xả

Cài đặt tự động phân phối nước giặt/nước xả vải

3

Nước Giặt

Mờ
(Tắt)



Nước Giặt

Sáng
(Bật)

Nước Xả Vải

Mờ
(Tắt)



Nước Xả Vải

Sáng
(Bật)

LƯU Ý

- Khi bạn sử dụng sản phẩm lần đầu tiên, vui lòng đổ đầy nước giặt và nước xả vải trước khi giặt.
- Không đổ chất giặt tẩy vào ngăn phân phối thủ công khi chức năng phân bổ nước giặt tự động đang bật.
- Trong chế độ cài đặt ban đầu, chức năng tự động phân phối nước giặt được cài đặt thành Bật và chức năng tự động phân phối nước xả được cài đặt thành Tắt.
- Cần phải đổ đầy lại nước giặt hoặc nước xả
 - Vui lòng đổ đầy lại chất giặt tẩy hoặc nước xả cùng nhãn hiệu. Nếu cần thay đổi nhãn hiệu, vui lòng làm sạch ngăn chứa chất giặt tẩy (Tr. 34) và đổ đầy lại.

Nước Giặt
Nhấp nháy

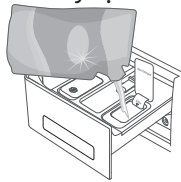

Nước Xả Vải
Nhấp nháy

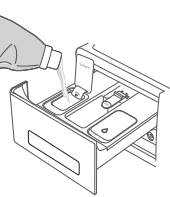

- Nếu màn hình hiển thị nhắc nhở không đủ, một âm báo sẽ vang lên khi chương trình bắt đầu.

Nước Giặt
Nhấp nháy

Khởi động



Âm báo

LƯU Ý

- Nếu màn hình hiển thị nhắc nhở không đủ, số lần sử dụng nước giặt còn lại sẽ phụ thuộc vào số lượng quần áo, loại nước giặt, v.v., vui lòng đổ đầy lại càng sớm càng tốt.

Thay đổi cài đặt chương trình (tiếp)

■ Chuẩn bị

- Phân loại đồ giặt và cho vào lồng giặt. (Tr. 13)
- Thêm chất giặt tẩy. (Tr. 16)



3 Thay đổi cài đặt chương trình.



Blue Ag+
Giặt lốc xoáy
Active Foam+

Xả tăng cường

- Các tùy chọn có sẵn và phạm vi cài đặt sẽ khác nhau tùy thuộc vào chương trình. (Tr. 22)
- Một âm báo sẽ vang lên nếu bạn lựa chọn một tùy chọn không thể sử dụng được.

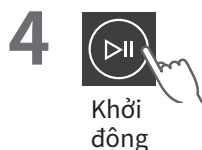

Xả tăng cường

Thêm một lần xả.

Giặt ▶ Xả ▶ **Xả tăng cường** ▶ Vắt



■ Để thay đổi cài đặt chương trình khi đang giặt

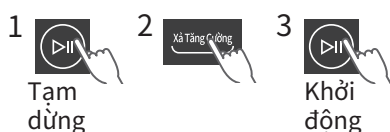

Active Foam+

Bọt hình thành trong quá trình cấp nước

Active Foam+

Giặt ▶ Xả ▶ Vắt

3



Giặt lọc xoáy

Quay ly tâm ở tốc độ cao để loại bỏ các tạp chất rắn trong nước giặt. Chức năng giặt lọc xoáy hoạt động trong chu trình giặt và xả.

Giặt lọc xoáy

Giặt lọc xoáy

Giặt ▶ Xả ▶ Vắt

3

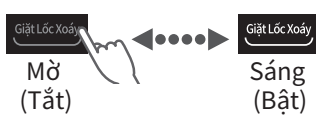

Blue Ag+

Chức năng loại bỏ vi khuẩn, hoạt động trong chu trình xả và xả tăng cường.

Blue Ag+

Blue Ag+

Giặt ▶ Xả ▶ Xả tăng cường ▶ Vắt

3



Tuổi thọ của hộp Ag+

- “Blue Ag+” sẽ hoạt động được khoảng 300 đến 350 lần (khoảng 7 năm nếu dùng mỗi tuần một lần).
※ Sau khi khởi động, nếu phải thay thế ion bạc, máy sẽ có âm báo trong 10 giây.

- Thay thế hộp khi thành phần bên trong giảm.



- Thay thế



- Giặt không có “Ag+”

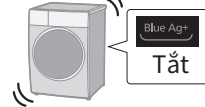

LƯU Ý

- Không sử dụng nước cho các mục đích khác.



Uống



Nấu ăn

- Loại quần áo, chất giặt tẩy, nước xả và độ cứng của nước có thể ảnh hưởng đến kết quả.

- Ngừng sử dụng nếu bị ngứa, v.v.



Thay đổi cài đặt thiết bị

Cài đặt khóa an toàn

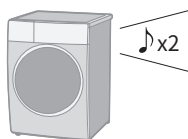
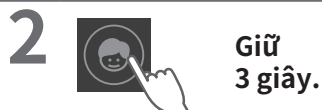
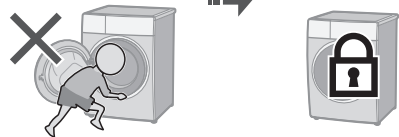

■ Để hủy:

Quy trình tương tự  x4



Chế độ ban đêm

Điều chỉnh tốc độ quay để giảm tiếng ồn.



Hủy bỏ âm báo

Hủy âm báo vào cuối chu trình.

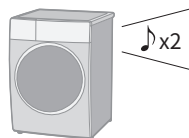

■ Để cài đặt lại:

Quy trình tương tự  x4

Bảo dưỡng

Tấm lọc ống cấp nước

Nếu nước chảy không đều

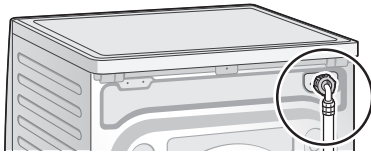

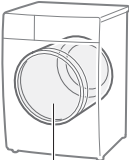
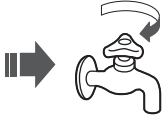
1  
Không tải

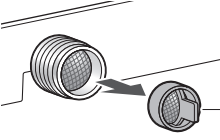
6  Tấm lọc ống cấp nước

2  
Bật

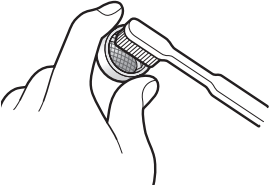
7 

3   **Chọn Giặt hàng ngày.**

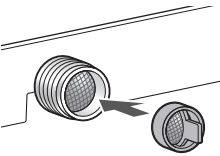
8 

4   **Khởi động** 1 phút    **Tắt**

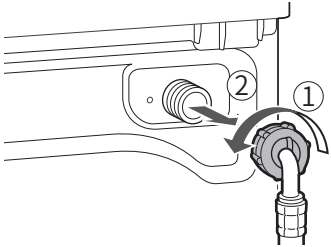
5 

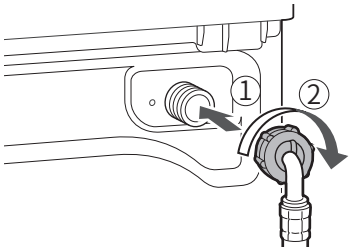
9 

Bảo dưỡng (tiếp)

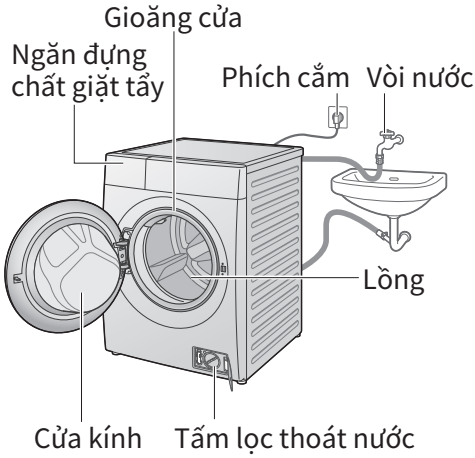

Thiết bị



Gioăng cửa

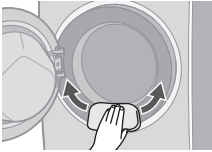

Nếu chất bẩn khó đi



LƯU Ý

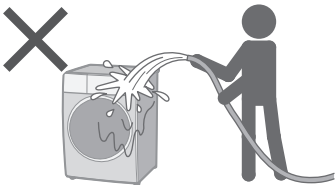

- Không sử dụng chất tẩy rửa hoặc dung môi có hạt cứng, hoặc các sản phẩm có chứa cồn hoặc dầu parafin.

Ngăn đựng chất giặt tẩy

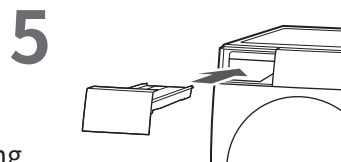
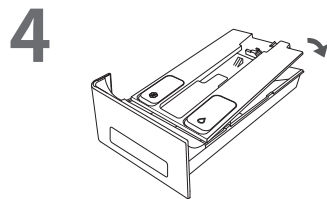
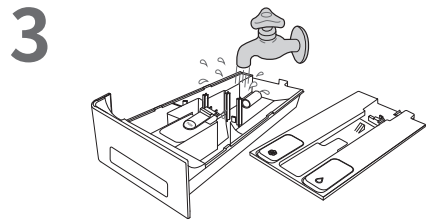
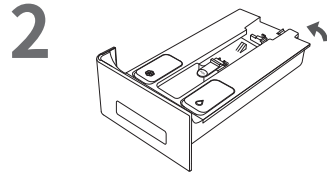
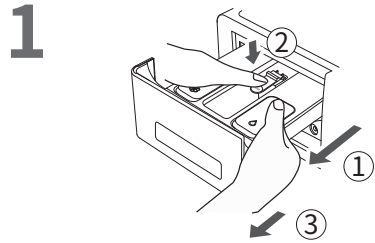

Lồng giặt

Mỗi tháng một lần

- Chạy chương trình bảo dưỡng dành cho ngăn tự động phân phối để làm sạch các ngăn chứa và ống dẫn.

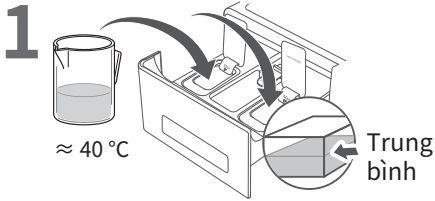

- Khoáng chất trong nước có thể bám vào các đường ống tạo thành cặn gây tắc nghẽn. Khuyến nghị nên thêm axit citric vào nước.

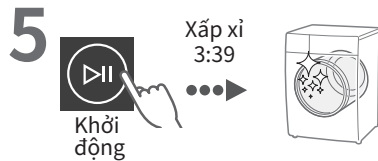
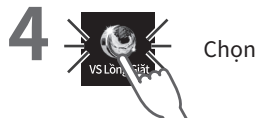
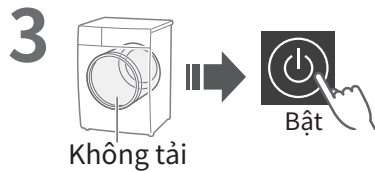
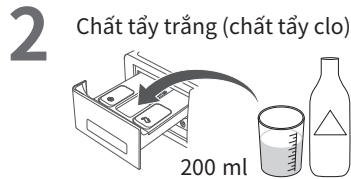
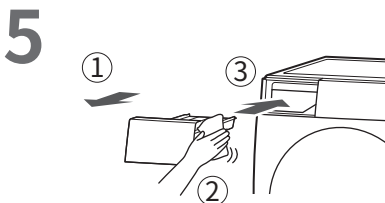

Bảo dưỡng (tiếp)

Tấm lọc thoát nước



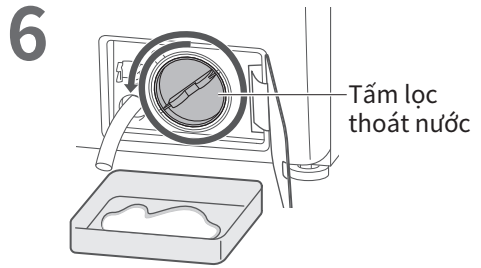
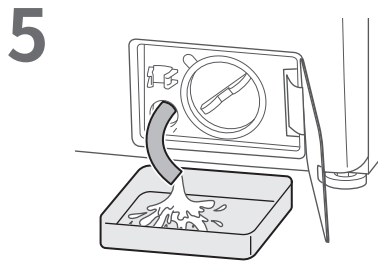
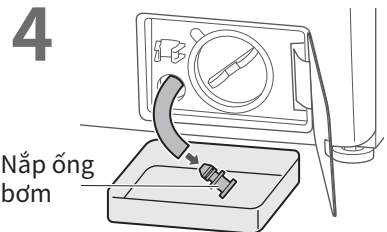
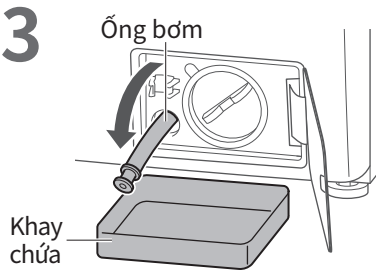
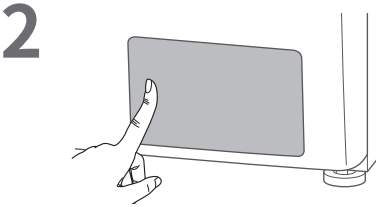
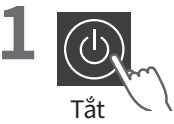
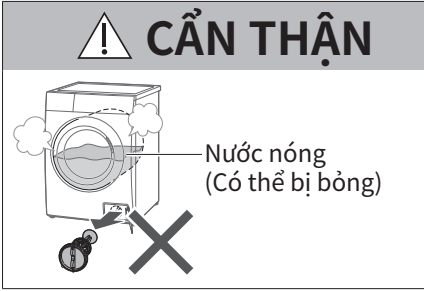



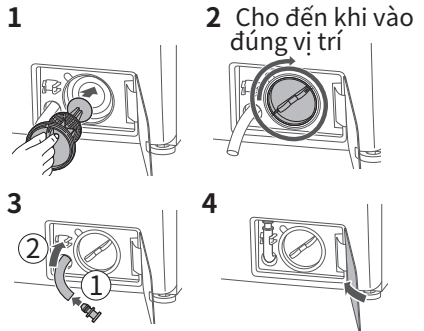

Đảm bảo đã xả hết nước trong lồng giặt trước quy trình này.

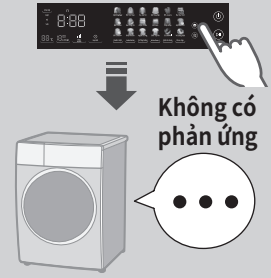
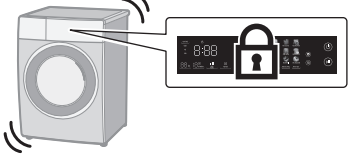

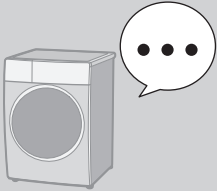
8 Thay thế

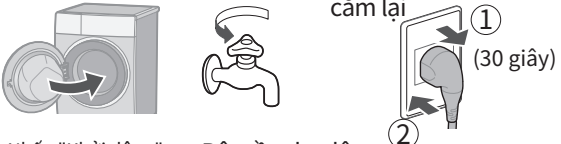

Xử lý sự cố

	Hiện tượng	Các điểm cần kiểm tra
Máy chính	<p>Nhấn các nút</p>  <p>Không có phản ứng</p>	<p><input type="checkbox"/> Nguyên nhân có thể do</p> <ul style="list-style-type: none"> Trong khi vận hành khóa an toàn đang bật  <p><input type="checkbox"/> Thử</p> <ul style="list-style-type: none"> Khóa an toàn (Tr. 32) 
	<p>Không vận hành</p> 	<p><input type="checkbox"/> Kiểm tra</p> <ul style="list-style-type: none"> Mất điện Hẹn giờ  <p><input type="checkbox"/> Thử</p> <ul style="list-style-type: none"> Đóng cửa Mở nước Rút phích cắm và cắm lại (30 giây)  <ul style="list-style-type: none"> Nhấn "Khởi động" Bật cầu dao lên  <p>Khởi động</p>
	<p>Mùi cao su</p> 	<p><input type="checkbox"/> Nguyên nhân có thể do</p> <ul style="list-style-type: none"> Các bộ phận cao su Theo thời gian  <p><input type="checkbox"/> Thử</p> <ul style="list-style-type: none"> Vệ sinh lồng giặt (Tr. 35) <p>Không còn mùi</p> 

Xử lý sự cố (tiếp)

Máy chính

Cửa không mở



Hiện tượng

Các điểm cần kiểm tra

□ Nguyên nhân có thể do

● Trong khi vận hành



Cửa bị khóa (Tr. 18)

□ Kiểm tra

● Nhiệt độ

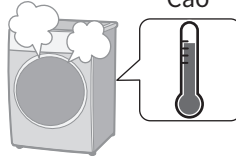

● Mức nước

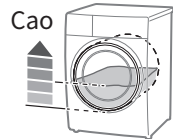

□ Thử



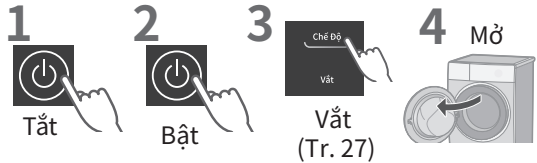

● Khóa an toàn (Tr. 32) (Tắt)

● Trong khi vận hành

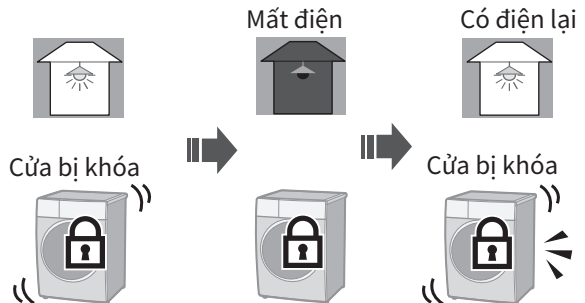

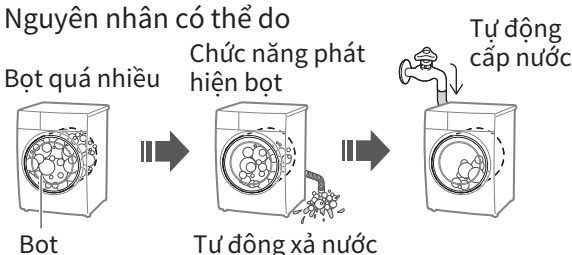
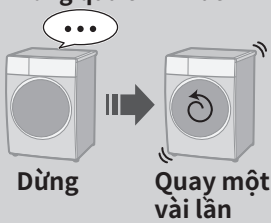

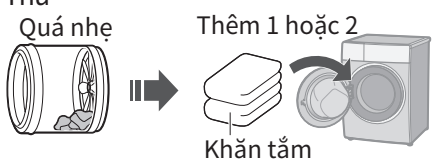

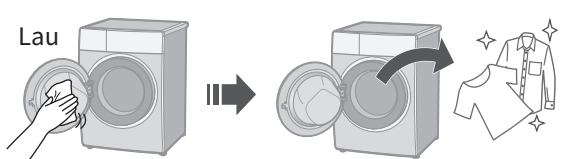

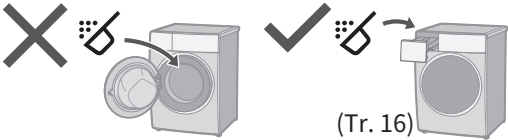
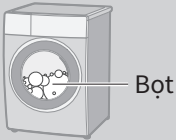

LƯU Ý



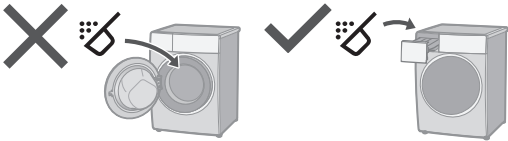
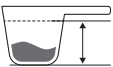



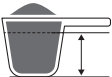

	Hiện tượng	Các điểm cần kiểm tra
Giặt	<p>Trong quá trình giặt</p> 	<p><input type="checkbox"/> Nguyên nhân có thể do</p> <p>Bột quá nhiều Chức năng phát hiện bột</p>  <p>Bột Tự động xả nước Tự động cấp nước</p>
	<p>Trong quá trình vắt</p>  <p>Dừng Quay một vài lần</p>	<p><input type="checkbox"/> Nguyên nhân có thể do</p> <p>Không đồng đều Đồng đều</p>  <p>Tự động chỉnh Dừng Tự động chỉnh</p> <p><input type="checkbox"/> Thử</p> <p>Quá nhẹ Thêm 1 hoặc 2</p>  <p>Khăn tắm</p>
Xả/Vắt	<p>Sau khi giặt</p>  <p>Động bột hoặc nước</p>	<p><input type="checkbox"/> Thử</p> <p>Lau</p> 

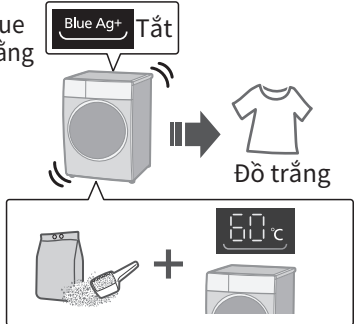

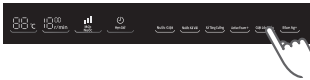

Xử lý sự cố (tiếp)

Hiện tượng	Các điểm cần kiểm tra
<p>Sau khi giặt</p>  <p>Động lại bột giặt</p>	<p><input type="checkbox"/> Kiểm tra</p>  <p>(Tr. 16)</p>
 <p>Bột</p>	<p><input type="checkbox"/> Nguyên nhân có thể do</p> <ul style="list-style-type: none"> ● Lượng bột thay đổi dựa theo <ul style="list-style-type: none"> ● Nhiệt độ  ● Mức nước  ● Độ mềm của nước 
<p>Không đủ</p> 	<p><input type="checkbox"/> Kiểm tra</p> <ul style="list-style-type: none"> ● Bột giặt Đổ vào ngăn chất giặt tẩy (Tr. 16. 29)  <ul style="list-style-type: none"> ● Quá ít chất giặt tẩy  ● Chất giặt tẩy ít bột  ● Bẩn nhiều  ● Tải quá lớn 
<p>Quá nhiều</p> 	<p><input type="checkbox"/> Kiểm tra</p> <ul style="list-style-type: none"> ● Quá nhiều chất giặt tẩy 



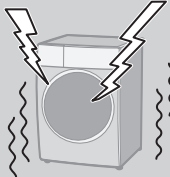

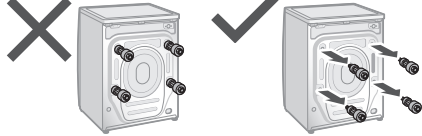
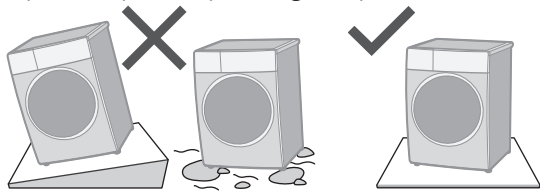
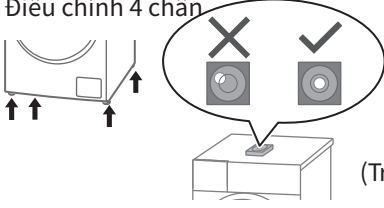

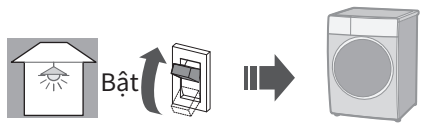



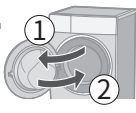



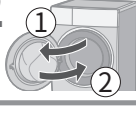

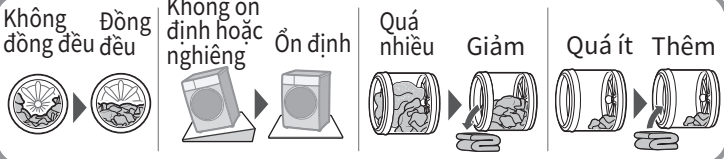
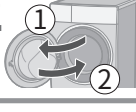
Chất giặt tẩy và bột

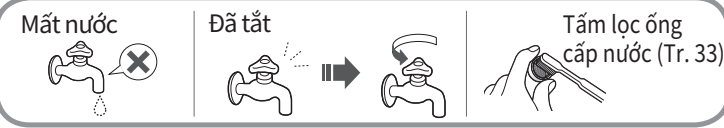
	Hiện tượng	Các điểm cần kiểm tra
Đồ giặt	<p>Nếu đồ giặt bị chuyển vàng</p>  <p>Vàng</p>	<p><input type="checkbox"/> Thử</p> <ul style="list-style-type: none"> Tắt chế độ Blue Ag+ và giặt bằng nước ấm 
Thời gian	<p>Trong khi giặt</p> <p>Thời gian hiển thị</p>  <p>Thay đổi</p> 	<p><input type="checkbox"/> Nguyên nhân có thể do</p> <ul style="list-style-type: none"> Thời gian còn lại được điều chỉnh trong quá trình vận hành.  <p>Xấp xỉ Đã điều chỉnh</p> <ul style="list-style-type: none"> Nếu cài đặt thay đổi Nếu quần áo không đồng đều   <p>⇒ Thời gian còn lại có thể tăng lên.</p>
Tiếng ồn	<p>Trong khi xả nước</p> 	<p><input type="checkbox"/> Nguyên nhân có thể do</p> <ul style="list-style-type: none"> Điều này là bình thường. Bơm thoát nước đang hoạt động.

Xử lý sự cố (tiếp)

	Hiện tượng	Các điểm cần kiểm tra
Tiếng ồn	<p>Tiếng ồn (hoặc rung) bất thường</p> 	<p><input type="checkbox"/> Kiểm tra</p> <ul style="list-style-type: none"> ● Các vật kim loại  ● Bulông neo bệ máy (Tr. 9)  ● Độ dốc hoặc bề mặt không ổn định  ● Điều chỉnh 4 chân  <p>(Tr. 9)</p>
Khác	<p>Mất điện Cầu dao</p>  <p>Tắt</p>	<p><input type="checkbox"/> Kiểm tra</p> <ul style="list-style-type: none"> ● Ngay cả khi có điện trở lại, thiết bị sẽ không chạy lại. 

Lỗi hiển thị

Lỗi hiển thị	Điểm cần kiểm tra		
<p>U 11</p> <p>Không thể xả nước</p>	<p>1 Kiểm tra</p> 	<p>2</p> 	<p>3</p>  <p>Khởi động</p>  <p>(Tr. 36)</p>
<p>U 12</p> <p>Cửa đang mở</p>	<p>1</p> 	<p>2</p>  <p>Khởi động</p>	
<p>U 13</p> <p>Không thể vắt</p>	<p>1 Kiểm tra</p>	<p>2</p> 	<p>3</p>  <p>Khởi động</p> 
<p>U 14</p> <p>Không thể cấp nước</p>	<p>1 Kiểm tra</p>	<p>2</p> 	<p>3</p>  <p>Khởi động</p>  <p>(Tr. 33)</p>
<p>U 17</p> <p>Không thể vắt-sấy</p>	<p>1 Khởi động lại</p>  <p>Tắt</p>  <p>Bật</p>	<p>2 Chạy "Giặt nhanh 25'"</p> 	<p>• Lần giặt sau:</p>   <p>Chất giặt tẩy ít bọt</p>
<p>H 00</p>	<p>1</p> 	<p>2</p> 	<p>3</p> 

Thông số kỹ thuật

	NA-26CVX1
Điện áp định mức (V)	220 - 240
Tần số định mức (Hz)	50
Công suất đầu vào định mức tối đa (W)	1630 - 1930
Tốc độ vắt tối đa (V/phút)	1400
Kích thước sản phẩm (R x S x C) (mm)	596 × 635 × 845
Trọng lượng sản phẩm (kg)	82
Khối lượng quần áo khô tối đa (kg)	13,0
Áp suất nước máy (MPa)	0,01-1