

# Panasonic®

Operating Instructions  
(Household) AC/Rechargeable Beard Trimmer  
Model No. ER-SB60

<b>English.....</b>	<b>3</b>
<b>Русский .....</b>	<b>17</b>
<b>Українська .....</b>	<b>33</b>
<b>Қазақша .....</b>	<b>51</b>

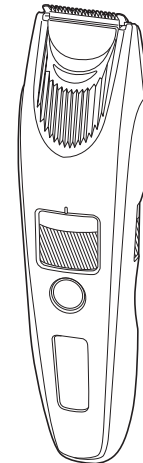



Operating Instructions  
(Household) AC/Rechargeable Beard Trimmer  
Model No. ER-SB60

## Contents

<b>Safety precautions</b> .....	<b>4</b>	<b>Troubleshooting</b> .....	<b>15</b>
<b>Intended use</b> .....	<b>7</b>	<b>Blade life</b> .....	<b>15</b>
<b>Parts identification</b> .....	<b>8</b>	<b>Battery life</b> .....	<b>15</b>
<b>Preparation</b> .....	<b>9</b>	<b>Removing the built-in rechargeable battery</b> .....	<b>16</b>
<b>How to use</b> .....	<b>10</b>	<b>Specifications</b> .....	<b>16</b>
<b>Cleaning</b> .....	<b>13</b>		

Thank you for purchasing this Panasonic product.

**Before operating this unit, please read these instructions completely and save them for future use.**

## Safety precautions

English

To reduce the risk of injury, loss of life, electric shock, fire, and damage to property, always observe the following safety precautions.

### Explanation of symbols

The following symbols are used to classify and describe the level of hazard, injury, and property damage caused when the denotation is disregarded and improper use is performed.



## DANGER

Denotes a potential hazard that will result in serious injury or death.



## WARNING

Denotes a potential hazard that could result in serious injury or death.



## CAUTION

Denotes a hazard that could result in minor injury or property damage.

The following symbols are used to classify and describe the type of instructions to be observed.



This symbol is used to alert users to a specific operating procedure that must not be performed.



This symbol is used to alert users to a specific operating procedure that must be followed in order to operate the unit safely.



## WARNING

### ► Power supply



**Do not connect or disconnect the adaptor to a household outlet with a wet hand.**

- Doing so may cause electric shock or injury.

**Do not immerse the AC adaptor and the charging stand in water or wash with water.**

**Do not clean with water when the AC adaptor is attached. Do not place the AC adaptor and the charging stand over or near water filled sink or bathtub.**



**Never use the appliance if the AC adaptor is damaged or if the power plug fits loosely in a household outlet. Do not damage, modify, or forcibly bend, pull, or twist the cord. Also, do not place anything heavy on or pinch the cord.**

- Doing so may cause electric shock or fire due to a short circuit.



**Do not use in a way exceeding the rating of the household outlet or the wiring.**

- Exceeding the rating by connecting too many plugs to one household outlet may cause fire due to overheating.



**Do not use anything other than the supplied AC adaptor and the charging stand for any purpose. Also, do not use any other product with the supplied AC adaptor and the charging stand. (See page 8.)**

- Doing so may cause burn or fire due to a short circuit.



**Always ensure the appliance is operated on an electric power source matched to the rated voltage indicated on the AC adaptor.**

**Fully insert the adaptor.**

- Failure to do so may cause fire or electric shock.

## **WARNING**

### **Always unplug the adaptor from a household outlet when cleaning.**

- Failure to do so may cause electric shock or injury.

### **Regularly clean the power plug, the appliance plug and the charging plug to prevent dust from accumulating.**



-  - Failure to do so may cause fire due to insulation failure caused by humidity.  
Disconnect the adaptor and wipe with a dry cloth.

### **▶ In case of an abnormality or malfunction**

**Immediately stop using and remove the adaptor if there is an abnormality or malfunction.**

- Failure to do so may cause fire, electric shock, or injury.

#### **<Abnormality or malfunction cases>**

-  **The main unit, charging stand, adaptor or cord is deformed or abnormally hot.**
-  **The main unit, charging stand, adaptor or cord smells of burning.**
-  **There is an abnormal sound during use or charging of the main unit, charging stand, adaptor or cord.**
  - Immediately request inspection or repair at an authorized service centre.

### **▶ This product**

**This product has a built-in rechargeable battery.**

-  **Do not throw into fire, apply heat, or charge, use, or leave in a high temperature environment.**

- Doing so may cause fluid leak, overheating, or explosion.

### **Do not modify or repair.**

-  - Doing so may cause fire, electric shock, or injury.  
Contact an authorized service centre for repair (battery change, etc.).

### **Never disassemble except when disposing of the product.**

- Doing so may cause fire, electric shock, or injury.

### **▶ Preventing accidents**

**Do not place within reach of children or infants.**

### **Do not let them use it.**

- Putting parts or accessories in the mouth may cause an accident or injury.

**If the oil is consumed accidentally, do not induce vomiting, drink a large amount of water, and contact a physician.**

-  **If the oil comes into contact with eyes, immediately wash thoroughly with running water, and contact a physician.**

- Failure to do so may result in physical problems.

### **▶ Take care of the following precautions as well**

**This appliance is not intended for use by persons (including children) with reduced physical, sensory or mental capabilities, or lack of experience and knowledge, unless they have been given**

-  **supervision or instruction concerning use of the appliance by a person responsible for their safety. Children should be supervised to ensure that they do not play with the appliance.**

- Failure to do so may cause an accident or injury.

## WARNING

-  **The supply cord cannot be replaced. If the cord is damaged, the AC adaptor should be scrapped.**  
- Failure to do so may cause an accident or injury.

## CAUTION

### ► Protecting the skin



Do not press the blade against your lip or the skin.  
Do not use this product for any purpose other than trimming beard.

-  Do not directly apply the blades on ears or rough skin (such as swellings, injuries or blemishes).  
- Doing so may cause skin injury.

-  **Check that the blades are not damaged or deformed before use.**  
- Failure to do so may cause skin injury.

### ► Note the following precautions

Do not allow metal objects or trash to adhere to the power plug, the appliance plug or the charging plug.

-  Do not drop or hit against other objects.  
- Doing so may cause injury.
-  Do not wrap the cord around the adaptor when storing.  
- Doing so may cause the wire in the cord to break with the load, and may cause fire due to short circuit.

**Disconnect the adaptor from the household outlet when not using.**

-  - Failure to do so may cause electric shock or fire due to electrical leakage resulting from insulation deterioration.

**Disconnect the adaptor or the appliance plug by holding onto the adaptor or the appliance plug instead of the cord.**

-  - Failure to do so may cause electric shock or injury.

## Handling of the removed battery when disposing

## DANGER

The rechargeable battery is exclusively for use with this appliance. Do not use the battery with other products.

Do not charge the battery after it has been removed from the product.

-  Do not throw into fire or apply heat.
- Do not hit, disassemble, modify, or puncture with a nail.
- Do not let the positive and negative terminals of the battery get in contact with each other through metallic objects.
- Do not carry or store the battery together with metallic jewellery such as necklaces and hairpins.
- Do not use or leave the battery where it will be exposed to high temperatures, such as under direct sunlight or near other sources of heat.
- Never peel off the tube.
- Doing so may cause overheating, ignition, or explosion.

## **WARNING**



**After removing the rechargeable battery, do not keep it within reach of children and infants.**

- The battery will harm the body if accidentally swallowed. If this happens, consult a physician immediately.

**If the battery fluid leaks out, do not touch the battery with your bare hands.**



- The battery fluid may cause blindness if it comes in contact with your eyes. Do not rub your eyes. Wash immediately with clean water and consult a physician.
- The battery fluid may cause inflammation or injury if it comes in contact with the skin or clothes. Wash it off thoroughly with clean water and consult a physician.

## **Intended use**

- Before using an attachment, check that it has been installed correctly. Failure to do so may cause hair to be cut too short.
- The appliance should not be used on animals.
- Apply the oil to the blade before and after each use. (See page 14.) Failure to apply the oil may cause the following problems.
  - The appliance has become blunt.
  - Shorter operating time.
  - Louder sound.
- Do not use thinner, benzene, alcohol or other chemicals. Doing so may cause failure, cracking or discoloration of the main body. Clean the main body only with a soft cloth slightly dampened with tap water or soapy tap water.
- Be sure to mount the attachment after each use. Otherwise, infants may remove the blade and accidentally swallow it, or the blade may be deformed.
- Store the appliance in a place with low humidity after use. Failure to do so may cause malfunction due to condensation or rust.
- The following symbol indicates that a specific detachable power supply unit is required for connecting the electrical appliance to the supply mains. The type reference of power supply unit is marked near the symbol.



# Parts identification

English

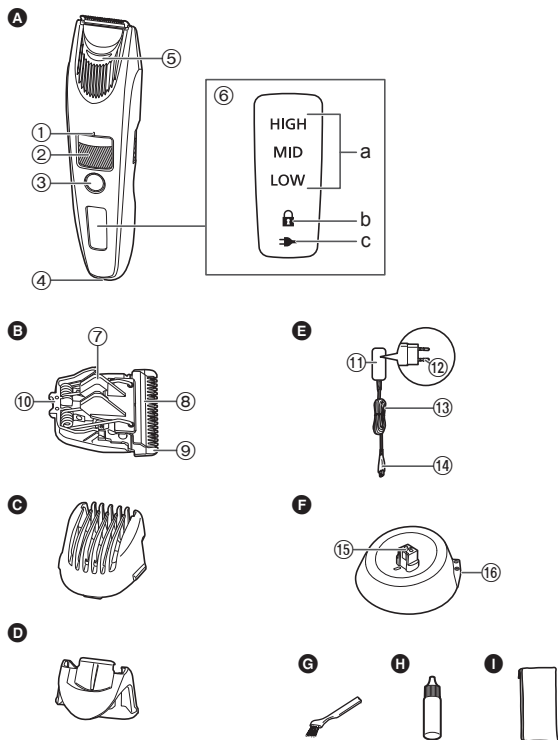

## A Main body

- ① Trimming height indication mark
- ② Dial (Height adjustment control)
- ③ Power switch
- ④ Appliance socket
- ⑤ Water inlet
- ⑥ Lamp display
  - a. Battery capacity lamp
  - b. Switch lock lamp (🔒)
  - c. Charge status lamp (➡)

## B Blade

- ⑦ Cleaning lever
- ⑧ Moving blade
- ⑨ Stationary blade
- ⑩ Mounting hook

## C Trimming height comb attachment

## D Detail trimming attachment

## E AC adaptor (RE7-87)

(The shape of the power plug differs depending on the area.)

- ⑪ Adaptor
- ⑫ Power plug
- ⑬ Cord
- ⑭ Appliance plug

## F Charging stand (RC9-86)

- ⑮ Charging plug
- ⑯ Stand socket

## Accessories

## G Cleaning brush

## H Oil

## I Pouch



## Preparation

### Charging

- Turn the appliance off.
- Wipe off any water droplets on the appliance socket and the charging stand.

**1 Connect the appliance plug to the appliance socket.**

**2 Plug in the adaptor into a household outlet.**

- Check that the charge status lamp (➔) glows.
- Charging is completed after approx. 1 hour.

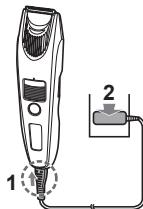

**3 Disconnect the adaptor after charging is completed.**

While charging

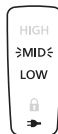

The charge status lamp (➔) glows.  
The battery capacity lamp will blink in order of "LOW", "MID", and "HIGH" while the charging progresses.

After charging is completed

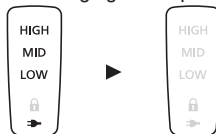

The battery capacity lamp and the charge status lamp (➔) will light up and then turn off after 5 seconds.

### Notes

- If there is noise from the radio or other sources while using or charging the appliance, move to a different location to use the appliance.
- The battery will deteriorate if not used for over 6 months, so make sure to perform a full charge at least once every 6 months.
- The charging time may differ when using the appliance for the first time, or if it has not been used for more than 6 months. The lamp on the appliance may not glow for several minutes when first starting charging, but will glow when continuing to charge.
- Recommended ambient temperature for charging is 10 °C – 35 °C. It may take longer to charge, or the charge status lamp (➔) will blink quickly and the battery may fail to charge properly in extremely high or low temperatures.
- When the charge status lamp (➔) is blinking rapidly (twice every second), there is a charging malfunction. Please charge the battery in the recommended ambient temperature range.
- 1 full charge will provide approximately 60 minutes of continuous operation. (Based on dry using at 20 °C – 30 °C)  
The operating time may differ depending on the frequency of use and the operating method.
- The battery used is a lithium-ion, so charging after every use will have no effect on battery life.

### Charging with the charging stand

1. Insert the appliance plug into the charging stand.
2. Place the main body on the charging stand.
3. Plug in the adaptor into a household outlet.

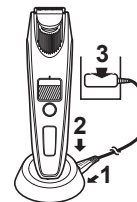

## How to use

- Turn the appliance off.
- Apply the oil to the blade before and after each use. (See page 14.)
- The appliance may not operate in an ambient temperature lower than approximately 5 °C.
- Do not use with shaving foam applied or when the beard is wet. A wet beard may stick to the skin or bunch up, making it difficult to trim.
- Before trimming, comb your moustache with a comb.

### 1 Mount the desired attachment and adjust the trimming height as needed.

### 2 Press and trim.

- The power cannot be turned on when the switch lock lamp () blinks, as the power switch is locked. Press the power switch for more than 2 seconds to unlock. (See this page.)

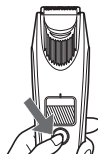

Using the trimming height comb attachment  (See page 11.)

Using the detail trimming attachment  (See page 12.)

Using without the attachment  (See page 12.)

When the battery capacity is low "LOW" blinks when operating the appliance. The appliance beeps twice after switched off. You can trim approx. 5 minutes after "LOW" blinks. (This will differ depending on usage.)





### 3 Press when finished.

10



## Locking/unlocking the power switch

### ▶ Locking the power switch

1. Press  for more than 2 seconds.
  - The switch lock lamp () will light up for 5 seconds and turn off.
  - The appliance will stop operating.
2. Release .



### ▶ Unlocking the power switch

1. Press  for more than 2 seconds.
  - The switch lock lamp () will turn off.
2. Once the appliance starts operating, release .



## AC operation

If you connect the AC adaptor to the appliance in the same way as for charging, and turn on the power, you can use it.

- If the remaining battery is too low, the blades may move slowly or stop, even with the AC operation. In this case, charge the battery for 1 minute or more.
- The battery will be discharged, even with the AC operation.

## Removing and mounting the attachments

- Take care not to injure hands, etc., with the blade when removing or mounting the attachment.
- Turn the appliance off.

### ► Mounting the attachment

Mount the attachment to the main body until it clicks.

- If the attachment is not attached correctly, it may shift and end up cutting too much during use.

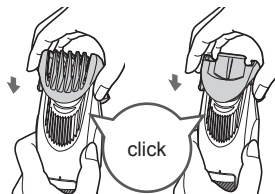

### ► Removing the attachment

Hold the main body securely and remove the attachment from the main body.

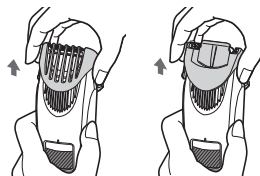

## Trimming height comb attachment



(Trimming height: approx. 1 mm to 10 mm)

- Actual hair length will be a little longer than the height you set.

### ► How to adjust the trimming height

Turn the dial and adjust the trimming height indication mark (a) to the desired height.

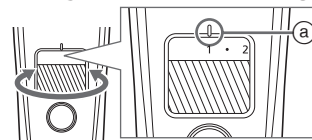

Indicator	1	•	2	•	3	•	4	•	5	•
Trimming height (mm) (estimate)	1	1.5	2	2.5	3	3.5	4	4.5	5	5.5

Indicator	6	•	7	•	8	•	9	•	10
Trimming height (mm) (estimate)	6	6.5	7	7.5	8	8.5	9	9.5	10

### ► Trimming to an even length

Holding the appliance with the power switch facing outwards, trim by bringing the blade in contact with the skin and moving the appliance against the flow of the beard.

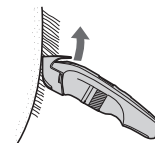

- Hair trimmings may collect inside the attachment when a large volume of beard is cut, so discard hair trimmings after each use.

## Detail trimming attachment



English

- The trimming height cannot be adjusted.

### ► How to use the detail trimming attachment

**Slide the detail trimming attachment to switch the position of the blade to be exposed depending on the location to cut.**

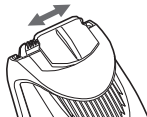

- Trim the beard in tight sections or to detailed form

**Move the blade along the skin to trim.**



## Without the attachment

(Trimming height: approx. 0.5 mm)

- The appliance cannot trim hair to lengths less than 0.5 mm.

### ► Trimming the downy hair

**Holding the appliance with the power switch facing outwards, trim by bringing the blade in contact with the skin.**



### ► Design precise lines

- 1 Place the blade at a right angle on the edge of where you want to make a precise line.**
- 2 Move the blade away and down from the area you want to leave, and cut the remaining beard.**



## Cleaning

- Clean the main body, blade and the attachment after each use. (If not cleaned, the motion will become poor and the sharpness will worsen.)
- Turn the appliance off.
- Remove the main body from the AC adaptor.

## With water

### ► Main body, blade and the attachment

#### To remove light dirt

1. Remove the attachment and turn the appliance on.
2. Run water down the water inlet at the front of the main body, rinse thoroughly for approximately 20 seconds, and then turn the appliance off.

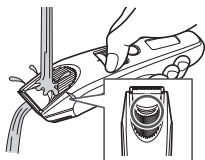

- Rinse with water and shake up and down several times to remove the water.

#### To remove heavy dirt

1. Remove the attachment and blade. (See pages 11 and 14.)
2. Clean the main body, the blade and the attachments with running water.

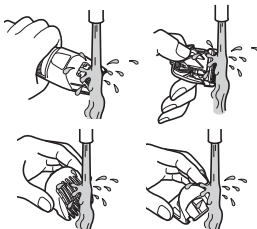

- Rinse with water and shake up and down several times to remove the water.

3. Wipe off the water with a towel and let it dry naturally.
  - It will dry faster with the blade removed.
4. Apply the oil to the blade after drying. (See page 14.)
5. Attach the blade and attachment to the main body.

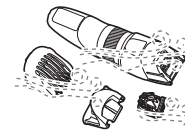

The mark on the left means suitable for cleaning under an open water tap.

## With the brush

### ► Main body and blade

1. Remove the blade. (See page 14.)
2. Brush off any hair trimmings from the main body and from around the blade.
3. Brush off the hair trimmings from the blade edge.
4. Brush any hair trimmings out from between the stationary blade and the moving blade while pressing down the cleaning lever (b) to raise the moving blade.
5. Apply the oil to the blade. (See page 14.)
6. Attach the blade and attachment to the main body.

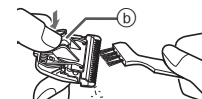
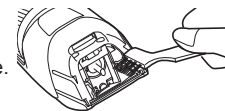

### ► Charging stand

Use the cleaning brush to clean hair trimmings and dust in the charging plug or in the hole on the bottom surface.



### Lubrication

- Apply the oil to the blade before and after each use.

- 1 Remove the blade.**  
(See this page.)
- 2 Apply a drop of the oil to each indicated point.**
- 3 Attach the blade to the main body, turn on the power and allow to run for approximately 5 seconds.**

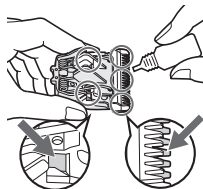

### ► Replacement part

Replacement part is available at your dealer or Service Centre.

Replacement part for ER-SB60	Blade	WER9621
------------------------------	-------	---------

### Removing and mounting the blade

#### ► Removing the blade

Hold the main body with the switch facing upward and push the blade with your thumb while catching the blade in your other hand.



#### ► Mounting the blade

Fit the mounting hook (B) into the blade mounting (A) on the main body and then push in until you hear a click.

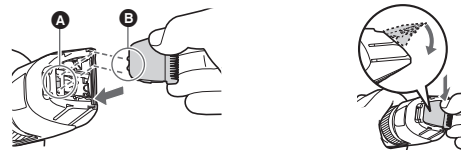

## Troubleshooting

Perform the following actions.

If the problems still cannot be solved, contact the store where you purchased the unit or a service centre authorized by Panasonic for repair.

Problem	Action
The power switch does not turn ON.	▶ Unlock the switch lock. (See page 10.)
The appliance has become blunt.	▶ Until problems are solved, please follow each procedure as follows; 1. Charge the appliance. (See page 9.)
Operating time is short.	▶ 2. Clean the blade and apply oil. (See pages 13 and 14.)
Appliance stopped functioning.	▶ 3. Replace the blade. (See page 14.)
The blade gets hot.	▶ 4. Have the battery replaced by an authorized service centre.
The appliance cannot be charged.	▶ Insert the appliance plug into the appliance firmly.
Makes a loud sound.	▶ Apply oil. (See page 14.) ▶ Confirm that the blade is properly attached.

## Blade life

Blade life varies according to the frequency and period of use of the appliance.

For example, the blade life is approximately 3 years when using the appliance for 5 minutes 10 times a month. Replace the blades if cutting efficiency reduces substantially despite proper maintenance.

## Battery life

Battery life will vary according to the frequency and length of use.

If the battery is charged once a month, the service life will be approximately 3 years.

If the operating time is significantly shorter even after a full charge, the battery has reached the end of its life.

## Removing the built-in rechargeable battery

English

### Remove the built-in rechargeable battery before disposing the appliance.

Please make sure that the battery is disposed of at an officially designated location if there is one.

This figure must only be used when disposing the appliance, and must not be used to repair it. If you dismantle the trimmer yourself, it will no longer be waterproof, which may cause it to malfunction.

- Remove the appliance from the AC adaptor.
- Press the power switch to turn on the power and then keep the power on until the battery is completely discharged.
- Perform steps ① to ⑬ and lift the battery, and then remove it.
- Take care not to short circuit the positive and negative terminals of the removed battery, and insulate the terminals by applying tape to them.

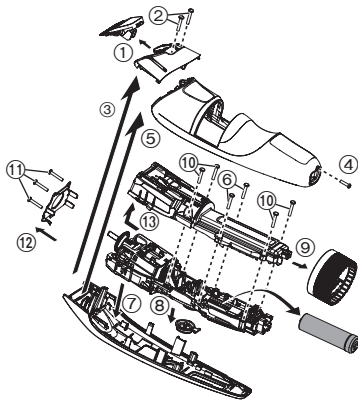

### For environmental protection and recycling of materials

This appliance contains a Lithium-ion battery.

Please make sure that the battery is disposed of at an officially assigned location, if there is one in your country.

## Specifications

Power source	See the name plate on the AC adaptor. (Automatic voltage conversion)
Motor voltage	3.6 V $\text{---}$
Charging time	Approx. 1 hour

This product is intended for household use only.

### Notes

1. Install on a hard, flat surface, except for handheld parts or fixed parts.
2. Store in a dry place indoors.
3. Transport without dropping, excessive vibration or hitting against other objects.
4. Dispose of according to national and/or local legislation.

Terms and conditions of sale are not set up by the manufacturer and must comply with national and/or local legislation of the country of sale of goods.





## Инструкция по эксплуатации

(Бытового назначения) Триммер для стрижки бороды и усов с питанием от сети и аккумулятора

Модель № ER-SB60

### Содержание

<b>Указания по технике безопасности</b> .....	<b>18</b>	Устранение неисправностей.....	<b>30</b>
Использование по назначению.....	<b>22</b>	Срок годности лезвия.....	<b>30</b>
Детали устройства .....	<b>23</b>	Срок службы батареи .....	<b>30</b>
Подготовка .....	<b>24</b>	Извлечение встроенного аккумулятора .....	<b>31</b>
Использование.....	<b>25</b>	Технические характеристики .....	<b>31</b>
Очистка .....	<b>28</b>		

Русский

Благодарим вас за приобретение продукта Panasonic.

Прежде чем использовать этот прибор, внимательно прочитайте данную инструкцию и сохраните ее для дальнейшего использования.

17

## Указания по технике безопасности



Чтобы уменьшить риск получения травм, гибели людей, поражения электрическим током, пожара и повреждения имущества, всегда соблюдайте следующие меры предосторожности.

### Пояснения к символам

Следующие символы используются для классификации и описания уровня опасности, травм и материального ущерба, которые возникнут при игнорировании указаний и ненадлежащем использовании продукта.

 <b>ОПАСНОСТЬ</b>	Обозначает потенциальную опасность, которая приведет к серьезным травмам или смерти.
 <b>ПРЕДУПРЕЖДЕНИЕ</b>	Обозначает потенциальную опасность, которая может привести к серьезным травмам или смерти.
 <b>ВНИМАНИЕ</b>	Обозначает опасность, которая может привести к незначительным травмам или порче имущества.

Для классификации и описания типов инструкций, которым необходимо следовать, используются следующие символы.

	Этот символ используется для предупреждения пользователей о конкретном способе эксплуатации, который запрещено применять.
	Этот символ используется для предупреждения пользователей о конкретной процедуре, которой необходимо следовать для безопасной эксплуатации прибора.

## ПРЕДУПРЕЖДЕНИЕ

### ► Источник питания

-  Не подключайте и не отключайте адаптер от бытовой розетки мокрыми руками.
  - Это может привести к поражению электрическим током или травме.

**Не погружайте адаптер сети переменного тока и зарядную стойку в воду и не мойте их водой.**

**Не чистите водой, если подключен адаптер переменного тока.**

**Не располагайте адаптер сети переменного тока и зарядную стойку над раковиной или ванной с водой, либо поблизости.**

-  Никогда не используйте прибор, если адаптер переменного тока поврежден или если сетевая вилка слишком свободно входит в бытовую розетку.
  - Нельзя повреждать, изменять, а также сгибать, тянуть или перекручивать с чрезмерным усилием шнур. Кроме того не ставьте ничего тяжелого на шнур и не передавливайте его.
  - Это может привести к поражению электрическим током или пожару вследствие короткого замыкания.

**Не используйте в случае превышения номинальной нагрузки в бытовой розетке или электропроводке.**

-  - Превышение номинальной нагрузки при подключении слишком большого количества штепселей в одну бытовую розетку может привести к пожару из-за перегрева.

## ПРЕДУПРЕЖДЕНИЕ

Не используйте с какой-либо целью другие адаптеры переменного тока и зарядные стойки, кроме прилагаемых.

 Также не используйте прилагаемый адаптер переменного тока и зарядную стойку с какими-либо другими приборами. (См. стр. 23.)

- Это может привести к ожогам или пожару вследствие короткого замыкания.

 Обязательно убедитесь в том, что прибор работает от источника электропитания, соответствующего его номинальному напряжению, указанному на адаптере переменного тока.

Полностью вставьте адаптер.

- Невыполнение этого требования может привести к пожару или поражению электрическим током.

 Всегда отключайте адаптер от бытовой розетки при чистке.

- Невыполнение этого требования может привести к поражению электрическим током или травмам.

Регулярно очищайте сетевую вилку прибора и контактный штепсель зарядной стойки с целью предотвращения накопления пыли.

 - Невыполнение этого требования может привести к возгоранию из-за повреждения изоляции, вызванного повышенной влажностью. Отключите адаптер и протрите сухой тряпкой.

► В случае неправильной работы или неисправности Немедленно прекратите использование и отключите адаптер, если возник сбой или какие-либо неисправности.

- Невыполнение этого требования может привести к пожару, поражению электрическим током или травме.

<Причины сбоев и неисправностей>

 • Корпус прибора, зарядная стойка, адаптер или сетевой шнур деформирован или необычно горячий.

• Корпус прибора, зарядная стойка, адаптер или сетевой шнур пахнет гарью.

• Во время работы или зарядки возникает необычный звук, исходящий от прибора, зарядной стойки, адаптера или сетевого шнура.

- Обратитесь за проверкой или ремонтом в авторизованный сервисный центр.

### ► Продукт

Данный продукт оснащен встроенной аккумуляторной батареей.

 Не бросайте в огонь, не нагревайте, а также не заряжайте, не используйте и не оставляйте прибор в местах с высокой температурой.

- Это может привести к протеканию, перегреву или взрыву.

Не вносите изменений и не ремонтируйте.

 - Это может привести к пожару, поражению электрическим током или травме.

Обратитесь в авторизованный сервисный центр для ремонта (замены батареи и т.д.).



## ПРЕДУПРЕЖДЕНИЕ



Никогда не разбирайте прибор, за исключением случаев, когда он подвергается утилизации.

- Это может привести к пожару, поражению электрическим током или травме.

### ► Для предотвращения несчастных случаев

Не оставляйте в местах, доступных для детей и младенцев.



Не позволяйте им пользоваться прибором.

- Если детали или аксессуары попадут в рот, это может привести к несчастному случаю или травме.



При случайном проглатывании смазки не вызывайте рвоту, выпейте большое количество воды и обратитесь к врачу.

Если смазка попала в глаза, немедленно тщательно промойте проточной водой и обратитесь к врачу.

- Невыполнение этого требования представляет угрозу для здоровья.

### ► Также соблюдайте следующие меры предосторожности

Это устройство не предназначено для использования людьми (включая детей) с ограниченными физическими, сенсорными или умственными способностями или лицами без соответствующих знаний и опыта. Использование устройства такими людьми допускается только под наблюдением лица, отвечающего за их безопасность, и при условии предоставления с его стороны чётких инструкций по работе с устройством. Необходимо следить, чтобы дети не играли с устройством.



- Невыполнение этого требования может привести к повреждению или травмам.



Шнур электропитания не может быть заменен. Если шнур электропитания поврежден, адаптер переменного тока следует выбросить.

- Невыполнение этого требования может привести к повреждению или травмам.



## ВНИМАНИЕ

### ► Защита кожи

Не прижимайте лезвие к губам или коже.

Не используйте данный прибор для каких-либо других целей, кроме стрижки бороды.



Во время стрижки не прикасайтесь лезвиями к ушам или огрубевшей коже (например, к припухлостям, ранам или шрамам).

- Это может привести к травмам кожи.



Каждый раз перед началом стрижки проверяйте лезвия на предмет деформации или повреждений.

- Невыполнение этого требования может привести к травмам кожи.



## **ВНИМАНИЕ**

► **Соблюдайте следующие меры предосторожности**  
Не допускайте, чтобы к сетевой вилке, вилке прибора или контактному штепселю зарядной стойки

 **прилипали металлические предметы или мусор.**

- Это может привести к поражению электрическим током или пожару вследствие короткого замыкания.

 **Не роняйте и не ударяйте о другие предметы.**

- Это может привести к травмам.

 **Не наматывайте сетевой шнур вокруг адаптера во время хранения.**

- Это может привести к излому шнура под нагрузкой, и, как следствие, к пожару по причине короткого замыкания.

**Отключите адаптер от бытовой розетки, когда прибор не используется.**

 - Невыполнение этого требования может привести к поражению электрическим током или пожару из-за утечки тока в результате износа изоляции.

**Отключите адаптер или вилку прибора, взявшись за адаптер или вилку прибора, а не за сетевой шнур.**

 - Невыполнение этого требования может привести к поражению электрическим током или травмам.

## **Обращение с извлеченным аккумулятором при утилизации**

### **ОПАСНОСТЬ**

Аккумулятор предназначен исключительно для использования с этим прибором. Не используйте аккумулятор с другими устройствами.

Не заряжайте аккумулятор после того, как он был вынут из устройства.

- Не бросайте в огонь и не нагревайте.
  - Не ударяйте, не разбирайте, не модифицируйте и не прокалывайте.
  - Не позволяйте положительным и отрицательным клеммам аккумулятора входить в контакт друг с другом через металлические предметы.
  - Не переносите и не храните аккумулятор вместе с металлическими украшениями, такими как цепочки, заколки.
  - Не используйте и не оставляйте аккумулятор там, где он будет подвергаться воздействию высоких температур, например, под прямыми солнечными лучами или вблизи других источников тепла.
  - **Никогда не нарушайте изоляцию аккумулятора.**
- Это может привести к перегреву, воспламенению или взрыву.

## ПРЕДУПРЕЖДЕНИЕ

**После снятия аккумулятора держите его в месте, недоступном для детей.**



- Аккумулятор может нанести вред организму при случайном проглатывании.

Если это произошло, немедленно обратитесь к врачу.

**При протечке аккумуляторной жидкости не прикасайтесь к аккумулятору голыми руками.**



- Аккумуляторная жидкость может привести к слепоте при попадании в глаза.

Не трите глаза. Немедленно промойте чистой водой и обратитесь к врачу.

- При попадании на кожу или одежду аккумуляторная жидкость может вызвать воспаления или травмы.

Тщательно смойте ее чистой водой и обратитесь к врачу.

## Использование по назначению

- Прежде чем использовать насадку убедитесь, что она установлена правильно. В противном случае, стрижка может быть слишком короткой.
- Запрещается использовать прибор на животных.
- Наносите смазочное масло на лезвие каждый раз до и после использования. (См. стр. 29.)  
Ненанесение смазочного масла может привести к таким проблемам.
  - Притупление лезвия прибора.
  - Сокращение рабочего времени.
  - Сильный шум.
- Не используйте растворитель, бензин, спирт и другие химические вещества. Это может привести к поломке, растрескиванию или обезжелезиванию корпуса. Чистите корпус только мягкой тканью, слегка смоченной водопроводной водой или слабым мыльным раствором.
- Обязательно устанавливайте насадку после каждого использования. В противном случае дети могут снять лезвие и нечаянно проглотить его, или же лезвие может деформироваться.
- После использования храните прибор в месте с низким уровнем влажности. Невыполнение этого требования может привести к поломке из-за накопления конденсата или образования ржавчины.
- Данный символ означает, что для подключения этого электроприбора к сети питания требуется специальный отсоединяемый блок питания. Обозначение типа блока питания приводится рядом с символом.



## Детали устройства

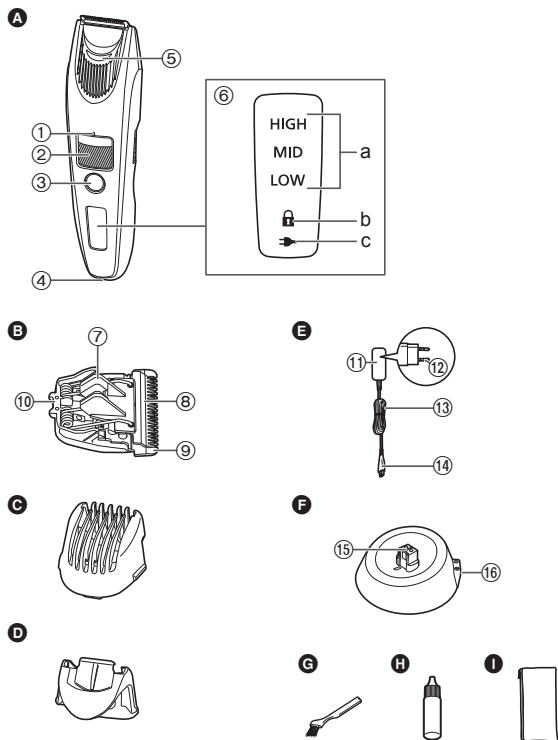

### A Корпус

- ① Метка индикатора длины стрижки
- ② Поворотный переключатель длины стрижки (Управление регулировкой длины)
- ③ Выключатель питания
- ④ Розетка прибора
- ⑤ Отверстие для входа воды
- ⑥ Экран
  - a. Индикатор ёмкости аккумулятора
  - b. Индикатор блокировки выключателя (🔒)
  - c. Индикатор состояния зарядки (→)

### B Лезвие

- ⑦ Рычаг для очистки
- ⑧ Рабочее лезвие
- ⑨ Неподвижное лезвие
- ⑩ Крепёжный зацеп

### C Насадка-гребень с различной длиной стрижки

### D Насадка точной стрижки

### E Адаптер переменного тока (RE7-87)

(Форма сетевой вилки зависит от региона.)

- ⑪ Адаптер
- ⑫ Сетевая вилка
- ⑬ Сетевой шнур
- ⑭ Вилка прибора

### F Зарядная стойка (RC9-86)

- ⑮ Контактный штепсель зарядной стойки
- ⑯ Розетка зарядной стойки

Аксессуары

### G Чистящая щётка

### H Смазочное масло

### I Чехол

Русский



## Подготовка

### Зарядка

- Выключите прибор.
- Тщательно вытрите капельки воды с розетки прибора и зарядной стойки.

**1** Подключите вилку прибора к розетке прибора.

**2** Включите адаптер в электрическую розетку.

- Убедитесь, что индикатор состояния зарядки (→) горит.
- Зарядка занимает приблизительно 1 час.

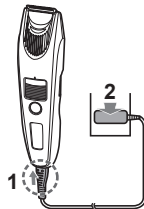

**3** Отсоедините адаптер по окончании зарядки.

В процессе зарядки

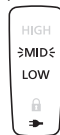

Индикатор состояния зарядки (→) горит.

Во время зарядки индикатор ёмкости аккумулятора мигает в следующем порядке: «LOW» (низкий), «MID» (средний) и «HIGH» (высокий).

После завершения зарядки

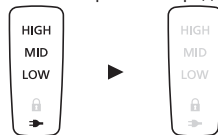

Индикатор ёмкости аккумулятора и индикатор состояния зарядки (→) загорятся, а затем погаснут через 5 секунд.

### Примечания

- Если во время использования или зарядки прибор создает помехи для радиоприемника или других устройств, переместитесь в другое место для использования прибора.
- Аккумулятор теряет емкость, если он не используется более 6 месяцев, поэтому его необходимо полностью заряжать не реже, чем раз в 6 месяцев.
- Время зарядки может отличаться, если прибор используется впервые, или если он не использовался более 6 месяцев. В течение нескольких минут после начала первой зарядки индикатор на приборе может не загораться, но в случае продолжения зарядки он загорится.
- Рекомендованная температура воздуха во время зарядки составляет 10 °C – 35 °C. При чрезмерно высокой или низкой температуре зарядка аккумулятора может занять больше времени, индикатор состояния зарядки (→) может быстро мигать и аккумулятор может вообще не зарядиться.
- Если индикатор состояния зарядки (→) быстро мигает (два раза в секунду), это означает неисправность зарядки. Заряжайте аккумулятор при рекомендованной температуре воздуха.
- Полный заряд аккумулятора обеспечивает около 60 минут непрерывной работы. (При использовании в сухом месте при температуре 20 °C – 30 °C) Время работы может меняться в зависимости от частоты и способа использования.
- Используется литий-ионный аккумулятор, поэтому зарядка после каждого использования не влияет на срок службы аккумулятора.

### Зарядка при помощи зарядной стойки

1. Вставьте вилку прибора в зарядную стойку.
2. Установите корпус на зарядную стойку.
3. Включите адаптер в электрическую розетку.

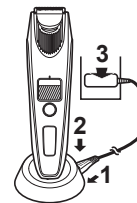



## Использование



- Выключите прибор.
- Наносите смазочное масло на лезвие каждый раз до и после использования. (См. стр. 29.)
- Прибор может не работать при температуре ниже 5 °С.
- Не используйте с нанесенной пеной для бритья или при влажных волосах. Мокрые бороды могут прилипнуть к коже или собираться пучками, что усложняет стрижку.
- Прежде чем приступать к стрижке, расчешите усы расческой.

**1 Установите требуемую насадку и, при необходимости, отрегулируйте длину стрижки.**

**2 Нажмите  и приступайте к стрижке.**

- Питание не может быть включено, когда горит индикатор блокировки выключателя () , так как выключатель питания заблокирован. Держите кнопку выключателя нажатой в течение более 2 секунд, чтобы его разблокировать. (См. на этой стр.)



- Использование насадки-гребня с различной длиной стрижки  (См. стр. 26.)
- Использование насадки точной стрижки  (См. стр. 27.)
- Использование без насадки  (См. стр. 27.)



При низком заряде аккумулятора во время работы прибора мигает индикатор «LOW» (низкий). После выключения прибор подает два звуковых сигнала. После того как начинает мигать индикатор «LOW» (низкий), остается приблизительно 5 минут стрижки. (Это зависит от условий эксплуатации).



**3 После завершения нажмите .**

## Блокировка/разблокировка выключателя питания

### ▶ Блокировка выключателя питания



1. Нажмите  и удерживайте больше 2 секунд.
  - Индикатор блокировки выключателя () загорится на 5 секунд и погаснет.
  - Прибор выключится.



2. Отпустите .



### ▶ Разблокировка выключателя питания

1. Нажмите  и удерживайте больше 2 секунд.
  - Индикатор блокировки выключателя () погаснет.
2. После того как прибор начинает работать, отпустите .



## Работа от сети

- Если подключить к прибору адаптер переменного тока, как для зарядки, и потом включить питание, прибором можно пользоваться.
- Если уровень заряда аккумулятора слишком низкий, лезвия могут двигаться медленно или остановиться даже при работе от сети. В этом случае поставьте аккумулятор на зарядку на 1 минуту или дольше.
  - Аккумулятор разряжается даже при работе от сети.

## Снятие и установка насадок

- Будьте осторожны, чтобы не поранить руки лезвием и т. п. во время снятия или установки насадки.
- Выключите прибор.

### ► Установка насадки

Установите насадку на корпус до щелчка.

- Если насадка установлена неправильно, во время использования она может сместиться, что приведет к чрезмерному срезанию волос.

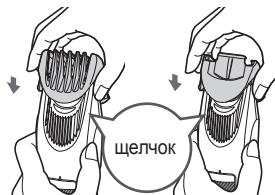

### ► Снятие насадки

Крепко возьмитесь за корпус и снимите с него насадку.

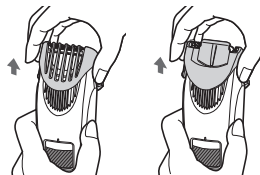

## Насадка-гребень с различной длиной стрижки



(Длина стрижки: прибл. от 1 мм до 10 мм)

- Действительная длина стрижки будет немного больше значения, указанного на насадке.

### ► Регулировка длины стрижки

Поверните поворотный переключатель и установите значение, соответствующее требуемой длине, напротив метки индикатора длины стрижки (a).

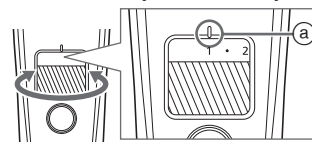

Индикатор	1	•	2	•	3	•	4	•	5	•
Длина стрижки (мм) (ожидаемая)	1	1,5	2	2,5	3	3,5	4	4,5	5	5,5

Индикатор	6	•	7	•	8	•	9	•	10
Длина стрижки (мм) (ожидаемая)	6	6,5	7	7,5	8	8,5	9	9,5	10

► Равномерная стрижка

Удерживая прибор выключателем питания наружу, поднесите лезвие к коже и выполняйте стрижку бороды, перемещая прибор против направления роста волос.

- Если борода густая, во время стрижки состриженные волосы могут собираться внутри насадки, поэтому вычищайте их после каждого использования.

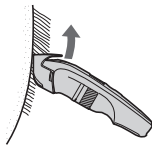

Насадка точной стрижки



- Длина стрижки не регулируется.

► Порядок использования насадки точной стрижки

Передвигайте насадку точной стрижки, открывая разные участки лезвия в зависимости от места стрижки.

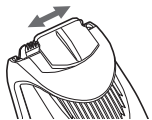

- Подстригайте бороду небольшими участками или придавайте ей точную форму

Выполняйте стрижку, перемещая лезвие вдоль кожи.



Без насадки

(длина стрижки примерно 0,5 мм)

- Прибор не подстригает волосы длиной меньше 0,5 мм.

► Стрижка пушистых волос

Удерживая прибор выключателем питания наружу, поднесите лезвие к коже и выполняйте стрижку.



► Создание ровных линий

- 1 Поднесите лезвие под прямым углом к краю, который требуется подстричь в виде ровной линии.
- 2 Перемещайте лезвие от того участка бороды, который вы хотите оставить, и подстригайте остальные волосы.



## Очистка

- Каждый раз по окончании стрижки очищайте корпус, лезвие и насадку. (Если не проводить чистку, скорость работы устройства станет ниже и острота лезвия уменьшится.)
- Выключите прибор.
- Отключите корпус прибора от адаптера переменного тока.

## С помощью воды

### ► Корпус, лезвие и насадка

Удаление незначительных загрязнений

1. Снимите насадку и включите прибор.
2. Направьте поток воды в отверстие для входа воды в передней части корпуса, тщательно промойте в течение около 20 секунд, а затем выключите прибор.

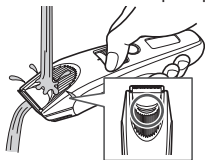

- Сполосните водой и встряхните вверх-вниз несколько раз для удаления воды.

Для удаления сильного загрязнения

1. Снимите насадку и лезвие. (См. стр. 26 и 29.)
2. Почистите корпус, лезвие и насадки под струей воды.

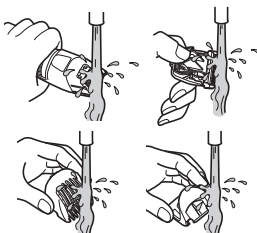

- Сполосните водой и встряхните вверх-вниз несколько раз для удаления воды.

3. Вытрите воду полотенцем и подождите, пока устройство для стрижки не высохнет естественным образом.

- Он высохнет быстрее при снятом лезвии.

4. Смажьте лезвие маслом после высыхания. (См. стр. 29.)
5. Установите лезвие и насадку на корпус.

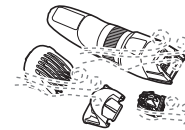

Символ, показанный слева, означает, что прибор можно мыть под проточной водопроводной водой.

## С помощью чистящей щеточки

### ► Корпус и лезвие

1. Снимите лезвие. (См. стр. 29.)
2. Очистите корпус и лезвие от состриженных волосков.
3. Удалите щеточкой обрезки волос с края лезвия.
4. Удалите волоски между неподвижным и рабочим лезвиями. Для этого нажмите на рычаг очистки (b), чтобы поднять рабочее лезвие.
5. Смажьте лезвие маслом. (См. стр. 29.)
6. Установите лезвие и насадку на корпус.

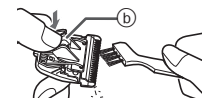
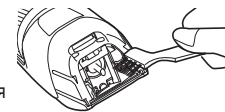

### ► Зарядная стойка

С помощью чистящей щётки удалите обрезки волос и пыль с контактного штепселя зарядной стойки или из отверстия в нижней части корпуса.



### Смазка

- Нанесите смазочное масло на лезвие каждый раз до и после использования.

- 1** Снимите лезвие.  
(См. на этой стр.)
- 2** Нанесите несколько капель смазочного масла в отмеченные места.
- 3** Установите лезвие на корпус, включите питание и дайте поработать приблизительно 5 секунд.

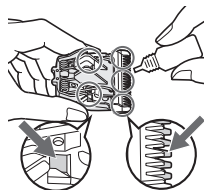

### ► Запасная деталь

Сменную деталь можно приобрести у дилера или в сервисном центре.

Запасная деталь для ER-SB60	Лезвие	WER9621
-----------------------------	--------	---------

## Снятие и установка лезвия

### ► Снятие лезвия

Держите корпус так, чтобы выключатель был сверху, надавите большим пальцем на лезвие, одновременно придерживая его другой рукой.

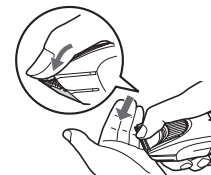

### ► Установка лезвия

Поместите крепёжный зацеп (B) в держатель лезвия (A) на корпусе и вставьте его до щелчка.

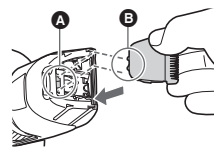

## Устранение неисправностей

Выполните следующие действия.

Если проблему решить не удается, обратитесь в магазин, где был приобретен данный прибор, или в авторизованный сервисный центр Panasonic для ремонта.

Проблема	Действия
Выключатель питания не включается.	▶ Разблокируйте выключатель питания. (См. стр. 25.)
Притупление лезвия прибора.	Для устранения этих проблем воспользуйтесь приведенными ниже процедурами.
Короткое время работы.	▶ 1. Зарядите прибор. (См. стр. 24.) 2. Очистите и смажьте лезвие. (См. стр. 28 и 29.)
Прибор не работает.	▶ 3. Замените лезвия. (См. стр. 29.) 4. Замените аккумулятор в авторизованном сервисном центре.
Лезвие нагревается.	
Аккумулятор прибора не заряжается.	▶ Полностью вставьте вилку прибора в прибор.
Устройство издает громкий звук.	▶ Нанесите смазку. (См. стр. 29.) ▶ Убедитесь, что лезвие присоединено правильно.

Русский

## Срок годности лезвия

Срок годности лезвия зависит от частоты и длительности использования прибора.

Например, если прибор используется 10 раз в месяц по 5 минут, срок годности лезвия составит приблизительно 3 года. Заменяйте лезвия, если несмотря на правильный уход эффективность стрижки значительно снизилась.

## Срок службы батареи

Срок эксплуатации аккумулятора зависит от частоты и продолжительности использования. Если аккумулятор заряжается раз в месяц, то срок его службы составит около 3 лет.

Если время работы оказывается очень коротким даже после полной зарядки, срок службы аккумулятора закончился.

## Извлечение встроенного аккумулятора

Прежде чем утилизировать прибор, извлеките из него встроенный аккумулятор.

Пожалуйста, проследите за тем, чтобы утилизация батареи была выполнена в официальном пункте приема при наличии такового. Данный рисунок предназначен для использования только при утилизации прибора, а не для ремонта. Если Вы разберете триммер самостоятельно, он перестанет быть водонепроницаемым, что может привести к неисправности.

- Отключите прибор от адаптера переменного тока.
- Нажмите на переключатель питания, чтобы включить прибор, и оставьте его включенным до полной разрядки аккумулятора.
- Выполните шаги с ① по ⑬, приподнимите и удалите батарею.
- Избегайте короткого замыкания между положительной и отрицательной клеммами извлеченного аккумулятора, изолируя клеммы при помощи клейкой ленты.

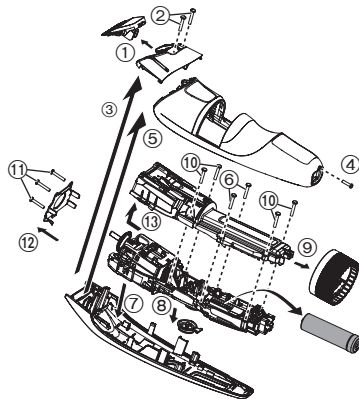

### Рекомендации по охране окружающей среды и переработке отходов

В приборе используется литий-ионный аккумулятор. Пожалуйста, проследите за тем, чтобы утилизация аккумулятора была выполнена в официальном пункте приёма при наличии такового в Вашей стране.

### Технические характеристики

Источник питания	См. табличку номиналов на адаптере сети переменного тока. (Автоматическая подстройка под сетевое напряжение)
Рабочее напряжение электродвигателя	3,6 В---
Время зарядки	Прибл. 1 час

Данное устройство предназначено только для домашнего использования.

### Примечания

1. Устанавливайте прибор на твёрдой плоской поверхности, за исключением отсоединяемых или несъёмных частей.
2. Хранить в сухом, закрытом помещении.
3. Во время транспортировки не бросать, не подвергать излишней вибрации или ударам о другие предметы.
4. Утилизировать в соответствии с национальным и/или местным законодательством.

Правила и условия реализации не установлены изготовителем и должны соответствовать национальному и/или местному законодательству страны реализации товара.

Установленный производителем в порядке п. 2 ст. 5 Федерального Закона РФ “О защите прав потребителей” срок службы для данного изделия равен 7 годам с даты производства при условии, что изделие используется в строгом соответствии с настоящей инструкцией по эксплуатации и применимыми техническими стандартами.



**Панасоник Корпорэйшн**  
1006, Кадома, Осака 571-8501, Япония

Сделано в Японии

**Примечание:**

Дата изготовления устройства (год, месяц) указана на обратной стороне в виде номера.

Номер: X X XXXXX

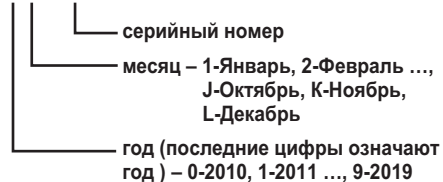

**Примечание:**

Дата изготовления устройства (год, месяц, день) указана на обратной стороне адаптера переменного тока.

Номер: X XX XX

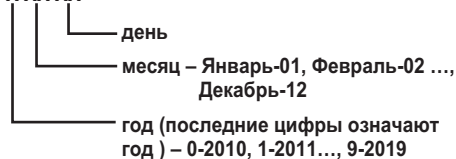

Русский



## Інструкція з експлуатації

Машинка для стрижки бороди з можливістю роботи від мережі живлення та акумулятора (побутового призначення)

Модель № ER-SB60

### Зміст

<b>Заходи безпеки .....</b>	<b>34</b>	<b>Усунення несправностей.....</b>	<b>46</b>
<b>Використання за призначенням.....</b>	<b>38</b>	<b>Ресурс лез .....</b>	<b>46</b>
<b>Будова апарата .....</b>	<b>39</b>	<b>Термін дії акумулятора .....</b>	<b>46</b>
<b>Підготовка .....</b>	<b>40</b>	<b>Виймання вбудованого</b>	
<b>Використання .....</b>	<b>41</b>	<b>акумулятора.....</b>	<b>47</b>
<b>Чищення .....</b>	<b>44</b>	<b>Технічні характеристики.....</b>	<b>47</b>

Дякуємо за придбання цього продукту Panasonic.

Перш ніж починати користуватись цим приладом, уважно прочитайте дані інструкції та збережіть їх для подальшого використання.

## Заходи безпеки

Щоб зменшити ризик отримання травм, загибелі людей, ураження електричним струмом, пожежі і пошкодження майна, дотримуйтесь наведених далі заходів безпеки.

### Пояснення до символів

Такі символи використовуються для класифікації та опису рівня небезпеки, травм і матеріального збитку, які може спричинити невиконання зазначених вимог і неналежне використання приладу.



## НЕБЕЗПЕЧНО

Позначає потенційну небезпеку, яка призводить до серйозних травм або смерті.



## ОБЕРЕЖНО

Позначає потенційну небезпеку, яка може призвести до серйозних травм або смерті.



## УВАГА

Позначає потенційну небезпеку, яка може призвести до незначних травм або псування майна.

Такі символи використовуються для класифікації та опису типу інструкцій, яких необхідно дотримуватися.



Цей символ використовується для попередження користувачів про конкретну дію, яку не слід виконувати під час експлуатації.



Цей символ використовується для попередження користувачів про конкретну дію, яку слід виконувати заради безпечної експлуатації.



## ОБЕРЕЖНО

### ► Джерело живлення



**Не підключайте та не відключайте адаптер від розетки мокрими руками.**

- Це може призвести до ураження електричним струмом або травм.

**Не занурюйте адаптер змінного струму і зарядну стійку у воду і не мийте їх водою.**

**Не очищуйте з додаванням води, якщо адаптер змінного струму підключений до мережі живлення.**

**Не розташовуйте адаптер змінного струму або зарядну стійку на або біля раковин та ванн.**



**Забароняється використовувати пристрій, якщо адаптер змінного струму пошкоджений або якщо штепсельна вилка недостатньо щільно підключена до розетки.**

**Не пошкоджуйте та не модифікуйте шнур, не перегинайте, не тягніть та не скручуйте його з надмірним зусиллям.**

**Також не кладіть важкі предмети і не стискайте шнур.**

- Це може призвести до ураження електричним струмом або пожежі через коротке замикання.



**Не використовуйте у спосіб, що призведе до перевищення потужності побутової розетки або проводки.**

- Перевищення потужності внаслідок підключення надмірної кількості вилок до однієї розетки може призвести до пожежі через перегрів.



**Не використовуйте для будь-яких цілей інші адаптери змінного струму і зарядні стійки, окрім тих, що постачаються в комплекті з приладом.**

**Не використовуйте цей адаптер змінного струму і зарядну стійку з будь-якими іншими приладами. (Див. сторінку 39.)**

- Це може призвести до опіків або пожежі через коротке замикання.



## ОБЕРЕЖНО

Завжди перевіряйте, щоб пристрій працював від джерела живлення, відповідного його номінальній напрузі, зазначеній на адаптері змінного струму.



**Повністю вставляйте адаптер.**

- Невиконання цієї вимоги може призвести до пожежі або ураження електричним струмом.



**Перед початком чищення завжди відключайте адаптер від електричної розетки.**

- Невиконання цієї вимоги може призвести до ураження електричним струмом або травм.

**Регулярно очищуйте вилку, штекер шнура і штекер для зарядки, щоб запобігти накопиченню пилу.**



- Невиконання цієї вимоги може призвести до пожежі через порушення ізоляції внаслідок вологості. Від'єднайте адаптер і протріть його сухою тканиною.

► В разі несправності або неправильної роботи негайно припиніть використання і вийміть адаптер у разі виникнення перебоїв у роботі або несправності.

- Невиконання цієї вимоги може призвести до пожежі, ураження електричним струмом або травми.

<Випадки ненормальної роботи або несправності>



• Корпус, зарядна стійка, адаптер або шнур деформовані або занадто гарячі.

• Корпус, зарядна стійка, адаптер або шнур пахнуть паленим.

• Під час використання або заряджання у корпусі, зарядній стійці, адаптері або шнурі живлення спостерігається незвичний звук.

- Негайно зверніться до офіційного сервісного центру для огляду або ремонту.

► Цей продукт

Цей пристрій оснащено вбудованим акумулятором.



**Не кидайте у вогонь, не нагрівайте, а також не заряджайте, не використовуйте та не залишайте прилад у місці з високою температурою.**

- Це може призвести до витoku, перегріву або вибуху.



**Не модифікуйте і не ремонтуйте прилад.**

- Це може призвести до пожежі, ураження електричним струмом або травм.

Зверніться в офіційний сервісний центр для ремонту (заміни батареї тощо).



**Ніколи не розбирайте прилад, за винятком випадків утилізації продукту.**

- Це може призвести до пожежі, ураження електричним струмом або травм.

## ОБЕРЕЖНО

### ► Для запобігання нещасних випадків

Не залишайте прилад у місці, доступному для дітей та немовлят.



Не дозволяйте їм використовувати прилад.

- Якщо деталі або аксесуари потраплять у рот, це може призвести до нещасного випадку або травми.

У разі випадкового вживання мастила не викликайте блювоту, випийте велику кількість води і зверніться до лікаря.



При контакті мастила з очима негайно ретельно промийте очі проточною водою і зверніться до лікаря.

- Невиконання цих вимог може привести до проблем зі здоров'ям.

### ► Також обов'язково дотримуйтеся таких правил техніки безпеки

Забораються користуватися даним пристроєм особам (включаючи дітей) з обмеженими фізичними та розумовими здібностями, а також особам з браком досвіду, окрім як під наглядом або після інструктажу щодо використання даного пристрою, проведеного особами, відповідальними за їх безпеку. Слідкуйте, щоб діти не гралися пристроєм.



- Невиконання цієї вимоги може стати причиною нещасного випадку або травми.

Шнур живлення не можна заміняти. Якщо шнур живлення пошкоджений, адаптер змінного струму необхідно утилізувати.



- Невиконання цієї вимоги може стати причиною нещасного випадку або травми.

## УВАГА

### ► Захист шкіри

Не притискайте лезо до губ або шкіри.

Використовуйте цей прилад лише для підстригання бороди.



Під час стрижки не торкайтеся лезами до вух або огрубілої шкіри (наприклад, до припухлостей, ран або шрамів).

- Це може призвести до травмування шкіри.



Перш ніж використовувати машинку для стрижки волосся, переконайтеся в тому, що її леза не пошкоджені та не деформовані.

- Невиконання цієї вимоги може призвести до травмування шкіри.

## УВАГА

### ► Дотримуйтесь наступних заходів безпеки

Не допускайте прилипання металевих предметів або сміття до вилки, штекера шнура, або штекера для зарядки.



- Це може призвести до ураження електричним струмом або пожежі через коротке замикання.



Не роняйте прилад і не ударяйте об інші предмети.

- Це може призвести до травм.

Забороняється намотувати шнур навколо адаптера під час зберігання.



- Це може призвести до переламування шнура внаслідок надмірного натягу і спричинити пожежу через коротке замикання.

Від'єднайте адаптер від розетки, якщо прилад не використовується.



- Невиконання цієї вимоги може призвести до ураження електричним струмом або пожежі через виток в результаті зносу ізоляції.

Від'єднайте адаптер або штекер шнура, тримаючись за адаптер або штекер шнура, а не за шнур.



- Невиконання цієї вимоги може призвести до ураження електричним струмом або травм.

Поводження із знятим акумулятором під час утилізації

## НЕБЕЗПЕЧНО

Акумулятор призначений виключно для використання з цим приладом. Не використовуйте акумулятор з іншими продуктами.

Не заряджайте акумулятор після того, як він був вилучений із продукту.

- Не кидайте акумулятор у вогонь і не нагрівайте його.
  - Не бийте, не розбирайте, не змінюйте і не протикайте акумулятор гострими предметами.
  - Не дозволяйте, щоб позитивна і негативна клеми акумулятора з'єднались одна з одною через металеві предмети.
  - Не переносьте і не зберігайте акумулятор разом з металевими прикрасами, такими як ланцюжки та шпильки.
  - Не використовуйте і не залишайте акумулятор у місцях, які знаходяться під впливом високих температур, наприклад під прямими сонячними променями або поруч із джерелами тепла.
  - Ніколи не розбирайте елементи акумулятора.
- Це може призвести до перегріву, займання або вибуху.





## ОБЕРЕЖНО

**Після видалення акумулятора тримайте його в місці, недоступному для дітей і немовлят.**



- Акумулятор завдасть шкоди організму при випадковому проковтуванні.

Якщо це сталося, негайно зверніться до лікаря.

**Якщо акумулятор протікає, не торкайтесь до нього голими руками.**



- Рідина з акумулятора може призвести до сліпоті, якщо вона потрапить до очей.

Не трійте очі. Негайно промийте чистою водою і зверніться до лікаря.

- Рідина з акумулятора може викликати запалення або травму при контакті зі шкірою або одягом.

Ретельно змийте її чистою водою і зверніться до лікаря.

## Використання за призначенням

- Перед використанням насадки переконайтеся, що вона встановлена правильно. Недотримання цієї вимоги може призвести до того, що волосся буде підстрижене занадто коротко.
- Не використовуйте пристрій для стрижки тварин.
- Наносьте оливу на лезо кожного разу перед та після використання приладу. (Див. сторінку 45.)  
Якщо олива не буде нанесена, можуть виникнути такі проблеми.
  - Затуплення леза приладу.
  - Скорочення часу роботи.
  - Більш гучний звук.
- Не використовуйте розчинник, бензин, спирт або інші хімічні речовини. Це може призвести до поломки, тріскання або знебарвлення корпусу. Очищуйте корпус тільки м'якою серветкою, злегка зволоженою проточною водою або водою з милом.
- Обов'язково встановлюйте насадку після кожного використання. Інакше, діти можуть зняти лезо і випадково проковтнути його, або ж лезо може деформуватися.
- Після використання зберігайте прилад в місці з низьким рівнем вологості. Невиконання цієї вимоги може привести до поломки через накопичення конденсату або утворення іржі.
- Цей символ вказує, що для підключення електроприладу до мережі живлення потрібен спеціальний знімний блок живлення. Посилання на тип блока живлення вказано поруч із символом.



## Будова апарата

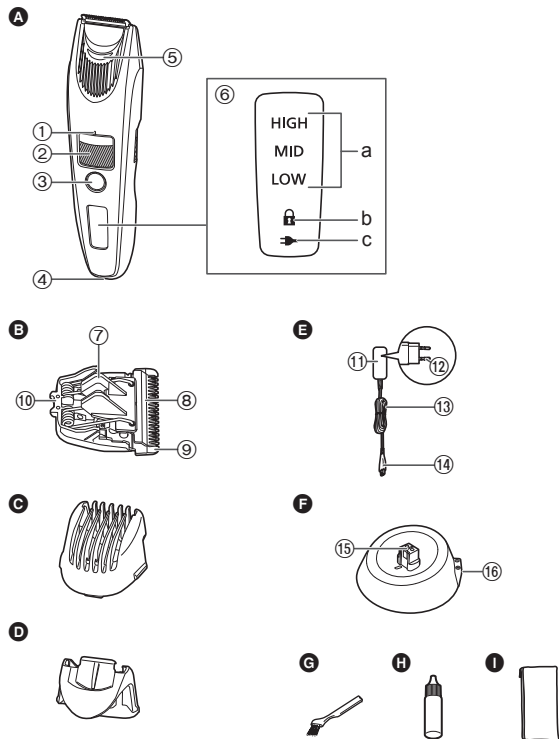

### A Корпус

- ① Мітка індикатора висоти стрижки
- ② Поворотний перемикач (регулятор висоти стрижки)
- ③ Вимикач живлення
- ④ Штепсельна розетка приладу
- ⑤ Отвір для входу води
- ⑥ Екран
  - a. Індикатор ємності акумулятора
  - b. Індикатор блокування вимикача (🔒)
  - c. Індикатор стану заряджання (➔)

### B Лезо

- ⑦ Важіль для чищення
- ⑧ Рухоме лезо
- ⑨ Нерухоме лезо
- ⑩ Монтажний гачок

### C Насадка-гребінець з різною довжиною стрижки

### D Насадка для точної стрижки

### E Адаптер змінного струму (RE7-87) (Форма вилки залежить від регіону.)

- ⑪ Адаптер
- ⑫ Вилка
- ⑬ Шнур
- ⑭ Штекер шнура

### F Зарядна стійка (RC9-86)

- ⑮ Штекер для зарядки
- ⑯ Гніздо зарядної стійки

### Акcesуари

### G Щіточка для чищення

### H Олива

### I Чохол

## Підготовка

### Зарядження

- Вимкніть прилад.
- Ретельно витріть краплі води зі штепсельної розетки приладу та з зарядної стійки.

**1 Вставте штекер шнура у штепсельну розетку приладу.**

**2 Включіть адаптер в електричну розетку.**

- Переконайтеся, що індикатор стану зарядження (➔) світиться.
- Зарядження займає приблизно 1 годину.

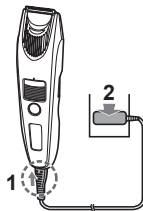

**3 Після завершення зарядження від'єднайте адаптер.**

Під час зарядження

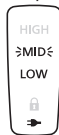

Індикатор стану зарядження (➔) світиться.

Під час зарядження індикатор ємності акумулятора блимає в наступному порядку: «LOW» (низький), «MID» (середній) і «HIGH» (високий).

Після завершення зарядження

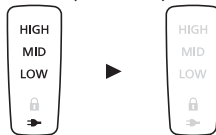

Індикатор ємності акумулятора та індикатор стану зарядження (➔) засвітіться і через 5 секунд вимкнуться.

### Примітки

- Якщо під час використання або зарядження приладу виникають перешкоди для радіоприймача або інших пристроїв, перейдіть в інше місце для використання приладу.
  - Акумулятор втрачає ємність, якщо він не використовується більше 6 місяців, тому його потрібно повністю заряджати якнайменше один раз на 6 місяців.
  - Час зарядження може відрізнятись, якщо прилад використовується вперше, або якщо він не використовувався більше 6 місяців. Протягом декількох хвилин після початку першого зарядження індикатор на приладі може не світитися, але в разі продовження зарядження він засвітиться.
  - Рекомендована температура повітря під час зарядження становить 10 °C – 35 °C. При надзвичайно високих або низьких температурах може збільшитися час, потрібний для зарядження, індикатор стану зарядження (➔) може швидко блимати, або акумулятор може не заряджатися.
  - Якщо індикатор стану зарядження (➔) швидко блимає (два рази на секунду), це свідчить про помилку зарядження. Заряджайте акумулятор при рекомендованій температурі повітря.
  - 1 повне зарядження забезпечить приблизно 60 хвилин безперервної роботи машинки. (При використанні в сухому місці при температурі 20 °C – 30 °C)
- Час роботи може змінюватись в залежності від частоти використання і методу експлуатації.
- Використовується літій-іонний акумулятор, тому зарядка після кожного використання не впливає на термін служби акумулятора.

### Зарядження за допомогою зарядної стійки

1. Вставте штекер шнура в зарядну стійку.
2. Встановіть корпус на зарядну стійку.
3. Включіть адаптер в електричну розетку.

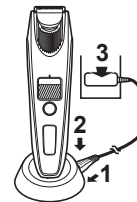



## Використання

- Вимкніть прилад.
- Наносьте оливу на лезо кожного разу перед та після використання приладу. (Див. сторінку 45.)
- Прилад може не працювати при температурі нижче 5 °C.
- Не використовуйте цей режим, якщо на обличчя нанесена піна для гоління, або якщо волосся вологе. Мокра борода може прилипати до шкіри або заплутуватися, що ускладнить стрижку.
- Перш ніж підстригати, розчешіть вуса гребінцем.

### 1 Встановіть потрібну насадку та відрегулюйте необхідну висоту підстригання.

### 2 Натисніть і розпочніть підстригання.

- Живлення не може бути ввімкнено, коли блимає індикатор блокування живлення () , тому що вимикач живлення заблокований.

Натисніть та утримуйте вимикач живлення більше 2 секунд, щоб його розблокувати. (Див. цю сторінку)



- Використання насадки-гребінця з різною довжиною стрижки ➡ (Див. сторінку 42.)
- Використання насадки для точної стрижки ➡ (Див. сторінку 43.)
- Використання без насадки ➡ (Див. сторінку 43.)



При низькому заряді акумулятора під час роботи приладу блимає індикатор «LOW» (низький). Після вимкнення прилад подає два звукові сигнали. Після того як починає блимати індикатор «LOW» (низький), час роботи приладу складатиме приблизно 5 хвилин. (це залежить від умов експлуатації).



### 3 Після завершення натисніть .



## Блокування/розблокування вимикача живлення

### ► Блокування вимикача живлення

1. Натисніть  і тримайте довше 2 секунд.
  - Індикатор блокування вимикача () засвітиться на 5 секунд і згасне.
  - Прилад припинить роботу.
2. Відпустіть .



### ► Розблокування вимикача живлення

1. Натисніть  і тримайте довше 2 секунд.
  - Індикатор блокування вимикача () згасне.
2. Коли прилад почне працювати, відпустіть .



## Робота від мережі змінного струму

Якщо приєднати адаптер змінного струму до приладу таким же чином, як для заряджання та увімкнуту живлення, то прилад можна використовувати.

- Якщо заряд акумулятора низький, леза можуть рухатися повільно або зупинитися навіть при роботі від мережі змінного струму. В цьому випадку зарядіть акумулятор впродовж 1 хвилини або довше.
- Акумулятор буде розряджатися навіть при роботі від мережі змінного струму.

## Зняття і встановлення насадок

- Будьте обережні, щоб не поранити лезом руки і т. п. під час зняття або установки насадки.
- Вимкніть прилад.

### ► Встановлення насадки

Установіть насадку на корпус і натисніть до клацання.

- Якщо насадку встановлено неправильно, під час використання вона може зміститися, що призведе до надмірного підстригання волосся.

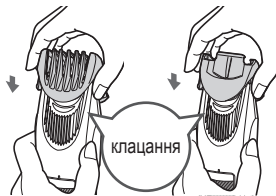

### ► Виймання насадки

Міцно тримайте корпус виробу та зніміть з нього насадку.

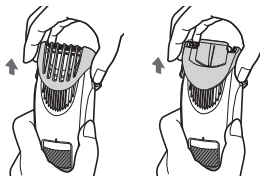

## Насадка-гребінець з різною довжиною стрижки



(Довжина підстригання: прибл. від 1 мм до 10 мм)

- Фактична довжина підстриженого волосся буде трохи більшою, ніж та висота, яку ви встановите на машинці.

### ► Регулювання довжини підстригання

Поверніть поворотний перемикач і встановіть мітку індикатора висоти стрижки (а) навпроти бажаного значення висоти стрижки.

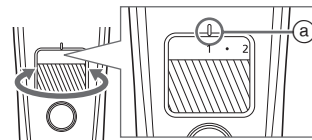

Індикатор	1	•	2	•	3	•	4	•	5	•
Висота стрижки (мм) (приблизно)	1	1,5	2	2,5	3	3,5	4	4,5	5	5,5

Індикатор	6	•	7	•	8	•	9	•	10
Висота стрижки (мм) (приблизно)	6	6,5	7	7,5	8	8,5	9	9,5	10

► Рівномірна стрижка

Тримаючи прилад вимикачем живлення назовні, піднесіть лезо до шкіри і підстригайте бороду, пересуваючи прилад проти напрямку росту волосся.

- Якщо борода густа, під час підстригання зрізане волосся може накопичуватися всередині насадки, тому чистіть насадку після кожного використання.

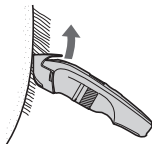

Насадка для точної стрижки



- Довжина підстригання не регулюється.

► Як використовувати насадку для точної стрижки

Пересувайте насадку для точної стрижки, відкриваючи різні ділянки леза в залежності від місця підстригання.

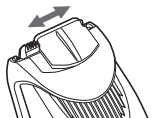

- Підстригайте бороду невеликими ділянками або надавайте їй точну форму

Виконуйте підстригання, пересуваючи лезо вздовж шкіри.



Без насадки

(Висота стрижки: приблизно 0,5 мм)

- Прилад не підстригає волосся коротше, ніж 0,5 мм.

► Підстригання пухнастого волосся

Тримаючи прилад вимикачем живлення назовні, піднесіть лезо до шкіри і підстригайте.



► Створювання рівних ліній

- 1 Піднесіть лезо під прямим кутом до краю, який потрібно підстригти у вигляді рівної лінії.
- 2 Пересувайте лезо від тієї ділянки бороди, яку ви хочете залишити, і підстригайте потрібну ділянку.



## Чищення

- Чистіть корпус, лезо і насадку після кожного використання.  
(Якщо не чистити, леза будуть погано рухатись і погіршиться їх гострота.)
- Вимкніть прилад.
- Відключіть прилад від адаптера змінного струму.

## Водою

### ► Корпус, лезо і насадка

#### Видалення незначного засмічення

1. Зніміть насадку і увімкніть прилад.
2. Спрямуйте струм води в отвір для входу води в передній частині корпусу, ретельно помийте впродовж приблизно 20 секунд, а тоді вимкніть прилад.

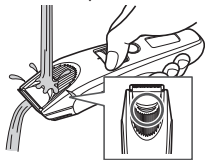

- Сполосніть водою та струсіть угору-вниз кілька разів, щоб видалити воду.

#### Видалення сильного засмічення

1. Зніміть насадку і лезо.  
(Див. сторінки 42 і 45.)
2. Помийте корпус, лезо і насадку під проточною водою.

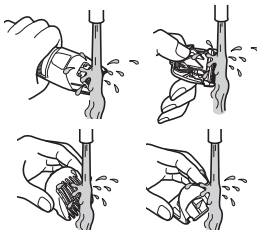

- Сполосніть водою та струсіть угору-вниз кілька разів, щоб видалити воду.

3. Витріть воду рушником і залиште пристрій висихати.
  - Якщо зняти леза, пристрій висушить швидше.
4. Після висихання нанесіть на леза оливу. (Див. сторінку 45.)
5. Встановіть лезо і насадку на корпус.

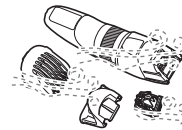

Знак зліва означає, що прилад можна чистити під струменем води.

## Щіточкою

### ► Корпус і лезо

1. Зніміть лезо. (Див. сторінку 45.)
2. Очистіть корпус та ділянку навколо лез від волосся.
3. Приберіть щіточкою обрізки волосся з країв леза.
4. Натисніть на важіль для чищення (b), щоб підняти рухоме лезо, а тоді очистіть від волосся ділянку між рухомих та нерухомих лезами.
5. Нанесіть на леза оливу. (Див. сторінку 45.)
6. Встановіть лезо і насадку на корпус.

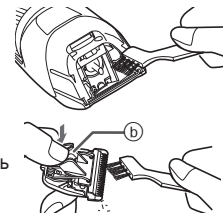

### ► Зарядна стійка

За допомогою щітки для чищення видаліть обрізки волосся і пил зі штекера для зарядки або з отвору на нижній поверхні.



### Змащування

• Наносьте оливу на лезо кожного разу перед та після використання приладу.

**1** Зніміть лезо.  
(Див. цю сторінку)

**2** Нанесіть по одній краплі оливи на позначені ділянки.

**3** Встановіть лезо на корпус, увімкніть живлення і дайте попрацювати протягом приблизно 5 секунд.

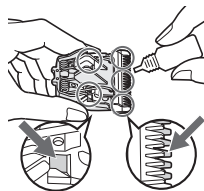

### ► Запасна деталь

Запасну деталь можна придбати у вашого дилера або в сервісному центрі.

Запасна деталь для ER-SB60	Лезо	WER9621
----------------------------	------	---------

### Знімання та встановлення леза

#### ► Знімання леза

Тримаючи корпус перемикачем вгору, натисніть на лезо великим пальцем руки, одночасно утримуючи його іншою рукою.



#### ► Встановлення леза

Розташуйте монтажний гачок (B) у тримач леза (A) на корпусі та натисніть на нього до клацання.

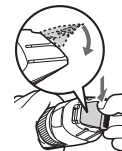
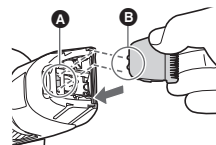

## Усунення несправностей

Виконайте наступні дії.

Якщо проблему вирішити не вдається, зверніться в магазин, де було придбано прилад, або в авторизований сервісний центр Panasonic стосовно ремонту.

Проблема	Рішення
Вимикач живлення не вмикає прилад.	▶ Розблокуйте вимикач живлення. (Див. сторінку 41.)
Затуплення леза приладу.	Поки проблеми не будуть вирішені, будь ласка, виконайте наступні дії: 1. Зарядіть прилад. (Див. сторінку 40.)
Скорочення часу роботи.	▶ 2. Очистіть та змастіть лезо. (Див. сторінки 44 і 45.)
Прилад не працює.	3. Замініть лезо. (Див. сторінку 45.)
Лезо нагрівається.	4. Замініть акумулятор в авторизованому сервісному центрі.
Акумулятор приладу не заряджається.	▶ Повністю вставте штекер шнура в прилад.
Машинка створює гучний звук.	▶ Нанесіть мастило. (Див. сторінку 45.) ▶ Переконайтеся, що лезо приєднано правильно.

Українська

## Ресурс лез

Ресурс леза залежить від частоти та тривалості використання приладу. Наприклад, при використанні приладу 10 разів на місяць упродовж 5 хвилин ресурс леза становить приблизно 3 роки. Замініть леза, якщо незважаючи на належний догляд ефективність підстригання значно погіршилась.

## Термін дії акумулятора

Термін експлуатації акумулятора залежить від частоти та тривалості користування. Якщо акумулятор заряджається раз на місяць, то строк його служби становитиме приблизно 3 роки. Якщо час роботи значно менший навіть після повної зарядки, строк служби акумулятора закінчився.

## Виймання вбудованого акумулятора

Перед тим як викидати прилад, витягніть з нього вбудований акумулятор.

Будь ласка, утилізуйте акумулятор у спеціально призначених для цього місцях, якщо вони передбачені.

Цей малюнок призначений для використання лише під час утилізації приладу, а не для ремонту. При самостійному розбиранні тримера він перестав бути водонепроникним, що може призвести до його несправності.

- Відключіть прилад від адаптера змінного струму.
- Натисніть вимикач живлення для увімкнення живлення та тримайте пристрій увімкненим, поки акумулятор не буде розряджений.
- Виконайте кроки від ① до ⑬, підніміть акумулятор, а тоді вийміть його.
- Уникайте короткого замикання між позитивною та негативною клемми витягнутого акумулятора, ізолюйте клема за допомогою клейкої стрічки.

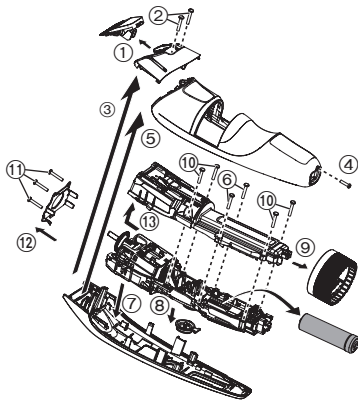

## Інформація щодо захисту навколишнього середовища та переробки матеріалів

У приладі використовується літій-іонний акумулятор.

Будь ласка, утилізуйте акумулятор у спеціально призначених для цього місцях, якщо вони передбачені у Вашій країні.

## Технічні характеристики

Джерело живлення	Див таблицю з номінальними характеристиками на адаптері змінного струму. (Автоматичне регулювання напруги)
Двигун	3,6 В---
Час заряджання	Прибл. 1 година

Даний виріб призначений тільки для побутового використання.

### Примітки

1. Встановлюйте пристрій на жорсткій, рівній поверхні.
2. Зберігайте всередині захищеного від вологи приміщення.
3. Під час транспортування уникайте падіння пристрою, його надмірної вібрації або ударів об інші об'єкти.
4. Правила та умови утилізації мають відповідати національному та/або місцевому законодавству.

Умови реалізації не встановлені виробником та мають відповідати національним та/або місцевим законодавчим вимогам країни реалізації виробу.

Встановлений виробником термін служби (придатності) цього виробу дорівнює 7 рокам з дати виготовлення за умови, що виріб використовується у суворій відповідності щодо дійсної інструкції з експлуатації та технічних стандартів, що застосовуються до цього виробу.

Дату виготовлення зазначено на виробі.

**Panasonic Corporation**  
1006, Kadoma, Osaka 571-8501, Japan  
**Панасонік Корпорейшн**  
1006, Кадома, Осака 571-8501, Японія

Вироблено в Японії

Інформаційний центр Panasonic  
Міжнародні дзвінки та дзвінки з Києва: +38-0-(44)-490-38-98  
Безкоштовні дзвінки зі стаціонарних телефонів в межах України :  
0-800-309-880



001

Українська

### Примітка:

**Дату виготовлення (рік, місяць) ви можете визначити за номером, що знаходиться на виробі.**

**Номер: X X XXXXX**

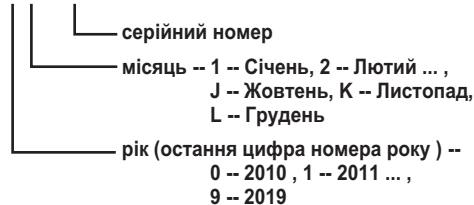

Декларацію про відповідність Технічним регламентам, діючим в Україні, можна переглянути на <http://service.panasonic.ua> у розділі «Технічне регулювання»

Імпортер:  
ТОВ «ПАНАСОНІК УКРАЇНА ЛТД»  
провулок Охтирський, будинок 7, місто Київ, 03022, Україна



Декларація про Відповідність  
Вимогам Технічного Регламенту Обмеження  
Використання деяких Небезпечних Речовин в  
електричному та електронному обладнанні  
(затвердженого Постановою №1057 Кабінету Міністрів України)

Виріб відповідає вимогам Технічного Регламенту  
Обмеження Використання деяких Небезпечних Речовин  
в електричному та електронному обладнанні (ТР ОВНР).

Вміст небезпечних речовин у випадках, не обумовлених  
в Додатку №2 ТР ОВНР:

1. свинець(Pb) – не перевищує 0,1% ваги речовини або в концентрації до 1000 частин на мільйон;
2. кадмій (Cd)– не перевищує 0,01% ваги речовини або в концентрації до 100 частин на мільйон;
3. ртуть(Hg) – не перевищує 0,1% ваги речовини або в концентрації до 1000 частин на мільйон;
4. шестивалентний хром ( $Cr^{6+}$ ) – не перевищує 0,1% ваги речовини або в концентрації до 1000 частин на мільйон;
5. полібромбіфеноли (PBВ) – не перевищує 0,1% ваги речовини або в концентрації до 1000 частин на мільйон;
6. полібромдефенілові ефіри (PBDE) – не перевищує 0,1% ваги речовини або в концентрації до 1000 частин на мільйон.



# Panasonic®

Пайдалану нұсқаулары  
(Тұрмыстық) Желі мен аккумулятордан жұмыс істейтін сақал триммері  
Үлгі № ER-SB60

## Мазмұны

Қауіпсіздік шаралары.....	52	Ақаулықтарды жою .....	63
Арналған мақсаты .....	55	Алмастың қолданылу мерзімі.....	63
Құрылғы бөлшектері.....	56	Батареяның жұмыс мерзімі.....	63
Дайындау .....	57	Ішіне орнатылған аккумуляторды алу .....	64
Пайдалану әдісі.....	58	Техникалық сипаттамасы.....	64
Тазалау .....	61		

Panasonic өнімін сатып алғаныңызға алғыс білдіреміз.

Осы құралды пайдаланар алдында осы нұсқауларды мұқият оқып шығыңыз және оларды болашақта қолдануға сақтап қойыңыз.

Қазақша

## Қауіпсіздік шаралары

Жарақат алу, өлім, ток соғу, өрт шығу және мүліктің зақымдалу қауіптерін азайту үшін төмендегі қауіпсіздік шараларын әрдайым сақтаңыз.

### Белгілердің мағынасы

Төмендегі белгілер сақталмай, тиіссіз түрде пайдалану орын алған кезде пайда болатын қауіп, жарақат және мүліктің зақымдалу деңгейін жіктеу және сипаттау үшін қолданылады.



## ҚАУІПТІ

Ауыр жарақатқа немесе өлімге себеп болатын ықтимал қауіпті көрсетеді.



## ЕСКЕРТУ

Ауыр жарақатқа немесе өлімге себеп болуы мүмкін ықтимал қауіпті көрсетеді.



## САҚТАНДЫРУ

Орташа жарақатқа немесе мүліктің зақымдалуына себеп болуы мүмкін қауіпті көрсетеді.

Төмендегі белгілер сақталуы тиіс нұсқауларды жіктеп, түрлерін сипаттайды.



Бұл белгі белгілі бір жұмыс процедурасының орындалмауы тиіс екенін пайдаланушыларға білдіреді.



Бұл белгі құрылғыны қауіпсіз пайдалану үшін белгілі бір процедураның орындалуы тиіс екенін пайдаланушыларға білдіреді.



## ЕСКЕРТУ

### ► Қуат көзі



Қолыңыз су болған кезде адаптерді розеткаға қосуға немесе одан суыруға болмайды.

- Өйтпесе, ток соғуы немесе жарақат алуыңыз мүмкін.

Айнымалы тоқ адаптерін және зарядтау құрылғысын суға батырмаңыз немесе сумен жумаңыз.

Айнымалы ток адаптері жалғанған кезде сумен тазаламаңыз.

Айнымалы ток адаптерін және зарядтау құрылғысын су толтырылған раковина немесе ваннаның үстіне немесе жанына қоюға болмайды.



Айнымалы ток адаптері зақымдалған немесе қуат айыры розеткаға орнықсыз бекітілген жағдайда құралды пайдалануға тыйым салынады.

Сымды зақымдауға, өзгертуге немесе күшпен майыстыруға, тартуға немесе бұрауға болмайды.

Сондай-ақ, сымға ауыр зат қоюға немесе оны қысып тастауға болмайды.

- Өйтпесе, қысқа тұйықталу себебінен ток соғуы немесе өрт шығуы мүмкін.



Розетка немесе сымдардың номиналды қуатынан асатын түрде қолданбаңыз.

- Бір розеткаға тым көп айыр қосу арқылы номиналды қуаттан асып кетсеңіз, қызып кету себебінен өрт шығуы мүмкін.



Бірге берілген айнымалы ток адаптерін және зарядтау құрылғысын басқа ешбір мақсатта пайдалануға болмайды. Сондай-ақ, бірге берілген айнымалы ток адаптерімен және зарядтау құрылғысымен ешбір басқа өнімді пайдаланбаңыз. (56 бетін қараңыз.)

- Өйтпесе, қысқа тұйықталуға байланысты күйіп қалуыңыз немесе өрт шығуы мүмкін.



## ЕСКЕРТУ



Құрал айнаымалы тоқ адаптерінде белгіленген кернеумен сәйкес келетін электр қуаты көзіне

жалғанғанын міндетті түрде көз жеткізіңіз.

Адаптерді толығымен қосыңыз.

- Әйтпесе, өрт шығуы немесе тоқ соғуы мүмкін.



Тазалаған кезде, адаптерді әрдайым розеткадан суырып қойыңыз.

- Әйтпесе, ток соғуы немесе жарақат алуыңыз мүмкін.



Шаң жиналып қалмауы үшін, қуат айырын, құрылғы айырын және зарядтау құрылғысының айырын әрдайым тазалап отырыңыз.

- Әйтпесе, ылғалдылыққа байланысты оқшаулау жоғалуы себебінен өрт шығуы мүмкін.

Адаптерді ажыратып, құрғақ шүберекпен сүртіңіз.

### ▶ Әдеттен тыс жағдайда немесе ақаулық болса

Әдеттен тыс жағдай немесе бұзылу орын алса, пайдалануды дереу тоқтатып, адаптерді суырып алыңыз.

- Әйтпесе, өрт шығуы, ток соғуы немесе жарақат алуыңыз мүмкін.

<Әдеттен тыс немесе бұзылу жағдайлары>



• Негізгі бөлік, зарядтау құрылғысы, адаптер немесе сым майысқан немесе әдеттен тыс ыстық.

• Негізгі бөлік, зарядтау құрылғысы, адаптер немесе сымнан күйген иіс шығады.

• Пайдалану немесе зарядтау кезінде негізгі бөлік, зарядтау құрылғысы, адаптер немесе сым әдеттен тыс дыбыс шығарады.

- Дереву қызмет көрсету орталығына хабарласып, тексеруін немесе жөндеуін сұраңыз.

### ▶ Осы өнім

Бұл өнімде ішіне орнатылған қайта зарядталатын батарея бар.



Оны отқа тастамаңыз, қыздырмаңыз, температурасы жоғары болған жерлерде қуаттамаңыз және қалдырмаңыз.

- Әйтпесе, батарея ағып кетуі, қызып кетуі немесе жарылуы мүмкін.



Өзгертуге немесе жөндеуге болмайды.

- Әйтпесе, өрт шығуы, ток соғуы немесе жарақат алу мүмкін. Жөндеу (батареяны ауыстыру, т.б.) үшін өкілетті қызмет көрсету орталығына хабарласыңыз.



Өнімді тастаған кезден басқа жағдайда бөлшектемеңіз.

- Әйтпесе, өрт шығуы, ток соғуы немесе жарақат алу мүмкін.

### ▶ Сәтсіз оқиғаларды болдырмау

Балалардың немесе сәбилердің қолы жететін жерде қоймаңыз.



Оларға пайдалануға жол бермеңіз.

- Бөліктерді немесе қосымша құрылғыларды ауызға салу сәтсіз оқиғаларға немесе жарақаттануға алып келуі мүмкін.



Егер кездейсоқ май жұтып жіберсеңіз, құсуға тырыспай көп келемде су ішіп дәрігерге хабарласыңыз.

Егер майы көзге тисе оны бірден ағын сумен әбден жуып дәрігерге хабарласыңыз.

- Әйтпесе денсаулық зиян келуі мүмкін.



## ЕСКЕРТУ

### ► Келесі сақтық шараларын да қолданыңыз

Бұл құралды денелік, сенсорлық немесе ақыл-ой қабілеті шектеулі, сондай-ақ тиісті білімі мен тәжірибесі жоқ адамдардың (балаларды қосқанда) пайдалануына тым салынған. Мұндай адамдардың құралды қолдануына олардың қауіпсіздігіне жауапты тұлғалардың бақылауымен және құралды пайдалану жөніндегі анық нұсқаулар берілгеннен кейін ғана қолдануына болады. Балалардың құралмен ойнамауын қадағалау қажет.



- Өйтпесе, сәтсіз оқиға болуы немесе жарақат алуыңыз мүмкін.



**Қуат сымын ауыстыру мүмкін емес. Сым зақымдалған болса, айнымалы ток адаптерін тастау керек.**

- Өйтпесе, сәтсіз оқиға болуы немесе жарақат алуыңыз мүмкін.



## САҚТАНДЫРУ

### ► Теріні қорғау

Алмасты ерніізге немесе теріге күшпен баспаңыз. Бұл өнімді сақалды қырқудан басқа ешбір мақсатта пайдаланбаңыз.



Құралдың жүзін тікелей құлақтарыңызға немесе қалыңдаған теріге (ісіктер, жарақаттар немесе безеулер) бағыттауға болмайды.

- Өйтпесе, тері зақымдануы мүмкін.



**Пайдаланар алдында қырқу машинкасының алмасы сынбағанын тексеріңіз.**

- Өйтпесе, теріңіз жарақаттануы мүмкін.

### ► Келесі сақтық шараларын ескеріңіз

Металл заттардың немесе қоқыстардың қуат айырына, құрылғы айырына немесе зарядтау құрылғысының айырына жабысуына жол бермеңіз.



- Өйтпесе, қысқа тұйықталу себебінен ток соғуы немесе өрт шығуы мүмкін.



**Жерге түсіруге немесе басқа заттарға соғуға болмайды.**

- Өйтпесе, жарақат алу мүмкін.



**Сақтаған кезде сымды адаптерге орамаңыз.**

- Бұлай істеу жүктемеден сым түскен жүкке байланысты сынып кетуі, қысқа тұйықталуға байланысты өртке әкелуі мүмкін.



**Пайдаланбаған кезде адаптерді розеткадан ажыратып қойыңыз.**

- Бұл талаптар сақталмаған кезде оқшаулаудың нашарлауы себебінен ток соғуы немесе өрт шығуы мүмкін.



**Адаптерді немесе құрылғы айырын ажыратқанда, сымнан емес адаптерден немесе құрылғыдан ұстап тартыңыз.**

- Өйтпесе, ток соғуы немесе жарақат алуыңыз мүмкін.

## Құрылғыны кәдеге жарату кезіндегі алынған батареяға қатысты әрекеттер

### ҚАУІПТІ

Қайта зарядталмалы батарея тек осы құрылғыда пайдалануға арналған. Батареяны басқа өнімдерде пайдаланбаңыз.

Өнімнен алғаннан кейін батареяны зарядтамаңыз.

- Отқа лақтырмаңыз немесе қыздырмаңыз.
- Соқпаңыз, бөлшектемеңіз, өзгертпеңіз немесе тырнақпен теспеңіз.
- Батареяның оң және теріс клеммаларының металл заттар арқылы бір біріне тиюіне жол бермеңіз.
- Батареяны алқалар сияқты металл зергерлік бұйымдармен және түйреуіштермен бірге алып жүрмеңіз немесе сақтамаңыз.
- Тік күн сәулесі немесе басқа қызу көздері сияқты жоғары температуралар әсер ететін жерде батареяны пайдаланбаңыз немесе қалдырмаңыз.
- Ешқашан түтікті кеспеңіз.

- Өйтпесе, қызып кетуі, тұтануы немесе жарылуы мүмкін.

### ЕСКЕРТУ

Қайта зарядталмалы батареяны алғаннан кейін балалар және нәрестелер жететін жерде сақтамаңыз.

- Кездейсоқ жұтылса, батарея денені жарақаттайды. Егер бұл орын алса, бірден дәрігерге барыңыз.

Егер батарея сұйықтығы ақса, батареяны қолдармен ұстамаңыз.

- Көздерге тисе, батарея сұйықтығы соқырлыққа әкелуі мүмкін. Көздеріңізді уқаламаңыз. Таза сумен бірден жуыңыз және дәрігерге хабарласыңыз.

- Теріге немесе киімдерге тисе, батарея сұйықтығы қызаруға немесе жарақатқа әкелуі мүмкін.

Оны таза сумен мұқият жуыңыз және дәрігерге хабарласыңыз.

### Арналған мақсаты

- Саптаманы пайдалану алдында дұрыс орнатылғанын тексеріңіз. Бұлай істемеу шаштың тым қысқа қырқылуына әкелуі мүмкін.
- Құралды жануарлардың жүнін қырку үшін пайдалануға болмайды.
- Алмасты қолдану алдында және соңында май жағыңыз. (62 бетін қараңыз.)  
Май жақпау келесі мәселелерді тудыруы мүмкін.
  - Құрылғының алмасы өтпей қалды.
  - Қысқарақ жұмыс уақыты.
  - Қаттырақ дыбыс.
- Ертікіш, бензин, алкоголь не басқа химиялық заттарды пайдаланбаңыз. Бұлай істеу құрылғы корпусының істен шығуына, жарықшақтануына немесе өңсізденуіне әкелуі мүмкін. Құрылғы корпусын құбыр суына немесе сабынды суға суланған жұмсақ матамен тазалаңыз.
- Өрбір қолданған сайын саптаманы орнатыңыз. Өйтпесе, балалар алмасты алып тастап, жұтып қоюы мүмкін немесе алмас зақымдалуы мүмкін.
- Пайдаланудан кейін құрылғыны ылғалдылық төмен жерде сақтаңыз. Бұлай істемеу конденсатқа немесе тотқа байланысты ақаулық тудыруы мүмкін.
- Келесі таңба электр құрылғыны электр желісіне қосу үшін арнайы ажыратылмалы қуат көзі құрылғысы қажет екенін көрсетеді. Қуат көзі құрылғысының түріне сәйкесіне таңбаның жанында белгіленген.



## Құрылғы бөлшектері

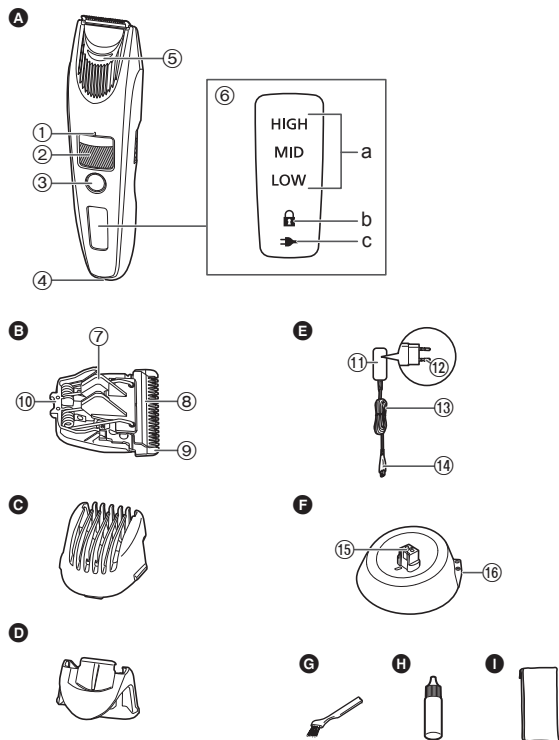

### A Құрылғы корпусы

- ① Қырқу биіктігінің индикатор белгісі
- ② Қырқу биіктігін реттегіші (Ұзындығын реттеуді басқару элементі)
- ③ Тоқ қосқыш
- ④ Құрылғының ұяшығы
- ⑤ Су кірісі
- ⑥ Шам дисплей
  - a. Батарея зарядының шамы
  - b. Қосқыш құлпының шамы (🔒)
  - c. Қуаттау күйін көрсететін шам (➡)

### B Алмас

- ⑦ Тазалау ілмегі
- ⑧ Жылжымалы алмас
- ⑨ Жылжымайтын алмас
- ⑩ Бекіту ілмегі

### C Қырқу биіктігі тарағы саптамасы

### D Дәл қырқу саптамасы

### E Айнымалы ток адаптері (RE-87)

(Қуат айырының пішіні аумаққа байланысты өзгеріп отырады.)

- ⑪ Адаптер
- ⑫ Қуат айыры
- ⑬ Сым
- ⑭ Құрылғы айыры

### F Зарядтау құрылғысы (RC9-86)

- ⑮ Зарядтау құрылғысының айыры

- ⑯ Құрылғы ұяшығы

Қосымша құрылғылары

### G Тазалағыш қылсүрткі

### H Май

### I Қапшық



## Дайындау

### Зарядтау

- Құрылғыны өшіріңіз.
- Құрылғының ұяшығындағы және зарядтау құрылғысындағы су тамшыларын сүртіп алыңыз.

### 1 Құрылғы айырын құрылғының ұяшығына қосыңыз.

### 2 Адаптерді розеткаға қосыңыз.

- Қуаттау күйін көрсететін шам (→) жанып тұрғанын тексеріңіз.
- Зарядтау шамамен 1 сағаттан кейін аяқталады.

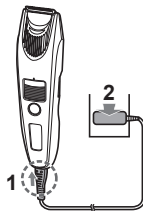

### 3 Зарядтау аяқталғаннан соң адаптерді ажыратыңыз.

Зарядталу кезінде

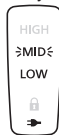

Қуаттау күйін көрсететін шам (→) жанып тұрады. Зарядтау орындалып жатқанда батарея зарядының шамы «LOW» (ТӨМЕН), «MID» (ОРТАША) және «HIGH» (ЖОҒАРЫ) ретімен жыпылықтайды.

Зарядталу аяқталғаннан кейін

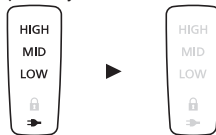

Батарея зарядының шамы және қуаттау күйін көрсететін шам (→) жанады, сөйтіп 5 секундтан кейін өшеді.

### Ескертпелер

- Егер құрылғыны пайдалану немесе зарядтау кезінде радиодан немесе басқа көздерден шу болса, құрылғыны пайдалану үшін басқа жерге жылжыңыз.
- Батарея күйі 6 айдан астам пайдаланылмаса нашарлайды, сондықтан, кемінде 6 ай сайын бір рет толық зарядтауды орындаңыз.
- Құрылғыны бірінші рет пайдаланып жатқанда немесе 6 айдан көбірек пайдаланылмаса, зарядтау уақыты басқаша болуы мүмкін. Зарядтауды бірінші рет бастағанда құрылғыдағы шам бірнеше минут бойы жанбауы мүмкін, бірақ зарядтауды жалғастырғанда ол жанады.
- Қуаттауға ұсынылған қоршаған орта температурасы - 10 °C – 35 °C құрау керек. Егер температура тым төмен немесе тым жоғары болса зарядтау ұзағырақ болуы немесе қуаттау күйін көрсететін шам (→) жылдам жыпылықтауы және батарея жақсы зарядталмауы мүмкін.
- Қуаттау күйін көрсететін шам (→) тез жыпылықтап жатса (секундына екі рет), зарядтау ақаулығы бар. Батареяны ұсынылатын қоршаған орта температуралары ауқымында зарядтаңыз.
- Толық зарядталған құрылғыны үздіксіз шамамен 60 минут уақытта пайдалануға болады. (20 °C – 30 °C температурасында құрғақ күйде пайдалануға негізделген) Жұмыс уақыты пайдалану жиілігіне және пайдалану әдісіне байланысты өзгеріп отыруы мүмкін.
- Литий-ионды батарея пайдаланылады, сондықтан, әрбір пайдаланудан кейін зарядтау батареяның қызмет көрсету мерзіміне әсер етпейді.

### Зарядтау құрылғысымен зарядтау

1. Құрылғы айырын зарядтау құрылғысына кіргізіңіз.
2. Құрылғы корпусын зарядтау құрылғысына қойыңыз.
3. Адаптерді розеткаға қосыңыз.

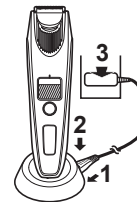

Қазақша

## Пайдалану әдісі

- Құрылғыны өшіріңіз.
- Алмасты қолдану алдында және соңында май жағыңыз. (62 бетін қараңыз.)
- Құрылғы шамамен 5 °C-тан төменірек қоршаған орта температурасында жұмыс істемей қалуы мүмкін.
- Қырыну көбігі жағылған немесе сақал су болған жағдайларда пайдаланбаңыз. Ылғалды сақал теріге жабысып немесе шатасып, қыркуды қиын етуі мүмкін.
- Қырку алдында тарақпен мұртты тараңыз.

### 1 Қажет саптаманы бекітіңіз және қырку биіктігін қажетінше реттеңіз.

#### 2 ① түймесін басып, қырқыңыз.

- Қосқыш құлпының шамы (🔒) жыпылықтап тұрғанда тоқты қосу мүмкін емес, өйткені тоқ қосқыш құлыпталған. Құлыпты ашу үшін тоқ қосқышты 2 секундтан көбірек басыңыз. (Осы бетті қараңыз.)



Қырку биіктігінің тарағы саптамасын пайдалану ➡ (59 бетін қараңыз.)

Дәл қырку саптамасын пайдалану ➡ (60 бетін қараңыз.)

Саптамасыз пайдалану ➡ (60 бетін қараңыз.)

Батарея заряды төмен болғанда құрылғыны пайдалану кезінде «LOW» (ТӨМЕН) шамы жыпылықтайды. Өшіргеннен кейін құрылғы екі рет дыбыстық сигнал шығарады. «LOW» (ТӨМЕН) жыпылықтағаннан шамамен 5 минуттан кейін қыркуға болады. (Қолдану шартына байланысты.)



### 3 Аяқтағанда ① түймесін басыңыз.

58

## Тоқ қосқышын құлыптау/құлпын ашу

### ► Тоқ қосқышын құлыптау

1. ① түймесін 2 секундтан көбірек басыңыз.
  - Қосқыш құлпының шамы (🔒) 5 секунд бойы жанып, өшеді.
  - Құрылғы жұмыс істеуін тоқтатады.
2. ① түймесін жіберіңіз.



### ► Тоқ қосқышының құлпын ашу

1. ① түймесін 2 секундтан көбірек басыңыз.
  - Қосқыш құлпының шамы (🔒) өшеді.
2. Құрылғы жұмыс істей бастағаннан кейін ① жіберіңіз.



## Айнымалы токтан жұмыс істеу

Айнымалы ток адаптерін құрылғыға зарядтаумен бірдей қосып, қуатты қоссаңыз, оны пайдалана аласыз.

- Егер қалған батарея заряды өте төмен болса, тіпті айнымалы токтан жұмыс істегенде де алмастар баяу жылжуы немесе тоқтауы мүмкін. Бұл жағдайда батареяны 1 минут бойы немесе көбірек зарядтаңыз.
- Тіпті айнымалы токтан жұмыс істесе де, батарея заряды таусылады.

## Саптамаларды алу және бекіту

- Саптаманы алу немесе бекіту кезінде қолдарды, т.б. алмаспен жарақаттап алмаңыз.
- Құрылғыны өшіріңіз.

### ► Саптаманы бекіту

Саптаманы құрылғы корпусына «шырт» еткенше салыңыз.

- Дұрыс бекітілмесе, саптама ауытқуы және пайдалану кезінде тым көп қырқуы мүмкін.

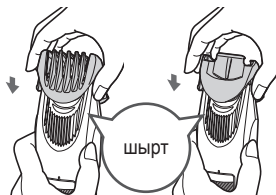

### ► Саптаманы алу

Құрылғы корпусын берік ұстаңыз және саптаманы құрылғы корпусынан алыңыз.

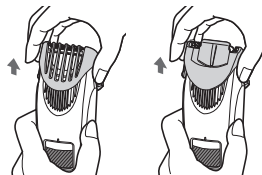

## Қырқу биіктігі тарағы саптамасы



(Қырқу биіктігі: шамамен 1 мм - 10 мм)

- Нақты қиылатын шаш ұзындығы сіз орнатқан ұзындықтан сәл асады.

### ► Қырқу биіктігін реттеу әдісі

Дискіні бұрыңыз және қырқу биіктігінің индикатор белгісін (a) қажет биіктікке реттеңіз.

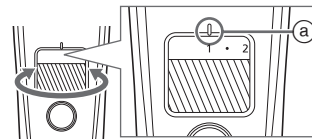

Индикатор	1	•	2	•	3	•	4	•	5	•
Қырқу биіктігі (мм) (шамамен)	1	1,5	2	2,5	3	3,5	4	4,5	5	5,5

Индикатор	6	•	7	•	8	•	9	•	10
Қырқу биіктігі (мм) (шамамен)	6	6,5	7	7,5	8	8,5	9	9,5	10

► Біркелкі ұзындыққа дейін қырку  
**Құрылғыны тоқ қосқышымен бетін  
сыртқа қаратып ұстап, алмасты теріге  
тигізу және құрылғыны сақалдың  
өсуіне қарсы бағытта жылжыту  
арқылы қырқыңыз.**

• Көп сақал қырқылса, саптама ішінде қырқылған шаштар жиналуы мүмкін, сол үшін әр пайдаланудан соң қырқылған шаштарды алып тастаңыз.

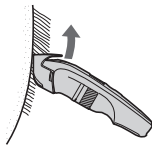

### Дәл қырку саптамасы



• Қырку биіктігін реттеу мүмкін емес.

► Дәл қырку саптамасын пайдалану жолы  
**Қырку орнына байланысты алмастың  
ашылатын күйін ауыстыру үшін дәл  
қырку саптамасын сырғытыңыз.**

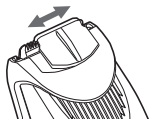

► Сақалды тығыз бөліктермен немесе дәл пішінге келтіріп қырқыңыз  
**Қырку үшін алмасты теріде  
жылжытыңыз.**



### Саптамасыз

(Қырку биіктігі: шамамен 0,5 мм)

• Құрылғы шашты 0,5 мм-ден азырақ ұзындықтарға дейін қырқа алмайды.

► Үлгілдек шашты қырку

**Құрылғыны тоқ қосқышты сыртқа  
қаратып ұстап тұрып, алмасты теріге  
тигізіп қырқыңыз.**



► Дәл сызықты өткізу

**1 Дәл сызық жасағыңыз келетін  
жердің жиегінде алмасты дұрыс  
бұрышпен қойыңыз.**

**2 Алмасты қалдырғыңыз келетін  
аумақтан аулақ және төмен қарай  
жылжытыңыз және қалған  
сақалды қырқыңыз.**



## Тазалау

- Құрылғы корпусын, алмасты және саптаманы әрбір пайдаланудан кейін тазалаңыз. (Тазаланбаса, қозғалыс және өткірлік нашарлайды.)
- Құрылғыны өшіріңіз.
- Құрылғы корпусын айнаымалы тоқ адаптерінен ажыратыңыз.

## Сумен

### ► Құрылғы корпусы, алмас және саптама

#### Аз ластанған болса

1. Саптаманы алып, құрылғыны қосыңыз.
2. Суды құрылғы корпусының алдындағы су кірісіне ағызып, шамамен 20 секунд шайқаңыз, содан кейін құрылғыны сөндіріңіз.

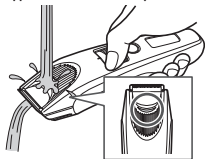

- Сумен шайып, суды шығару үшін төмен және жоғары қарай бірнеше мәрте сілкіңіз.

#### Қатты ласты жою

1. Саптама мен алмасты алып тастаңыз. (59 және 62 беттерін қараңыз.)
2. Құрылғы корпусын, алмасты және саптамаларды ағатын сумен тазалаңыз.

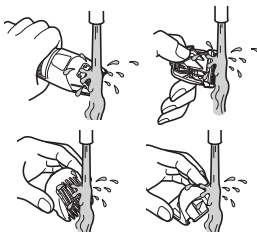

- Сумен шайып, суды шығару үшін төмен және жоғары қарай бірнеше мәрте сілкіңіз.

3. Суды шүберекпен сұртіп тастап оны табиғи келтіріңіз.
  - Алмас шешілген болса тезірек кебеді.
4. Келтіруден соң алмасты майлаңыз. (62 бетін қараңыз.)
5. Алмас пен саптаманы құрылғы корпусына бекітіңіз.

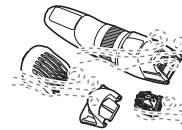

Сол жақтағы белгі ашық су шүмегінің астында тазалауға жарамды екенін білдіреді.

## Қылшақпен бірге

### ► Құрылғы корпусы және алмас

1. Алмасты алыңыз. (62 бетін қараңыз.)
2. Құрылғы корпусындағы және алмас айналасындағы барлық қиылған шашты қылсүрткімен алып тастаңыз.
3. Алмас жиегінен шаштарды қылшақпен тазалаңыз.
4. Тазалау ілмегін (D) басып, жылжымалы алмасты көтеріңіз де, тұрақты алмас пен жылжымалы алмастың арасынан шашты қылсүрткімен тазалаңыз.
5. Алмасты майлаңыз. (62 бетін қараңыз.)
6. Алмас пен саптаманы құрылғы корпусына бекітіңіз.

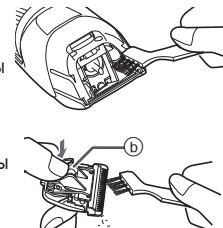

### ► Зарядтау құрылғысы

Зарядтау құрылғысының айырындағы немесе төменгі беттегі тесіктегі шаштарды және шаңды тазалау үшін тазалау қылшағын пайдаланыңыз.



### Майлау

• Алмасты қолдану алдында және соңында май жағыңыз.

#### 1 Алмасты алыңыз. (Осы бетті қараңыз.)

#### 2 Әрбір көрсетілген жерге май тамшысын тамызыңыз.

#### 3 Алмасты құрылғы корпусына бекітіңіз, қуатты қосыңыз және шамамен 5 секунд бойы жұмыс істетіңіз.

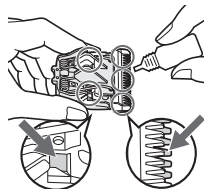

#### ► Қосалқы бөлшек

Қосалқы бөлшекті дилеріңізден немесе қызмет көрсету орталығынан таба аласыз.

ER-SB60 үлгісіне арналған қосалқы бөлшек	Алмас	WER9621
--	-------	---------

### Алмасты алу және бекіту

#### ► Алмасты алу

Құрылғы корпусын қосқышты жоғары қаратып ұстап, алмасты басқа қолыңызға алғанша оны басбармақпен итеріңіз.



#### ► Алмасты салу

Бекіту ілмегін (B) құрылғы корпусындағы алмас қондырғысына (A) орнатыңыз да, сырт еткен дыбыс естілгенше итеріңіз.

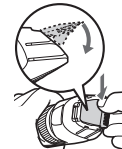
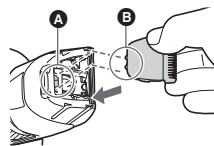

## Ақаулықтарды жою

Келесі әрекеттерді орындаңыз.

Егер ақаулық жойылмаса, құралды сатып алған дүкенге немесе жөндеуге Panasonic құзырлығы берілген қызмет көрсету орталығына хабарласыңыз.

Ақаулық	Амал
Тоқ қосқыш ҚОСЫЛМАЙДЫ.	▶ Қосқыш құлпының құлпын ашыңыз. (58 бетін қараңыз.)
Құрылғының алмасы өтпей қалды.	Мәселелер шешілгенше әр процедураны келесідей орындаңыз; 1. Құрылғыны зарядтаңыз. (57 бетін қараңыз.)
Жұмыс уақыты қысқа.	▶ 2. Жүзін тазалап, майлап қойыңыз. (61 және 62 беттерін қараңыз.) 3. Алмасты ауыстырыңыз. (62 бетін қараңыз.)
Құрылғы жұмыс істеуін тоқтатты.	4. Батареяны қызмет көрсету орталығында ауыстырыңыз.
Алмас қызады.	▶ Құрылғы айырын құрылғыға қатты кіргізіңіз.
Құрылғыны зарядтау мүмкін емес.	▶ Май жағыңыз. (62 бетін қараңыз.)
Қатты дыбыс шығарып жатыр.	▶ Жүзінің құралға дұрыс бекітілгеніне көз жеткізіңіз.

## Алмастың қолданылу мерзімі

Алмасты пайдалану мерзімі құрылғыны пайдалану жиілігі мен ұзақтығына байланысты әр түрлі болады.

Мысалы, құрылғыны айына 10 рет 5 минуттан пайдалансаңыз, алмастың қызмет көрсету мерзімі шамамен 3 жыл болады. Егер қырку тиімділігі төмендесе, дұрыс сақталғанына қарамастан алмастарды тиісінше ауыстырыңыз.

## Батареяның жұмыс мерзімі

Батареяны пайдалану мерзімі оны пайдалану жиілігі мен уақытына байланысты әртүрлі болады. Батарея бір айда бір рет зарядталса, пайдалану мерзімі шамамен 3 жыл болады.

Егер жұмыс уақыты тіпті толық зарядтаудан кейін де айтарлықтай қысқарақ болса, батарея пайдалану мерзімінің соңына жетті.

## Ішіне орналатылған аккумуляторды алу

Құрылғыны қолданыстан шығарар алдында ішінде орнатылған зарядталатын батареяны шығарыңыз.

Батарея арнайы тағайындалған мекенде (ондай мекен болған жағдайда) жойылғанына көз жеткізіңіз.

Бұл суретті тек құрылғыны қолданыстан шығарғанда пайдалану керек және оны жөндеу үшін пайдаланбау керек. Егер өз қолыңызбен триммерді бөлшектесеңіз, ол су өтпейтін болмайды, ал бұл ақаулыққа алып келуі мүмкін.

- Құрылғыны айнымалы тоқ адаптерінен ажыратыңыз.
- Қосу үшін қуат айырып-қосқышын басыңыз да, қосулы күйде ұстап, батарея зарядын толық тауысыңыз.
- ①-ден ⑬-дейінгі қадамдарды орындаңыз, батареяны көтеріп, оны құрылғыдан алып шығарыңыз.
- Алынған батареяның оң және теріс терминалдарын қысқа тұйықтамаңыз және терминалдарды лента жабыстырып оқшаулаңыз.

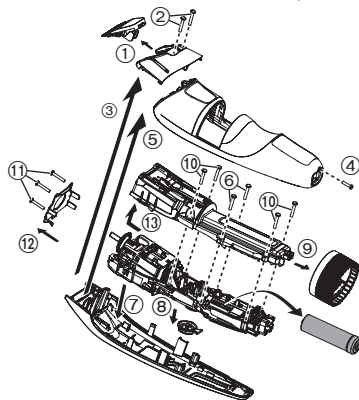

## Қоршаған ортаны қорғау және материалдарды кәдеге жарату бойынша кеңестер

Бұл құрылғыға литий-ионды батарея орнатылған.

Аккумуляторды арнайы тағайындалған мекемеде (ондай мекеме болған жағдайда) жоюды ұсынамыз.

## Техникалық сипаттамасы

Қуат көзі	Айнымалы тоқ адаптерінің үстіндегі атау жазылған тақтаны қараңыз. (Кернеудің автоматты түрде өзгертілуі)
Қозғауыш кернеуі	3,6 В---
Зарядтау уақыты	Шамамен 1 сағат

Аталмыш өнім тек үй жағдайында пайдалануға арналған.

## Ескертпелер

1. Тегіс, берік бетке орналастырыңыз, тек алынатын бөлшектер немесе қозғалмайтын бөлшектерден басқа.
2. Жабық және құрғақ жерде сақтау керек.
3. Тасылмалдауды құлатусыз, аса вибрациясыз және басқа заттарға соғусыз жасау керек.
4. Кәдеге жаратуды ұлттық және жергілікті заңдарға сәйкес жасау керек.

Сату шарттары өндірушімен орнатылмаған және мемлекеттің тауарды пайдаланудың ұлттық немесе жергілікті заңдарына сай болуы керек.



Өндірушінің белгілегеніне сәйкес, құрылғы жасалған күнінен бастап 7 жылға жарамды (егер бұл құрылғы осы барлық пайдалану нұсқауларына және техникалық стандарттарға сәйкес жұмсалатын жағдайларда ғана қолданылса)



Өндірілген күні өнімде көрсетілген.

**Панасоник Корпорэйшн**

1006, Кадома, Осака 571-8501, Жапония

Жапонияда жасалған

**Ескертпе:**

Құрылғының өндірілген күнін (жылы, айы) өнімнің артқы жағындағы нөмір арқылы анықтай аласыз.

Нөмірі: X X XXXXX

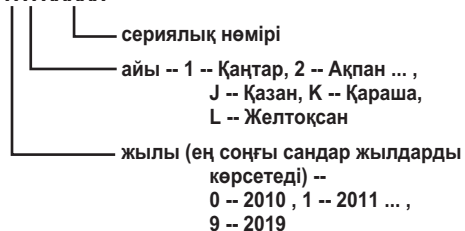

**Ескертпе:**

Құрылғының өндірілген күнін (жылы, айы, күні) айнымалы тоқ адаптерінде жағындағы нөмір арқылы анықтай аласыз.

Нөмірі: X XX XX

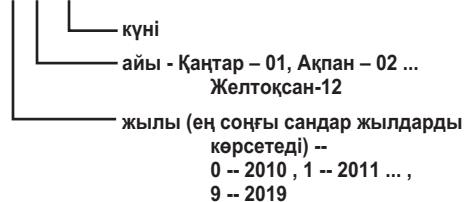







Panasonic Corporation  
<http://www.panasonic.com>  
© Panasonic Corporation 2017

© EN, RU, UA, KZ

Printed in Japan  
ER9710SB601G Y0917-0

