

Panasonic

Operating Instructions
(Household use) Hair Dryer

Model No. EH-NA0J

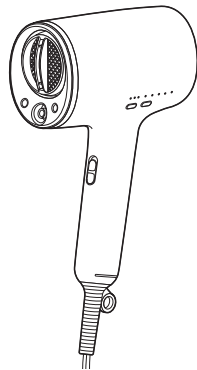

 **nanoe™**
MOISTURE+

English	3	Dansk	125	Česky	245
Deutsch	24	Português	145	Slovensky	265
Français	45	Norsk	165	Magyar	285
Italiano	65	Svenska	185	Română	306
Nederlands	85	Suomi	205	Türkçe	326
Español	105	Polski	225		

Operating Instructions
(Household use) Hair Dryer
Model No. EH-NA0J

Contents

Safety precautions.....	6	Maintenance of the hair dryer.....	18
Parts identification	9	Troubleshooting	20
About nanoe™ MOISTURE+ and mineral	12	Specifications	22
How to use the hair dryer	13	Caution for AC Mains Lead.....	23

Thank you for purchasing this Panasonic product.

Before operating this unit, please read these instructions completely and save them for future use.

WARNING

- This appliance can be used by children aged from 8 years and above and persons with reduced physical, sensory or mental capabilities or lack of experience and knowledge if they have been given supervision or instruction concerning use of the appliance in a safe way and understand the hazards involved. Children shall not play with the appliance. Cleaning and user maintenance shall not be made by children without supervision.
- When the hair dryer is used in a bathroom, unplug it after use since the proximity of water presents a hazard even when the hair dryer is switched off.
- For additional protection, the installation of a residual current device (RCD) having a rated residual operating current not exceeding 30 mA is advisable in the electrical circuit supplying the bathroom. Ask your installer for advice.

- This symbol with prohibition sign in red on the appliance means “Do not use this appliance near water”. Do not use or store this appliance near bathtubs, showers, basins or other vessels containing water.



- If the supply cord is damaged, it must be replaced by the manufacturer, its service agent, or similarly qualified persons in order to avoid a hazard.

- Before operating this unit, please read these instructions completely and save them for future use.
- nanoe™ is a trademark of Panasonic Holdings Corporation.
- A nanoe™ MOISTURE+ is a nano-sized ion particle coated with water particles.

Safety precautions

Make sure to follow these instructions.

- To prevent accidents, injuries or damage to property, please follow the instructions below.



WARNING

Indicates potential hazard that could result in serious injury or death.



CAUTION

Indicates potential hazard that could result in minor injury or property damage.

Some parts of the safety precaution illustrations differ from the actual product.



WARNING

► Plug and Cord

- Do not use with the cord bundled.
 - Do not damage the cord or plug.
Do not deface, modify, forcefully bend or pull the cord or plug. Also, do not place anything heavy on, twist or pinch the cord.
 - Do not use when the plug or cord is damaged or hot.
 - Do not wrap the cord around the main body when storing.
- 
- Do not store or use the cord in a twisted state.
 - Disconnect the plug by holding onto it instead of pulling on the cord.
 - Always turn off the power switch and disconnect the plug from the household outlet after use.
 - Insert the plug into the household outlet directly:
Do not use with an extension cord.
 - Fully insert the plug into a household outlet. Never use the appliance if the plug fits loosely.
 - Always ensure the appliance is operated on an electric power source matched to the rated voltage indicated on the appliance.

WARNING

► In case of an abnormality or malfunction

- Immediately stop using and remove the plug if there is any abnormality or malfunction.

<Abnormality or malfunction cases>

- Air is not emitted
- Unit stops sporadically
- Interior becomes red hot and smoke is emitted
- The appliance is damaged or deformed, or strange noise is emitted.

Immediately request inspection or repair at an authorized service center.

► Maintenance

- When you see sparks around the air outlet while using the hot air setting, stop use and remove the lint on the air outlet and air inlet.

► This appliance

- Do not block or insert hair pins or other foreign objects into the air inlet, air outlet, or nanoe™ MOISTURE+ and mineral outlet.
- Do not leave the product with power switch on.
- Do not keep within the reach of infants or young children. Do not let them use the appliance.



nanoe™
MOISTURE+ and
mineral outlet

- Do not use in proximity of flammable materials (such as alcohol, benzene, thinner, spray, hair care product, nail polish remover).
- Never modify, disassemble, or repair.
 - Doing so may cause ignition or injury due to abnormal operation.
 - Contact an authorized service center for repair.
- Do not handle any part of the plug or appliance with wet hands.
- This appliance is not designed for commercial use, and is not intended for use without appropriate maintenance.
- Do not immerse the appliance in water.
- Do not use or store the appliance near water.
- Do not use or store the appliance near bathtubs, showers, basins or other vessels containing water.
- If you feel pain or abnormality on your skin or other part of your body, immediately stop using this product.

 **CAUTION****► To protect your hair**

- Be sure to keep a distance of over 3 cm between the air outlet and your hair.
- Be sure to keep your hair at least 10 cm away from the air inlet to avoid hair getting tangled.

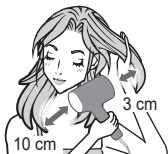
**► Note the following precautions**

- Do not drop or subject to shock.
- Do not use on children under 6 years old.
- Do not touch the air outlet, concentrator nozzle and diffuser which will become very hot.
- Do not use the appliance for any other purpose than drying hair.

► Notes

- This hair dryer is equipped with an automatic overheating protective device. If the hair dryer overheats, it will switch to Cold Air mode. Switch off the hair dryer and unplug it from the household outlet. Allow it to cool down for a few minutes before using it again. Check that no fluff, hair etc. is in the air inlets and outlets before switching it on again.
- You may notice a characteristic odor when using this hair dryer. This is the characteristic odor of nanoe™ MOISTURE+, mineral ions, or ozone, and is not harmful to the human body.

Parts identification

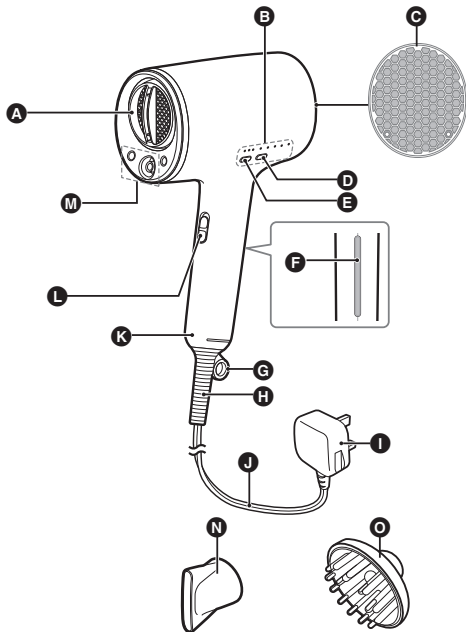

- A** Air outlet
- B** Quick-dry nozzle
- C** Air inlet
- D** Mode switching button
- E** Airflow switching button
- F** Panel
- G** Ring for hanging
- H** Bushing

- I** Plug
The shape of the plug differs depending on the area.
- J** Cord
- K** Handle
- L** Power switch [I/O]
- M** nanoe™ MOISTURE+ and mineral outlet
- N** Concentrator nozzle
- O** Diffuser

How to attach



Place the nozzle to the air outlet and firmly insert it into position until locked.

(The illustrations above show the concentrator nozzle.)

How to remove



Twist and pull up the nozzle away from the air outlet.

► Concentrator nozzle

For precise styling and blow drying, attach the concentrator nozzle to the hair dryer.

Concentrator nozzle helps to focus and direct the airflow straight to hair for giving more control.

- Attaching the concentrator nozzle may reduce the performances under the Hot/Cold Alternating mode or the Hair Tip Care mode.

► Quick-dry nozzle

You can increase the drying rate by using the vertical strong and weak airflows to dry and loosen bundles of damp hair.

- Attaching the concentrator nozzle may reduce performance of the quick-dry nozzle.

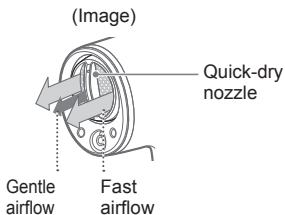

► Diffuser

For creating full-bodied hair with lots of volume and styling.

Control indicator and mode explanation

When the power switch is turned on, the dryer will start at the fast airflow setting / Hot Air mode.

- On all modes, an airflow enriched with nanoe™ MOISTURE+ and minerals will be provided.

Control Indicator

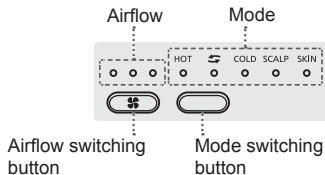

Airflow control

To change the airflow, press the airflow switching button.

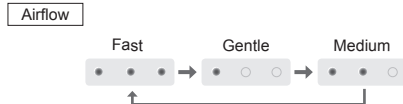

Mode control

To change the mode, press the mode switching button.

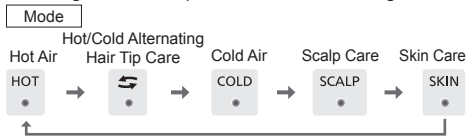

► Intelligent sensing

Two sensors monitor environment conditions and your way of using the dryer, and automatically control the temperature to prevent extreme heat.

(The air and room temperature are constantly monitored.)

Mode explanation

Air temperature varies in each mode. Select your desired temperature mode.

Hot Air mode [HOT]

Air temperature is automatically controlled based on the actual room temperature. You can comfortably dry your hair even in the summer heat with automatically reduced air heat.

Hot/Cold Alternating mode [↔] < Airflow is [Fast] or [Medium] >

Automatically alternate between hot and cold air. The hot air lengthens unruly hair, while the cold air keeps your hair style in place. Smoothened hair surface reflects light, and give you a sleek, shiny finish.

Hair Tip Care mode [↔] < Airflow is [Gentle] >

Automatically alternate between hot and cold air with the most effective cycle and airflow for the hair ends finishing based on the ambient temperature constantly detected by the sensors. The gentle airflow does not tend to separate hair ends, so you can easily blow and style your hair ends.

Cold Air mode [COLD]

Finishing with cold air helps keep your hair style in place longer.

Scalp Care mode [SCALP]

Water remaining on your skin (scalp) may lead to uncomfortable feeling such as stickiness. Dry your hair comfortably with the airflow of the temperature around 60°C, which is kind to your skin (scalp).

Skin Care mode [SKIN]

The airflow enriched with nanoe™ MOISTURE+ and minerals helps prevent dehydration and leaves your skin moisturized after cleansing.

- About 1 minute of face blowing will help keep your skin moisturized.
- When selecting [SKIN] at the [Fast] or [Medium] setting, the airflow will change to [Gentle]. To return to previous airflow, press the airflow switching button.
- When pressing the airflow switching button during the Skin Care mode, the airflow lamp will blink twice, while the airflow won't change.

About nanoe™ MOISTURE+ and mineral

nanoe™ MOISTURE+ and mineral effect

Controls waviness by balancing hair moisture content, making hair glossy and silky smooth to the touch. Makes hair strong against damage from brushing etc., and leads to beautiful hair.



What is nanoe™ MOISTURE+, mineral?

nanoe™ MOISTURE+

nanoe™ MOISTURE+ are “nanoe™” ion particles wrapped in water with increased moisture which makes them highly penetrative into hair.

nanoe™ MOISTURE+ are generated by collecting the available moisture in the air, so depending on the usage environment, nanoe™ MOISTURE+ may not be generated. In environments of low temperature and low humidity, moisture in the air becomes difficult to collect. When this occurs, negative ions are generated.

Mineral

“Mineral” means mineral ions generated by the discharge unit containing the zinc electrode.

“nanoe™ MOISTURE+” and “Mineral” are invisible to the human eye.

Panel effect

Just by grasping the panel along with the handle, more nanoe™ is attracted to your hair.

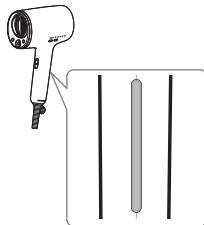

How to use the hair dryer

Preparation

- 1 Use a towel to partially dry your hair.
- 2 Then brush or comb your fingers to remove tangles.
- 3 Plug into the household outlet.

Dry your hair

- 1 Turn the power switch on. Press the airflow switching button and select the [Fast] or [Medium] setting.

- Select [I] with the power switch.
- When turning the power switch on, it may pause a moment before the hot air will come out.

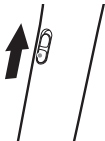

- 2 Direct warm air throughout your hair.

- Your hair will dry quickly if you direct the warm air towards the roots.



- 3 When the hair is about 90% dry, use the Hot/Cold Alternating mode to finish it well, making the hair shiny.

- Select [↔] with the mode switching button.



In order to thoroughly apply hot and cold air, part your hair to the left and right to dry it.

1. Apply the Hot/Cold Alternating mode while running your fingers through your hair from the inside. (One side)



- Apply the Hot/Cold Alternating mode while running your fingers through your hair from the top of your head to the tip of your hair. (One side)
- Also perform step 1 and 2 on the opposite side.



If you are concerned about damaged ends, use Hair Tip Care mode.

- Select [Gentle] with the airflow switching button and select [↔] with the mode switching button.
- While combing your hair with your finger comb, blow-dry the inside and outside of your hair to the ends.



- Perform Step 2 to the opposite side.

4 Turn the power switch off.

5 Remove the plug from the household outlet.

- When drying is complete, finish with a brush or your fingers.
- After the hair dryer has cooled down sufficiently, keep it in a place with low humidity.

Scalp Care mode

Do this after drying your hair by about 70% following procedure 2 on P.13

1 Select [SCALP] with the mode switching button.



2 Lift your hair by hand and dry your scalp.

- You may feel cold depending on the ambient temperature. In this case, move the appliance further away from your scalp on [HOT] and apply air.

- 3** Select [HOT] with the mode switching button and dry your hair overall.



Skin Care mode

Do this after drying your hair following procedure 3 on P.13

- 1** Select [SKIN] with the mode switching button.

- The airflow settings will automatically adjust to the [Gentle].

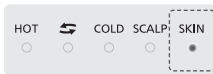

- 2** Place the air outlet at a distance of about 20 cm from your chin and apply air for about 1 minute, moving the appliance to the left and right.

- Use with your eyes closed.
- Perform skin care using lotion or milky lotion, in the same way and timing as normal.



To increase hair volume

Lift the base of your hair and apply the hot air from the bottom to the top.

For top



For inner hair



To decrease hair volume

Run your hand through your hair in the same direction as the hair flow, and apply hot air from the top to bottom.

**To define the curls and waves with a diffuser**

1. Gently place the tip of your hair on the diffuser.
2. Lift your curls up and down from your scalp whilst they are drying.
3. Repeat all sections.
4. Finally, adjust the overall finished look with your hands.

**To increase hair volume with a diffuser**

Attain volume by moving the diffuser in a circular motion over the scalp. Keep the diffuser held on specific areas of your head for a few seconds to attain volume as you wish. Repeat until your desired look is achieved.

**To adjust hair flow with a diffuser**

Comb the hair with a diffuser to dry the hair from the roots to the tips while pulling the ends of the hair.

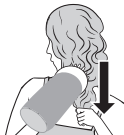
**To set your hair**

1. Dampen the area of your hair you want to set with water etc.
2. Select [Gentle] with the airflow switching mode.
3. Select [HOT] with the mode switching button and apply hot air.





To make your hair setting last longer

Apply cold air to the area of your hair you want to set after applying hot air.

► Notes

- Be careful not to bump the air inlet such as on the corner of a desk.
- Do not look into the air outlet while in use.
- Wave perms may temporarily become easy to stretch when you apply nanoe™ MOISTURE+ and mineral ion to your hair, but return to their original state when you apply water or styling agents.
- Styling and treatment agents etc. can be used. However, if you use sticky substances such as oil, gel or wax, the intended effect of nanoe™ MOISTURE+ and mineral ion may become difficult to achieve.
- Since nanoe™ MOISTURE+ and mineral ions are generated, you might encounter the following.
 - Water droplets may be blown out of the nanoe™ MOISTURE+ and mineral outlet during use.
 - You may hear a noise from the nanoe™ MOISTURE+ and mineral outlet.
 - You may notice a characteristic smell during use.
- Results of nanoe™ MOISTURE+, mineral ions and each mode on hair vary according to the individual, and the following people may find it hard to experience an effect.

- People with curly hair
- People with strong wavy hair
- People with smooth hair that can be easily set
- People who have had a straightening perm within 3 to 4 months
- People with short hair

Curly hair	Wavy hair
	

Maintenance of the hair dryer

Always turn the power switch off and disconnect the plug from the household outlet. (Except when performing maintenance on the air outlet)

Maintaining the air outlet

Do this about once a month or more

1. Plug into the household outlet.
2. Turn the switch on and select [Gentle], [Medium] or [Fast] with the airflow switching button.
3. Select [COLD] with the mode switching button.
4. While scraping dust and hair jammed in the mesh with a cotton swab, blow them away with air.

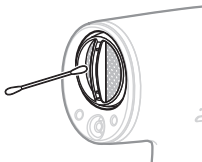

► Notes

- When performing maintenance, do not block the air inlet with your hand.
- Dust may fly out when you use the appliance for the first time after maintenance.
Use the appliance after confirming that dust no longer flies out.
(Do not look into the air outlet.)

Maintaining the air inlet

Do this about once a month or more

Wipe to clean lint, hair, or other matter from the air inlet with a tissue or toothbrush.
(If dust is attached to the inside, remove it with a vacuum cleaner.)

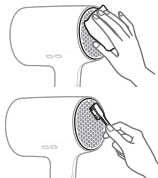

► Note

- Do not press or rub with your nails or sharp items.
Doing so may cause the air inlet to break.

Maintaining the nanoe™ MOISTURE+ and mineral outlet

At least once a month

In order to maintain the generation amount of nanoe™ MOISTURE+ and mineral outlet.

1. Prepare a commercially available new cotton swab (intended for babies) and moisten the tip of the cotton swab with water.
2. Pinch the tip of the cotton swab with clean hands and make the tip thin as shown in the figure to the right.

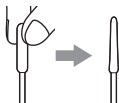

3. Gently insert the swab in the nanoe™ MOISTURE+ and mineral outlet until it stops (about 1 cm).



The tips of the needle-shaped part.

4. Turn the cotton swab 2-3 times carefully.

When turned, you may sense the swab getting caught, but this is not an issue.

Do not put a cotton swab in any portion other than the part indicated by ○.

Maintaining the main body

Do this when dirty

To clean the hair dryer (when it is dirty), soak a cloth in the soapy water and squeeze it out firmly, then wipe with the cloth.



► Notes

- Do not use substances such as alcohol, nail polish remover or detergent (hand soap). Doing so may result in malfunction or part cracks or discoloration.
- Do not leave the appliance with hairdressing products or cosmetics on it. Doing so may cause deterioration of the plastic, leading to discoloration and cracks.



Troubleshooting

Problem	Possible cause	Action
The airflow cannot be adjusted despite pressing the airflow switching button, while the airflow lamp will turn on after blinking two times.	▶ Check that the Skin Care mode is selected.	▶ On the Skin Care mode, the airflow settings will automatically adjusted to [Gentle], and the airflow cannot be adjusted by pressing the airflow switching button. (See page 11.)
Sparks can be seen inside the product. - These sparks are caused by protective device (thermostat switch). They are not dangerous.	▶ Lint has accumulated on the air inlet or air outlet.	▶ Remove accumulated lint. (See page 18.)
Hot air repeatedly turns into cold air.	▶ Hair or something is blocking the air inlet.	▶ Do not block the air inlet.
The hot air is abnormally hot.	▶ The plug does not fit snugly in the outlet being used.	▶ Use an outlet in which the plug fits snugly.
The plug is abnormally hot.	▶ The plug is not firmly inserted into the outlet.	▶ Insert the plug firmly into the outlet.
Sparks are generated inside the nanoe™ MOISTURE+ and mineral outlet.	▶ The needle-shaped part located at the back of the nanoe™ MOISTURE+ and mineral outlet is dirty.	▶ Perform maintenance on the nanoe™ MOISTURE+ and mineral outlet. (See page 19.)
A noise (crackling) is heard inside the nanoe™ MOISTURE+ and mineral outlet.		
The temperature of the air is not hot.	▶ The intelligent sensing function automatically controls the temperature of the air to prevent extreme heat. (See page 11.)	

Problem	Possible cause	Action
There is a peculiar smell.	▶ This is the characteristic odor of nanoe™ MOISTURE+, mineral ions, or ozone, and is not harmful to the human body.	
Water droplets fly out from the nanoe™ MOISTURE+ and mineral outlet.	▶ Water droplets occasionally fly out from when generating nanoe™ MOISTURE+; this is not an abnormality.	

If the problems still cannot be solved, contact the store where you purchased the unit or a service center authorised by Panasonic for repair.

Specifications

Power source	Power consumption
220 V ~ 50-60 Hz	1 300 W
230 V ~ 50-60 Hz	1 450 W
240 V ~ 50-60 Hz	1 600 W

When using [HOT] [Fast] at maximum operating power.

Accessories	Concentrator nozzle, Diffuser
Airborne Acoustical Noise	78 (dB(A) re 1 pW)

This product is intended for household use only.

Disposal of Old Equipment Only for European Union and countries with recycling systems



This symbol on the products, packaging, and/or accompanying documents means that used electrical and electronic products must not be mixed with general household waste. For proper treatment, recovery and recycling of old products, please take them to applicable collection points in accordance with your national legislation.

By disposing of them correctly, you will help to save valuable resources and prevent any potential negative effects on human health and the environment.

For more information about collection and recycling, please contact your local authority.

Penalties may be applicable for incorrect disposal of this waste, in accordance with national legislation.

Importer:

Panasonic Marketing Europe GmbH

Authorized Representative in EU:

Panasonic Testing Centre

Winsbergring 15, 22525 Hamburg, Germany

Manufactured by:

Panasonic Corporation

1006, Oaza Kadoma, Kadoma City, Osaka, Japan

Caution for AC Mains Lead

For your safety, please read the following text carefully. This appliance is supplied with a moulded three pin mains plug for your safety and convenience.

A 10-ampere fuse is fitted in this plug.

Should the fuse need to be replaced please ensure that the replacement fuse has a rating of 10-ampere and that it is approved by ASTA or BSI to BS1362.

Check for the ASTA mark  or the BSI mark  on the body of the fuse.

If the plug contains a removable fuse cover you must ensure that it is refitted when the fuse is replaced.

If you lose the fuse cover the plug must not be used until a replacement cover is obtained.

A replacement fuse cover can be purchased from your local dealer.

CAUTION

IF THE FITTED MOULDED PLUG IS UNSUITABLE FOR THE SOCKET OUTLET IN YOUR HOME THEN THE FUSE SHOULD BE REMOVED AND THE PLUG CUT OFF AND DISPOSED OF SAFELY. THERE IS A DANGER OF SEVERE ELECTRICAL SHOCK IF THE CUT OFF PLUG IS INSERTED INTO ANY 13-AMPERE SOCKET.

THIS PLUG IS NOT WATERPROOF—KEEP DRY.

Before use

Remove the connector cover.

How to replace the fuse

The location of the fuse differ according to the type of AC mains plug (figures A and B). Confirm the AC mains plug fitted and follow the instructions below. Illustrations may differ from actual AC mains plug.

1. Open the fuse cover with a screwdriver.

Figure A

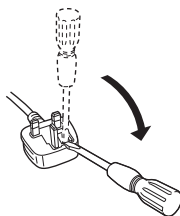
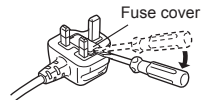

Figure B



2. Replace the fuse and close or attach the fuse cover.

Figure A

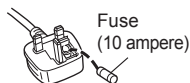
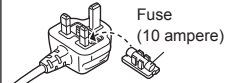

Figure B



Panasonic

Bedienungsanleitung
(Verwendung im Haushalt) Haartrockner
Modell Nr. EH-NA0J

Inhalt

Sicherheitsmaßnahmen	27	Pflege des Haartrockners	39
Bezeichnung der Teile.....	30	Fehlerbehebung.....	41
Informationen zu nanoe™ MOISTURE+ und Mineral	33	Technische Daten	43
Verwendung des Haartrockners	34		

Vielen Dank für den Kauf dieses Panasonic-Produkts.

Bitte lesen Sie vor der Benutzung dieses Geräts diese Anleitung vollständig durch und heben Sie sie für später auf.

WARNUNG

- Dieses Gerät kann von Kindern ab dem Alter von 8 Jahren und Personen mit verminderten körperlichen, sensorischen und geistigen Fähigkeiten oder mangelnder Erfahrung oder Kenntnis verwendet werden, wenn sie bezüglich der sicheren Benutzung des Geräts eingewiesen oder unterrichtet wurden und die damit einhergehenden Gefahren verstehen. Kinder dürfen nicht mit dem Gerät spielen. Reinigung und Wartung durch den Benutzer sollten nicht unbeaufsichtigt von Kindern durchgeführt werden.
- Wenn der Haartrockner in einem Badezimmer verwendet wird, sollte er nach dem Gebrauch vom Netzstrom getrennt werden, da die Nähe von Wasser auch bei ausgeschaltetem Haartrockner eine Gefahr darstellt.

- Für zusätzlichen Schutz wird die Installation einer Fehlerstromschutzeinrichtung (RCD) mit einem maximalen Bemessungsstrom von 30 mA in dem Stromkreis empfohlen, der das Badezimmer versorgt. Lassen Sie sich von Ihrem Installateur beraten.
- Dieses Symbol mit dem roten Verbotssymbol auf dem Gerät bedeutet „Das Gerät nicht in der Nähe von Wasser verwenden“. Verwenden oder lagern Sie das Gerät nicht in der Nähe von Badewannen, Duschen, Waschbecken oder anderen Behältern mit Wasser.



- Wenn das Netzkabel beschädigt ist, muss es vom Hersteller, seinem Wartungsbeauftragten oder einer ähnlich qualifizierten Person ersetzt werden, um Gefahren zu vermeiden.

- Bitte lesen Sie vor der Benutzung dieses Geräts diese Anleitung vollständig durch und heben Sie sie für später auf.
- nanoe™ ist eine Marke der Panasonic Holdings Corporation.
- Ein nanoe™ MOISTURE+ ist ein mit Wasserpartikeln beschichtetes Ionenpartikel in Nanogröße.

Sicherheitsmaßnahmen

Befolgen Sie diese Anweisungen.

- Befolgen Sie bitte die nachstehenden Anweisungen, um Unfälle, Verletzungen oder Sachschäden zu vermeiden.

WARNUNG

Weist auf eine mögliche Gefahr hin, die zu schweren Verletzungen oder zum Tod führen kann.

ACHTUNG

Weist auf eine mögliche Gefahr hin, die zu leichten Verletzungen oder Sachschäden führen kann.

Einige Teile der Sicherheitsabbildungen weichen vom tatsächlichen Produkt ab.

WARNUNG

► **Stecker und Kabel**

- Nicht mit gebündeltem Kabel verwenden.
- Kabel oder Stecker nicht beschädigen.
Kabel oder Stecker nicht verunstalten, verändern, mit Gewalt biegen oder ziehen. Außerdem keine schweren Gegenstände auf das Kabel stellen, es nicht verdrehen und nicht einklemmen.
- Nicht bei beschädigtem Stecker oder Kabel verwenden.
- Das Kabel zur Unterbringung nicht eng um das Hauptgehäuse wickeln.
- Das Kabel nicht in verdrehtem Zustand lagern oder verwenden.
- Den Stecker durch Halten des Steckers selbst von der Steckdose trennen und nicht am Kabel ziehen.
- Nach dem Gebrauch stets den Betriebsschalter ausschalten und den Stecker von der Steckdose trennen.
- Stecken Sie den Netzstecker direkt in die Steckdose: Verwenden Sie das Gerät nicht mit einem Verlängerungskabel.
- Stecken Sie den Stecker bis zum Anschlag in eine Steckdose. Das Gerät darf nicht verwendet werden, wenn der Stecker lose sitzt.
- Immer sicherstellen, dass das Gerät an einer Stromquelle betrieben wird, die zu der am Gerät angegebenen Bemessungsspannung passt.



! WARNUNG

► Im Falle von ungewöhnlichem Verhalten oder Störungen

- Sofort den Gebrauch einstellen und den Stecker von der Steckdose trennen, wenn ungewöhnliches Verhalten oder Störungen auftreten.
<Fälle von ungewöhnlichem Verhalten oder Störungen>
 - Es tritt keine Luft aus
 - Das Gerät unterbricht immer wieder den Betrieb
 - Das Innere wird glühend heiß und Rauch tritt aus
 - Das Gerät ist beschädigt oder verformt oder erzeugt merkwürdige Geräusche.
 Fordern Sie sofort eine Untersuchung oder Reparatur von einem zugelassenen Wartungszentrum an.

► Wartung

- Wenn Sie bei Verwendung der Warmlufteinstellung Funken in der Nähe des Luftauslasses sehen, stellen Sie den Gebrauch ein und entfernen Sie Flusen am Luftaus- oder -einlass.

► Dieses Gerät

- Blockieren Sie nicht den Lufteinlass, den Luftauslass oder den nanoe™ MOISTURE+ und Mineralienauslass und stecken Sie keine Haarnadeln oder andere Fremdkörper hinein.
- Lassen Sie das Gerät nicht mit eingeschaltetem Netzschalter zurück.
- Halten Sie das Produkt außerhalb der Reichweite von Kindern. Sie dürfen das Gerät nicht benutzen.



nanoe™
MOISTURE+ und
Mineralienauslass

- Nicht in der Nähe entflammbarer Materialien verwenden (wie etwa Alkohol, Benzin, Verdünnungsmittel, Spray, Haarpflegeprodukte, Nagellack).
- Niemals verändern, auseinanderbauen oder reparieren.
 - Dies kann das Gerät entzünden oder Verletzungen aufgrund von ungewöhnlichem Betriebsverhalten verursachen.
 Wenden Sie sich für Reparaturen an ein zugelassenes Wartungszentrum.
- Fassen Sie Teile des Steckers oder des Geräts nicht mit nassen Händen an.
- Das Gerät ist nicht für den gewerblichen Gebrauch ausgelegt und nicht für die Verwendung ohne angemessene Pflege vorgesehen.
- Gerät nicht in Wasser tauchen.
- Verwenden oder lagern Sie das Gerät nicht in der Nähe von Wasser.
- Verwenden Sie das Gerät nicht in der Nähe von Badewannen, Duschen, Waschbecken oder anderen Gefäßen mit Wasser darin.
- Wenn Sie Schmerzen oder andere ungewöhnliche Empfindungen an der Haut oder einem anderen Körperteil wahrnehmen, stellen Sie den Gebrauch des Produkts sofort ein.

ACHTUNG

► **Zum Schutz Ihres Haars**

- Unbedingt einen Abstand von über 3 cm zwischen dem Luftauslass und Ihrem Haar einhalten.
- Das Haar unbedingt mindestens 10 cm vom Lufteinlass entfernt halten um zu vermeiden, dass sich die Haare verfangen.

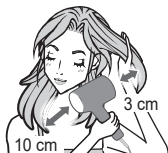

► **Die folgenden Vorsichtshinweise beachten**

- Nicht fallenlassen oder Stößen aussetzen
- Kinder unter 6 Jahren dürfen das Gerät nicht benutzen.
- Berühren Sie nicht den Luftauslass, die Konzentratordüse und den Diffusor, da diese sehr heiß werden können.
- Verwenden Sie das Gerät nur zum Färben der Haare und nicht für andere Zwecke.

► **Hinweise**

- Dieser Haartrockner ist mit einer automatischen Vorrichtung zum Schutz vor Überhitzung ausgestattet. Wenn der Haartrockner überhitzt, schaltet er in den Kaltluftmodus. Schalten Sie den Haartrockner aus und ziehen Sie den Netzstecker aus der Steckdose. Lassen Sie es vor dem erneuten Gebrauch einige Minuten abkühlen. Prüfen Sie vor dem erneuten Einschalten, dass sich keine Flusen, Haare usw. in den Lufteinlass- und -auslassöffnungen befinden.
- Beim Gebrauch dieses Haartrockners werden Sie möglicherweise einen charakteristischen Geruch wahrnehmen. Es handelt sich dabei um den charakteristischen Geruch von nanoe™ MOISTURE+, Mineralionen oder Ozon, der für den menschlichen Körper nicht schädlich ist.

Bezeichnung der Teile

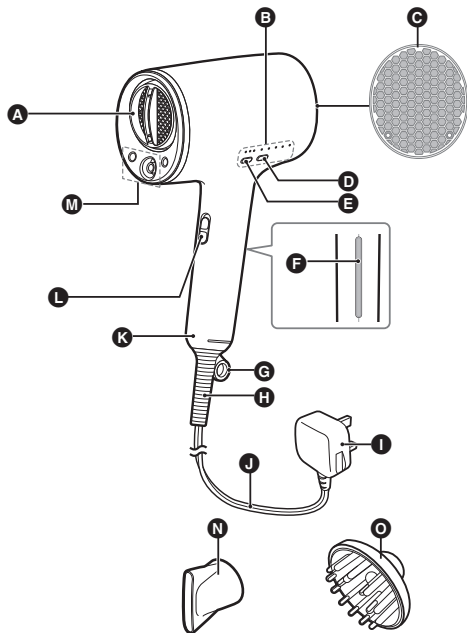

- A** Luftauslass
Schnelltrocknungsdüse
- B** Modusanzeige
- C** Lufteinlass
- D** Modumschalttaste
- E** Luftstrom-Umschalttaste
- F** Feld
- G** Aufhängering
- H** Buchse

- I** Stecker
Die Form des Steckers unterscheidet sich je nach Gebiet.
- J** Kabel
- K** Griff
- L** Betriebsschalter [I/O]
- M** nanoe™ MOISTURE+ und Mineralienauslass
- N** Konzentratordüse
- O** Diffusor

Anbringen

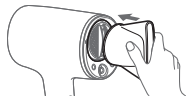

Setzen Sie die Düse auf den Luftauslass und schieben Sie sie fest in die Position, bis sie einrastet.

(Die obigen Abbildungen zeigen die Konzentratordüse.)

Entfernen



Die Düse drehen und nach oben vom Luftauslass abziehen.

► Konzentratordüse

Für präzises Stylen und Föhnen bringen Sie die Konzentratordüse am Haartrockner an. Die Konzentratordüse hilft dabei, den Luftstrom direkt auf das Haar zu richten, um es besser kontrollieren zu können.

- Das Anbringen der Konzentratordüse kann die Leistung im Heiß/Kalt-Wechselmodus oder im Haarspitzenpflegemodus verringern.

► Schnelltrocknungsdüse

Sie können die Trockengeschwindigkeit mithilfe der vertikalen starken und schwachen Luftströme erhöhen, die feuchte Haarbündel auflockern und trocknen.

- Das Aufsetzen der Konzentratordüse kann die Leistung der Schnelltrocknungsdüse verringern.

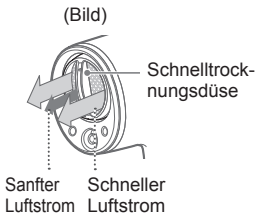

► Diffusor

Für volles Haar mit viel Volumen und zum Frisieren.

Kontrollanzeige und Erklärung der Betriebsart

Wenn der Netzschalter eingeschaltet wird, beginnt der Trockner mit der Einstellung für schnellen Luftstrom / Heißluftmodus.

- Bei allen Betriebsarten wird ein mit nanoe™ MOISTURE+ und Mineralien angereicherter Luftstrom erzeugt.

Kontrollanzeige

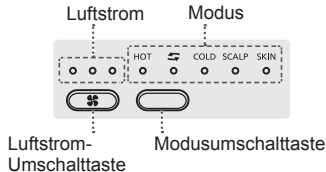

Luftstromregelung

Um den Luftstrom zu ändern, drücken Sie die Luftstrom-Umschalttaste.



Betriebsartsteuerung

Um die Betriebsart zu ändern, drücken Sie die Betriebsart-Umschalttaste.

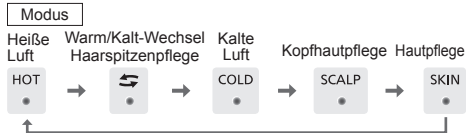

► Intelligente Sensoren

Zwei Sensoren überwachen die Umgebungsbedingungen und die Art und Weise, wie Sie den Trockner benutzen, und regeln automatisch die Temperatur, um extreme Hitze zu vermeiden. (Die Luft- und Raumtemperatur wird ständig überwacht.)

Erläuterung der Betriebsart

Die Lufttemperatur ist in jeder Betriebsart unterschiedlich. Wählen Sie die gewünschte Temperatur aus.

Warmluftmodus [HOT]

Die Lufttemperatur wird automatisch anhand der aktuellen Raumtemperatur geregelt. Sie können Ihr Haar selbst in der Sommerhitze mit automatisch reduzierter Luftwärme bequem trocknen.

Warm/Kalt-Wechselmodus [↔] < Luftstrom ist [Schnell] oder [Mittel] >

Wechselt automatisch zwischen heißer und kalter Luft. Die heiße Luft verlängert widerspenstiges Haar, während die kalte Luft Ihre Frisur in Form hält. Die geglättete Haaroberfläche reflektiert das Licht und verleiht Ihnen ein glattes, glänzendes Ergebnis.

Haarspitzenpflegemodus [↔] < Luftstrom ist [Sanft] >

Wechselt automatisch zwischen heißer und kalter Luft und wählt den effektivsten Zyklus und Luftstrom für die Haarspitzenpflege, basierend auf der von den Sensoren ständig erfassten Umgebungstemperatur. Der sanfte Luftstrom trennt die Haarspitzen nicht, so dass Sie Ihre Haarspitzen problemlos föhnen und stylen können.

Kaltluftmodus [COLD]

Dank der kalten Luft bleibt die Frisur länger an ihrem Platz.

Kopfhautpflegemodus [SCALP]

Wasser, das auf Ihrer Haut (Kopfhaut) verbleibt, kann zu unangenehmen Gefühlen wie Klebrigkeit führen. Trocknen Sie Ihr Haar bequem mit einem Luftstrom mit einer Temperatur von ca. 60°C, der sanft zu Ihrer Haut (Kopfhaut) ist.

Hautpflegemodus [SKIN]

Der mit nanoe™ MOISTURE+ und Mineralien angereicherte Luftstrom hilft, das Austrocknen zu verhindern, und versorgt Ihre Haut nach der Reinigung mit Feuchtigkeit.

- Etwa 1 Minute der Anwendung hilft, Ihre Haut mit Feuchtigkeit zu versorgen.
- Wenn Sie die Einstellung [SKIN] auf [Schnell] oder [Mittel] wählen, wechselt der Luftstrom zu [Sanft]. Um zum vorherigen Luftstrom zurückzukehren, drücken Sie die Luftstrom-Umschalttaste.
- Wenn Sie die Luftstrom-Umschalttaste im Hautpflegemodus drücken, blinkt die Luftstromanzeige zweimal, während sich der Luftstrom nicht ändert.

Informationen zu nanoe™ MOISTURE+™ und Mineral

nanoe™ MOISTURE+™ und Mineral-Effekt

Gleicht den Feuchtigkeitsgehalt des Haares aus und sorgt so für glänzendes und seidig weiches Haar. Stärkt das Haar gegen Schäden durch Bürsten usw. und führt zu schönem Haar.



nanoe™ MOISTURE+™ und des Mineralauslasses.

Was ist nanoe™ MOISTURE+, Mineral?

nanoe™ MOISTURE+

Bei nanoe™ MOISTURE+™ handelt es sich um „nanoe™“-Ionenpartikel, die in Wasser mit erhöhtem Feuchtigkeitsgehalt eingewickelt sind, wodurch sie besonders gut in das Haar eindringen können.

nanoe™ MOISTURE+™ wird durch die in der Luft enthaltene Feuchtigkeit erzeugt; je nach Einsatzumgebung wird nanoe™ MOISTURE+™ daher möglicherweise nicht erzeugt. In Umgebungen mit niedriger Temperatur und Luftfeuchtigkeit wird das Auffangen der in der Luft enthaltene Feuchtigkeit schwieriger. In diesem Fall werden negative Ionen erzeugt.

Mineral

„Mineral“ bezeichnet Mineralionen, die von der Entladungseinheit mit der Zinkelektrode erzeugt werden.

„nanoe™ MOISTURE+™“ und „Mineral“ sind für das menschliche Auge unsichtbar.

Ionenaufladung plus

Halten Sie den Griff einfach am Feld, damit Ihr Haar mehr nanoe™ anzieht.

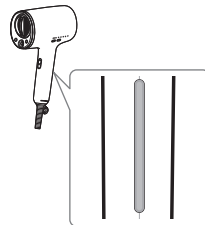

Verwendung des Haartrockners

Vorbereitung

- 1 Das Haar mit einem Handtuch antrocknen.
- 2 Dann bürsten oder mit den Fingern verwirre Strähnen glätten.
- 3 Gerät an der Steckdose anschließen.

Haar trocknen

- 1 Den Netzschalter einschalten. Drücken Sie die Luftstrom-Umschalttaste und wählen Sie die Einstellung [Schnell] oder [Mittel].

- Mit dem Betriebsschalter [I] wählen.
- Wenn Sie den Netzschalter einschalten, kann es eine kurze Pause geben, bevor die heiße Luft austritt.

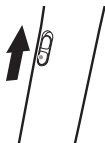

2 Warme Luft durch das gesamte Haar blasen.

- Ihr Haar trocknet rasch, wenn Sie die Warmluft auf die Wurzeln richten.



3 Wenn das Haar zu etwa 90% getrocknet ist, zum Schluss für mehr Glanz mit Warm/Kalt-Wechselmodus behandeln.

- Wählen Sie mit der Modusumschalttaste [↔].



Zur gründlichen Anwendung von warmer und kalter Luft das Haar zum Trocknen teilen.

1. Bei Anwendung des Warm/ Kalt- Wechselmodus die Finger von innen durch das Haar gleiten lassen. (Eine Seite)



- Bei Anwendung des Warm/Kalt-Wechselmodus die Finger von der Oberseite des Kopfes zur Haarspitze durch das Haar gleiten lassen. (Eine Seite)
- Die Schritte 1 und 2 auf der anderen Seite wiederholen.



Falls Sie sich Sorgen um beschädigte Haarspitzen machen, verwenden Sie den Haarspitzenpflegemodus.

- Wählen Sie mit der Luftstrom-Umschalttaste die Einstellung [Sanft] und anschließend mit der Betriebsart-Umschalttaste die Einstellung [↔].



- Während Sie Ihr Haar mit dem Fingerkamm kämmen, föhnen Sie die Innen- und Außenseite Ihres Haares bis zu den Spitzen.



- Führen Sie Schritt 2 auf der gegenüberliegenden Seite durch.

4 Schalten Sie den Netzschalter aus.

5 Den Stecker von der Steckdose trennen.

- Nach dem Trocknen mit einer Bürste oder den Fingern nachbehandeln.
- Wenn sich der Haartrockner ausreichend abgekühlt hat, bewahren Sie ihn an einem Ort mit wenig Feuchtigkeit auf.

Kopfhautpflegemodus

Diesen Vorgang nach dem Trocknen des Haars zu etwa 70% im Anschluss an Schritt 2 auf S. ausführen³⁴

1 Mit der Modusumschalttaste [SCALP] wählen.



2 Das Haar mit der Hand anheben und die Kopfhaut trocknen.

- Je nach Umgebungstemperatur kann sich dies kalt anfühlen. In diesem Fall das Gerät weiter von der Kopfhaut weg bewegen und Luft bei der Einstellung [HOT] abgeben.

3 Mit der Modusumschalttaste [HOT] wählen und das Haar vollständig trocknen.



Hautpflegemodus

Diesen Vorgang nach dem Trocknen des Haars im Anschluss an Schritt 3 auf Seite 34 ausführen

1 Mit der Modusumschalttaste [SKIN] wählen.

- Die Luftstromereinstellungen werden automatisch auf [Sanft] umgestellt.

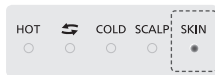

2 Den Luftauslass etwa 20 cm vom Kinn entfernt halten und etwa 1 Minute anwenden; dabei das Gerät hin und her bewegen.

- Mit geschlossenen Augen verwenden.
- Die Hautpflege wie gewohnt mit Lotion oder Pflegemilch durchführen.



Für mehr Haarvolumen

Das Haar am Ansatz anheben und Warmluft von unten nach oben anwenden.

Für Oberseite **Für inneres Haar**



Für weniger Haarvolumen

Mit den Fingern in Richtung des Haarverlaufs durch das Haar fahren und Warmluft von oben nach unten anwenden.



So stylen Sie Locken und Wellen mit einem Diffusor

1. Legen Sie Ihre Haarspitzen sanft auf den Diffusor.
2. Heben Sie Ihre Locken während sie trocknen von der Kopfhaut auf und ab.
3. Wiederholen Sie alle Abschnitte.
4. Zum Abschluss können Sie mit den Händen das fertige Gesamtaussehen anpassen.

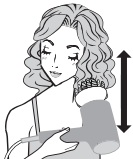

So steigern Sie das Volumen Ihres Haares mit einem Diffusor

Für mehr Volumen bewegen Sie den Diffusor in kreisenden Bewegungen über die Kopfhaut. Halten Sie den Diffusor für einige Sekunden auf eine bestimmte Stelle Ihres Kopfes, um das gewünschte Volumen zu erreichen. Diesen Vorgang wiederholen, bis das gewünschte Aussehen erreicht ist.



Kämmen Sie die Haare mit dem Diffusor

Kämmen Sie das Haar mit einem Diffusor, um das Haar vom Ansatz bis zu den Spitzen zu trocknen, während Sie an den Haarspitzen ziehen.



Zum Legen des Haars

1. Die Haarregion, die gelegt werden soll, mit Wasser oder dergleichen befeuchten.
2. Wählen Sie [Sanft] mit dem Luftstrom-Schaltmodus.
3. Mit der Modusumschalttaste [HOT] wählen und Warmluft anwenden.



Damit die Frisur länger hält



Nach dem Anwenden von Warmluft Kaltluft auf die Haarregion anwenden, die gelegt werden soll.

► Hinweise

- Darauf achten, dass der Lufteinlass nicht gegen Objekte wie etwa eine Tischkante stößt.
- Schauen Sie während des Betriebs nicht in den Luftauslass.
- Dauerwellen können bei Anwendung von nanoe™ MOISTURE+ und Mineralionen vorübergehend leicht erschaffen, kehren jedoch bei Anwendung von Wasser oder Haarpflegemitteln in ihren ursprünglichen Zustand zurück.
- Frisier- und Haarpflegemittel usw. können verwendet werden.
Bei Verwendung klebriger Substanzen wie Öl, Gel oder Wachs kann es jedoch sein, dass die vorgesehene Wirkung von nanoe™ MOISTURE+ und Mineralionen nicht erreicht wird.
- Aufgrund der Erzeugung von nanoe™ MOISTURE+ und Mineralionen kann Folgendes geschehen.
 - Während des Gebrauchs können Wassertröpfchen aus dem nanoe™ MOISTURE+ und dem Mineralauslass austreten.
 - Möglicherweise hören Sie ein Geräusch aus dem nanoe™ MOISTURE+ und dem Mineralauslass.
 - Während des Gebrauchs könnten Sie einen typischen Geruch bemerken.

- Die Ergebnisse von nanoe™ MOISTURE+, Mineralionen und den einzelnen Betriebsarten auf das Haar sind individuell verschieden, und für die folgenden Personen kann es schwierig sein, eine Wirkung zu spüren.

- Personen mit lockigem Haar
- Personen mit stark gewelltem Haar
- Personen mit glattem Haar, das sich leicht legen lässt
- Personen, die in den letzten 3 bis 4 Monaten eine Haarglättungsbehandlung hatten
- Personen mit kurzem Haar

Lockiges Haar	Welliges Haar
	

Pflege des Haartrockners

Nach dem Gebrauch den Betriebsschalter stets ausschalten und den Stecker von der Steckdose trennen. (Außer bei der Gerätepflege am Luftauslass)

Pflege des Luftauslasses

Etwa einmal im Monat oder öfter durchführen

1. Gerät an der Steckdose anschließen.
2. Schalten Sie den Schalter ein und wählen Sie [Sanft], [Mittel] oder [Schnell] mit der Luftstrom-Umschalttaste.
3. Mit der Modusumschalttaste [COLD] wählen.
4. Im Gitter steckengebliebenen Staub und Haare mit einem Wattestäbchen entfernen und wegblasen.

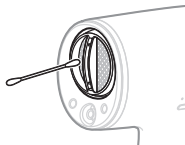

► Hinweise

- Während der Gerätepflege den Lufteinlass nicht mit der Hand blockieren.
- Wenn Sie das Gerät nach der Wartung erstmals benutzen, kann Staub herausfliegen. Das Gerät erst benutzen, wenn kein Staub mehr ausgeblasen wird. (Nicht in den Luftauslass blicken.)

Pflege des Lufteinlasses

Etwa einmal im Monat durchführen oder mehr

Mit einem Tuch oder einer Zahnbürste abwischen, um Flusen, Haare und andere Fremdkörper aus dem Lufteinlass zu entfernen.

(Wenn Staub auf der Innenseite anhaftet, mit einem Staubsauger entfernen.)

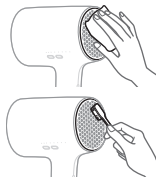

► Anmerkung

- Nicht mit den Fingernägeln oder scharfen Gegenständen drücken oder reiben. Dies kann den Lufteinlass beschädigen.

Pflege der nanoe™ MOISTURE+ und des Mineralauslasses

Mindestens einmal monatlich

Dient dazu, die erzeugte Menge an nanoe™ MOISTURE+ und des Mineralauslasses stabil zu halten.

1. Bereiten Sie ein handelsübliches neues Wattestäbchen (für Babys bestimmt) vor und befeuchten Sie die Spitze des Wattestäbchens mit Wasser.
2. Drücken Sie die Spitze des Wattestäbchens mit sauberen Händen zusammen und machen Sie die Spitze dünn, wie in der Abbildung rechts dargestellt.
3. Führen Sie das Wattestäbchen vorsichtig bis zum Anschlag in den nanoe™ MOISTURE+ und Mineralauslass ein (etwa 1 cm).
4. Drehen Sie das Wattestäbchen vorsichtig 2-3 Mal. Beim Drehen können Sie spüren, wie das Wattestäbchen hängen bleibt, dies ist jedoch kein Grund zur Sorge.

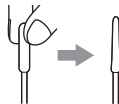

Die Spitzen des
nadelförmigen Teils.

Führen Sie das
Wattestäbchen nur an
den mit
gekennzeichneten
Stellen ein ○.

Pflege des Gehäuses

Bei Verschmutzung

Zum Reinigen des Haartrockners (bei Verschmutzung) ein Tuch mit Seifenwasser befeuchten, gut auswringen und dann das Gerät mit dem Tuch abwischen.



► Hinweise

- Keine Substanzen wie Alkohol, Nagellackentferner oder Waschmittel (Handseife) benutzen. Dies kann zu Fehlfunktionen oder Rissbildung und Verfärbung führen.
- Keine Haarpflegemittel oder Kosmetika am Gerät belassen. Sie können sich negativ auf den Kunststoff auswirken und zu Verfärbung und Rissen führen.



Fehlerbehebung

Problem	Mögliche Ursache	Vorgehensweise
Der Luftstrom kann trotz Drücken der Luftstrom-Umschalttaste nicht eingestellt werden, während sich die Luftstromleuchte nach zweimaligem Blinken einschaltet.	▶ Vergewissern Sie sich, dass der Hautpflegemodus ausgewählt ist.	▶ Im Hautpflegemodus werden die Luftstromeinstellungen automatisch auf [Sanft] eingestellt, und der Luftstrom kann nicht durch Drücken der Luftstrom-Umschalttaste eingestellt werden. (Siehe Seite 32.)
Im Inneren des Geräts sind Funken zu sehen. - Diese Funken werden durch die Schutzvorrichtung (Thermostatschalter) verursacht und sind nicht gefährlich.	▶ Am Lufteinlass oder Luftauslass haben sich Fusseln angesammelt.	▶ Entfernen Sie die angesammelten Fusseln. (Siehe Seite 39.)
Warmluft wechselt immer wieder zu Kaltluft.	▶ Haare oder dergleichen blockieren den Lufteinlass.	▶ Den Lufteinlass nicht blockieren.
Die Warmluft ist außergewöhnlich heiß.	▶ Der Netzstecker passt nicht richtig in die gewünschte Steckdose.	▶ Eine Steckdose verwenden, in der der Stecker fest sitzen kann.
Der Stecker ist außergewöhnlich heiß.	▶ Der Stecker sitzt nicht fest in der Steckdose.	▶ Stecken Sie den Netzstecker fest in die Steckdose.

Problem	Mögliche Ursache	Vorgehensweise
Im nanoe™ MOISTURE+ und des Mineralauslasses werden Funken erzeugt.	▶ Das nadelförmige Teil hinten im nanoe™ MOISTURE+ und des Mineralauslasses ist verunreinigt.	▶ Die Gerätepflege am nanoe™ MOISTURE+ und des Mineralauslasses ist ein Geräusch (Knistern) ausführen. (Siehe Seite 40.)
Im nanoe™ MOISTURE+ und des Mineralauslasses ist ein Geräusch (Knistern) zu hören.	▶	
Die Temperatur der Luft ist nicht heiß.	▶ Die intelligente sensoren regelt automatisch die Lufttemperatur, um extreme Hitze zu vermeiden. (Siehe Seite 32.)	
Es gibt einen eigenartigen Geruch.	▶ Es handelt sich dabei um den charakteristischen Geruch von nanoe™ MOISTURE+, Mineralionen oder Ozon, der für den menschlichen Körper nicht schädlich ist.	
Wassertropfen fliegen aus dem nanoe™ MOISTURE+ und des Mineralauslasses.	▶ Bei der Erzeugung von nanoe™ MOISTURE+ fliegen gelegentlich Wassertropfen heraus; dies ist kein ungewöhnlicher Vorgang.	

Wenn sich das Problem nicht lösen lässt, wenden Sie sich an den Händler, bei dem Sie das Gerät gekauft haben, oder ein von Panasonic für Reparaturen zugelassenes Wartungszentrum.

Technische Daten

Stromversorgung	Leistungsaufnahme
220 V ~ 50-60 Hz	1 300 W
230 V ~ 50-60 Hz	1 450 W
240 V ~ 50-60 Hz	1 600 W

Bei Verwendung von [HOT] [Schnell] bei maximaler Betriebsleistung.

Zubehör	Konzentratordüse, Zerstäuber
Luftschallpegel	78 (dB(A) re 1 pW)

Dieses Produkt ist nur für den Haushaltsgebrauch vorgesehen.

Entsorgung von Altgeräten und Batterien Nur für die Europäische Union und Länder mit Recyclingsystemen



Dieses Symbol auf den Produkten, der Verpackung und/oder den Begleitdokumenten, bedeutet, dass gebrauchte elektrische und elektronische Produkte sowie Batterien nicht in den allgemeinen Hausmüll gegeben werden dürfen.

Bitte führen Sie alte Produkte und verbrauchte Batterien zur Behandlung, Aufarbeitung bzw. zum Recycling gemäß den gesetzlichen Bestimmungen den zuständigen Sammelpunkten zu.

Zusätzlich ist die Rückgabe unter bestimmten Voraussetzungen auch bei Vertreibern (Verkaufsfläche für Elektro- und Elektronikgeräte von mindestens 400 m² und Lebensmitteleinzelhändler, die über eine Gesamtverkaufsfläche von mindestens 800 m² verfügen und mehrmals im Kalenderjahr oder dauerhaft auch Elektro- und Elektronikgeräte anbieten und auf dem Markt bereitstellen) möglich. Die Rücknahme hat kostenlos beim Kauf eines gleichartigen Neugerätes zu erfolgen (1:1 Rücknahme).

Unabhängig davon, gibt es die Möglichkeit, die

Altgeräte kostenlos an den Vertreiber zurückzugeben (0:1 Rücknahme; Abmessungen kleiner als 25 cm und weniger als drei Altgeräte).

Vertreiber, die unter Verwendung von Fernkommunikationsmitteln ihre Produkte verkaufen, sind zur Rücknahme von Altgeräten verpflichtet, wenn die Lager- und Versandflächen für Elektro- und Elektronikgeräte mindestens 400 m² betragen.

Onlineverzeichnis der Sammel- und Rücknahmestellen: <https://www.ear-system.de/ear-verzeichnis/sammel-und-ruecknahmestellen>.

Enthalten die Produkte Batterien und Akkus oder Lampen, die aus dem Altgerät zerstörungsfrei entnommen werden können, sind Sie als Endnutzer gesetzlich dazu verpflichtet, diese vor der Entsorgung zu entnehmen und getrennt als Batterie bzw. Lampe zu entsorgen. Batterien können zusätzlich im Handelsgeschäft unentgeltlich zurückgegeben werden.

Indem Sie diese Produkte und Batterien ordnungsgemäß entsorgen, helfen Sie dabei, wertvolle Ressourcen zu schützen und eventuelle negative Auswirkungen, insbesondere beim Umgang mit lithiumhaltigen Batterien, auf die menschliche Gesundheit und die Umwelt zu vermeiden. Für mehr Informationen zu Sammlung und Recycling,

wenden Sie sich bitte an Ihren örtlichen Abfallentsorgungsdienstleister.

Gemäß Landesvorschriften können wegen nicht ordnungsgemäßer Entsorgung dieses Abfalls Strafgerlder verhängt werden.

Datenschutz

Wir weisen alle Endnutzer von Elektro- und Elektronikaltgeräten darauf hin, dass Sie für das Löschen personenbezogener Daten auf den zu entsorgenden Altgeräten selbst verantwortlich sind.

Hinweis für das Batteriesymbol (Symbol unten):

Dieses Symbol kann in Kombination mit einem chemischen Symbol abgebildet sein. In diesem Fall erfolgt dieses auf Grund der Anforderungen derjenigen Richtlinien, die für die betreffende Chemikalie erlassen wurden.

Importeur:

Panasonic Marketing Europe GmbH

Vertretungsberechtigter in der EU:

Panasonic Testing Centre

Winsbergring 15, 22525 Hamburg, Deutschland

Hergestellt von:

Panasonic Corporation

1006, Oaza Kadoma, Kadoma City, Osaka, Japan

Table des matières

Précautions de sécurité ...	48	Comment utiliser le sèche-	
Identification des pièces.....	51	cheveux	55
À propos de nanoe™		Entretien du sèche-cheveux.....	60
MOISTURE+ et des		Dépannage	62
minéraux.....	54	Spécifications	64

Merci d'avoir choisi ce produit Panasonic.

Avant de faire fonctionner cet appareil, veuillez lire toutes les instructions et les conserver pour une utilisation ultérieure.

AVERTISSEMENT

- Cet appareil peut être utilisé par des enfants âgés d'au moins 8 ans et des personnes ayant des capacités physiques, sensorielles ou mentales réduites ou manquant d'expérience et de connaissances, s'ils sont surveillés ou conseillés concernant l'utilisation sûre de l'appareil et comprennent les dangers impliqués. Les enfants ne doivent pas jouer avec l'appareil. Le nettoyage et l'entretien par l'utilisateur ne doivent pas être effectués par des enfants sans surveillance.
- Dans une salle de bains, débranchez le sèche-cheveux après utilisation, car la proximité de l'eau représente un risque même lorsqu'il est éteint.

- Pour une protection supplémentaire, il est conseillé d'installer un dispositif à courant résiduel (RCD) dont le courant de fonctionnement résiduel nominal ne dépasse pas 30 mA dans le circuit électrique alimentant la salle de bain. Demandez conseil à votre installateur.
- Ce symbole avec le panneau d'interdiction en rouge signifie « Ne pas utiliser cet appareil à proximité de l'eau ». Ne pas utiliser ou ranger l'appareil à proximité d'une baignoire, d'une douche, d'un lavabo ou de tout autre récipient qui contient de l'eau.



- Si le cordon d'alimentation est endommagé, il doit être remplacé par le fabricant, son agent de service après vente ou une personne possédant les mêmes qualifications afin d'éviter tout risque.

- Avant de faire fonctionner cet appareil, veuillez lire toutes les instructions et les conserver pour une utilisation ultérieure.
- nanoe™ est une marque déposée de Panasonic Holdings Corporation.
- Un nanoe™ MOISTURE+ est une particule ionique de taille nanométrique.

Précautions de sécurité

Veuillez à suivre ces instructions.

- Pour éviter les accidents, les blessures ou les dommages matériels, veuillez respecter les instructions suivantes.



AVERTISSEMENT

Indique un danger potentiel susceptible d'entraîner des blessures graves ou la mort.



ATTENTION

Indique un risque potentiel susceptible d'entraîner des blessures mineures ou des dégâts matériels.

Certaines parties des illustrations de précaution de sécurité diffèrent du produit réel.



AVERTISSEMENT

► Fiche et cordon

- Ne pas utiliser l'appareil si le cordon est enroulé.
- Ne pas endommager le cordon ou la fiche.
Ne pas endommager, modifier, plier de force ou tirer sur le cordon ou la fiche. De même, ne pas placer d'objet lourd sur le cordon, ni le tordre ou le pincer.
- Ne pas utiliser l'appareil lorsque la fiche ou le cordon est endommagé ou chaud.
- Ne pas enrouler le cordon étroitement autour du corps principal lors du rangement.
- Ne pas entortiller le cordon avant de le ranger ou de l'utiliser.
- Débrancher la fiche en la maintenant plutôt qu'en tirant sur le cordon.
- Toujours mettre l'interrupteur principal sur la position arrêt et débrancher la fiche de la prise secteur après utilisation.
- Branchez la fiche directement dans la prise secteur : N'utilisez pas de rallonge électrique.
- Insérer complètement la fiche dans une prise de courant domestique. Ne jamais utiliser l'appareil si la fiche est mal fixée.
- Toujours vérifier que l'appareil fonctionne par le biais d'une source d'alimentation électrique dont la tension correspond à la tension nominale indiquée sur l'appareil.



AVERTISSEMENT

► En cas d'anomalie ou de défaillance

- Cesser immédiatement d'utiliser l'appareil et retirer la fiche en cas d'anomalie ou de défaillance.

<En cas d'anomalie ou de défaillance>

- Pas d'émission d'air
- Arrêts sporadiques de l'appareil
- L'intérieur devient rouge et chaud et de la fumée se dégage de l'appareil
- L'appareil est endommagé ou déformé, ou un bruit anormal est émis.

Faire immédiatement vérifier ou réparer l'appareil dans un centre de service après-vente agréé.

► Entretien

- Lorsque des étincelles sont visibles autour de la sortie d'air lors de l'utilisation du réglage de l'air chaud, cesser l'utilisation et retirer les peluches de la sortie d'air et l'arrivée d'air.

► Cet appareil

- Ne pas bloquer ni insérer d'épingles à cheveux ou d'autres objets étrangers dans l'entrée d'air, la sortie d'air ou la sortie nanoe™ MOISTURE+ et minéraux.
- Ne pas laisser le produit en marche.
- Ne pas conserver à portée des bébés ou des jeunes enfants. Ne pas les laisser utiliser l'appareil.



Sortie nanoe™
MOISTURE+ et
minéraux

- Ne pas utiliser l'appareil à proximité de matières inflammables (ex. : alcool, benzine, diluant, pulvérisateur, produit de soins capillaires, dissolvant pour vernis à ongles).
- Ne jamais modifier, démonter ou réparer l'appareil.
 - Cela pourrait provoquer une propagation du feu ou des blessures dues à un fonctionnement anormal. Pour toute réparation, contacter un centre de service après-vente agréé.
- Ne manipuler aucune pièce de la fiche ou de l'appareil avec des mains mouillées.
- Cet appareil n'est pas conçu pour un usage commercial et n'est pas prévu pour une utilisation sans l'entretien approprié.
- Ne pas plonger l'appareil dans l'eau.
- Ne pas utiliser ou stocker l'appareil à proximité de l'eau.
- Ne pas utiliser cet appareil à proximité d'une baignoire, d'une douche, d'un lavabo ou d'autres récipients contenant de l'eau.
- Si vous ressentez une douleur ou détectez une anomalie sur votre peau ou une autre partie de votre corps, cessez immédiatement d'utiliser ce produit.

ATTENTION

► Pour protéger vos cheveux

- Veiller à maintenir une distance de plus de 3 cm entre la sortie d'air et vos cheveux.
- Veiller à maintenir vos cheveux à au moins 10 cm de l'arrivée d'air pour éviter que les cheveux ne s'em mêlent.

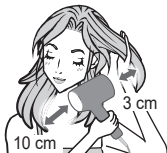

► Notez les précautions suivantes

- Ne pas laisser tomber l'appareil ni le soumettre à un choc.
- Ne pas utiliser l'appareil sur des enfants de moins de 6 ans.
- Ne pas toucher la sortie d'air, le concentrateur et le diffuseur qui deviendront très chauds.
- Ne pas utiliser l'appareil pour un autre usage que le séchage des cheveux.

► Remarques

- Ce sèche-cheveux est équipé d'un dispositif de protection automatique contre la surchauffe. Si le sèche-cheveux surchauffe, il passe en mode d'air froid. Éteignez le sèche-cheveux et débranchez-le de la prise secteur. Laissez-le refroidir quelques minutes avant de le réutiliser. Vérifiez qu'il n'y a pas de peluches, cheveux, etc. dans les arrivées et les sorties d'air avant de le remettre en marche.
- Vous remarquerez peut-être une odeur caractéristique lors de l'utilisation de ce sèche-cheveux. Cette odeur caractéristique du nanoe™ MOISTURE+, des ions minéraux ou de l'ozone n'est pas nocive pour le corps humain.

Identification des pièces

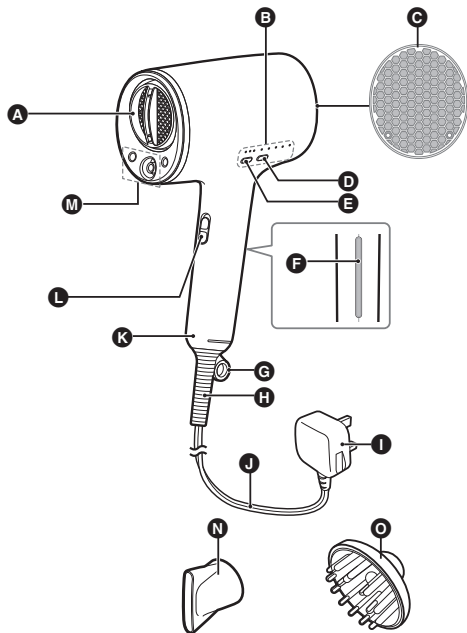

- A** Sortie d'air Buse de séchage rapide
- B** Indicateur de mode
- C** Arrivée d'air
- D** Bouton de sélection de mode
- E** Bouton de commutation de flux d'air
- F** Panneau
- G** Anneau de suspension
- H** Douille

- I** Fiche
La forme de la fiche diffère selon la région.
- J** Cordon
- K** Poignée
- L** Interrupteur principal [I/O]
- M** Sortie nanoe™ MOISTURE+ et minéraux
- N** Concentrateur
- O** Diffuseur

Comment attacher



Placez la buse sur la sortie d'air et poussez-la fermement dans cette position jusqu'à ce qu'elle soit verrouillée.

Comment enlever



Tournez et tirez la buse vers le haut pour l'éloigner de la sortie d'air.

(Les illustrations ci-dessus présentent le concentrateur).

► Concentrateur

Pour un coiffage et un séchage de précision, fixez le concentrateur au sèche-cheveux.

Le concentrateur permet de concentrer et d'orienter le flux d'air directement sur les cheveux pour optimiser le contrôle.

- Fixer le concentrateur peut réduire les performances en mode Chaud/Froid alterné ou en mode Soins des pointes.

► Buse de séchage rapide

Vous pouvez augmenter la vitesse de séchage en utilisant les flux d'air verticaux puissants et doux pour sécher et démêler les mèches de cheveux humides.

- Fixer le concentrateur peut réduire les performances de la buse de séchage rapide.

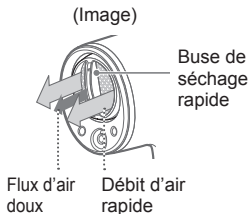

► Diffuseur

Pour créer une chevelure stylisée avec du corps avec du volume.

Indicateur de contrôle et explication du mode

Lorsque l'interrupteur est mis en marche, le sèche-cheveux démarre en mode Débit d'air rapide/Air chaud.

- Tous les modes fournissent un flux d'air enrichi en nanoe™ MOISTURE+ et en minéraux.

Indicateur de contrôle

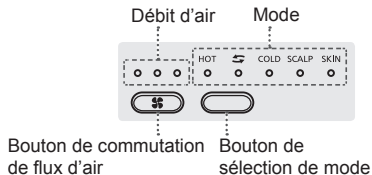

Contrôle du débit d'air

Pour changer de débit d'air, appuyez sur le bouton de commutation du débit d'air.

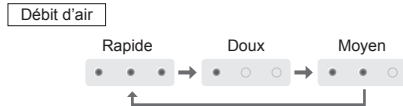

Contrôle du mode

Pour changer de mode, appuyez sur le bouton de commutation de mode.

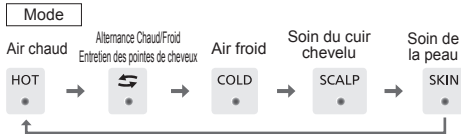

► Détection intelligente

Deux capteurs surveillent la température ambiante et votre façon d'utiliser le sèche-linge, et ajustent automatiquement la température afin d'éviter la surchauffe.

(Les capteurs contrôlent en permanence la température de l'air et de la pièce.)

Explication des modes

La température de l'air dépend du mode choisi. Sélectionnez le mode de température souhaité.

Mode d'air chaud [HOT]

La température de l'air s'ajuste automatiquement en fonction de la température réelle de la pièce. Vous pouvez sécher sans gêne vos cheveux même pendant les canicules d'été, grâce à la fonction de réduction automatique de la température de l'air.

Mode d'alternance Chaud/Froid [↔] < Le débit d'air est [Rapide] ou [Moyen] >

Passage automatique entre air chaud et air froid. L'air chaud permet d'allonger les cheveux rebelles, tandis que l'air froid permet de maintenir votre coiffure en place. La surface lissée des cheveux reflète la lumière et vous offre un rendu lisse et éclatant.

Mode soin des pointes de cheveux [↔] < Le débit d'air est [Doux] >

Passage automatique de l'air chaud à l'air froid, en sélectionnant le cycle et le flux d'air les plus adaptés pour la finition des pointes des cheveux, en fonction de la température ambiante constamment détectée par les capteurs. Le flux d'air doux ne sépare pas les pointes des cheveux, ce qui permet un coiffage facile.

Mode d'air froid [COLD]

La finition à l'air froid permet de maintenir la coiffure en place plus longtemps.

Mode de soins du cuir chevelu [SCALP]

L'eau demeurant sur la peau (cuir chevelu) peut entraîner une sensation désagréable, comme un effet collant. Faites sécher complètement vos cheveux avec le flux d'air d'environ 60°C, compatible avec votre peau (cuir chevelu).

Mode de soins de la peau [SKIN]

Le flux d'air enrichi en nanoe™ MOISTURE+ et en minéraux aide à prévenir la déshydratation et garde votre peau hydratée après le nettoyage.

- Environ 1 minute de mouchage du visage permettra de maintenir votre peau hydratée.
- Lorsque vous sélectionnez l'option [SKIN] au réglage [Rapide] ou [Moyen], le flux d'air passe à [Doux]. Pour revenir au débit d'air précédent, appuyez sur la touche de commutation du débit d'air.
- Lorsque vous appuyez sur la touche de commutation du débit d'air en mode Soins de la peau, le témoin de débit d'air clignote deux fois, mais le débit d'air ne change pas.

À propos de nanoe™ MOISTURE+ et des minéraux

nanoe™ MOISTURE+ et effet minéral

Contrôle l'ondulation en équilibrant la teneur en eau des cheveux, rend les cheveux brillants et soyeux au toucher.

Rend les cheveux résistants aux dommages causés par le brossage et autres facteurs, et permet d'obtenir de jolis cheveux.



Qu'est-ce que nanoe™ MOISTURE+, mineral ?

nanoe™ MOISTURE+

Les nanoe™ MOISTURE+ sont des particules d'ions « nanoe™ » enveloppées dans de l'eau avec une humidité accrue afin de faciliter leur bonne pénétration dans les cheveux.

Les particules nanoe™ MOISTURE+ sont générées en recueillant l'humidité disponible dans l'air. La production de particules nanoe™ MOISTURE+ peut donc s'avérer impossible selon l'environnement d'utilisation. Dans des environnements à basse température et à faible humidité, l'humidité dans l'air devient difficile à recueillir. Lorsque cela se produit, des ions négatifs sont générés.

Minéral

« Minéral » désigne les ions minéraux générés par l'unité de décharge contenant l'électrode de zinc.

« nanoe™ MOISTURE+ » et « Minéral » sont invisibles à l'œil humain.

Charge d'ions optimale

Pour attirer davantage de particules nanoe™ en direction de vos cheveux, il suffit de serrer le panneau en même temps que la poignée.

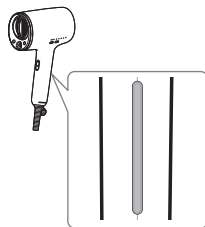

Comment utiliser le sèche-cheveux

Préparation

- 1 Utilisez une serviette pour sécher partiellement vos cheveux.
- 2 Ensuite, brossez-vous les cheveux ou passez-y les doigts pour les démêler.
- 3 Branchez l'appareil à la prise secteur.

Séchage de vos cheveux

- 1 Mettez l'interrupteur d'alimentation en marche. Appuyez sur le bouton de commutation du débit d'air et sélectionnez le réglage [Rapide] ou [Moyen].

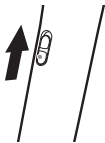

- Sélectionnez [I] avec l'interrupteur principal.
- Lorsque l'appareil est mis sous tension, il peut observer une pause avant de produire de l'air chaud.

- 2 Dirigez l'air chaud dans toute votre chevelure.

- Vos cheveux sécheront rapidement si vous dirigez l'air chaud vers les racines.



- 3 Lorsque les cheveux sont secs à environ 90%, utilisez le mode d'alternance Chaud/Froid pour bien terminer le séchage en rendant les cheveux brillants.

- Sélectionnez [↔] avec le bouton de sélection de mode.



Pour appliquer complètement l'air chaud et l'air froid, répartissez vos cheveux sur la gauche et sur la droite pour les sécher.

1. Appliquez le mode d'alternance Chaud/Froid en passant les doigts dans vos cheveux en partant de l'intérieur. (D'un côté)



- Appliquez le mode d'alternance Chaud/Froid en passant les doigts dans vos cheveux du dessus de la tête à la pointe des cheveux. (D'un côté)
- Suivez les étapes 1 et 2 de l'autre côté également.



Si vous craignez d'abîmer les pointes de vos cheveux, utilisez le mode Soins des pointes de cheveux.

- À l'aide du bouton de commutation du flux d'air, sélectionnez [Doux], puis à l'aide du bouton de commutation du mode, sélectionnez [↔].
- Continuez de peigner vos cheveux avec votre peigne et séchez l'intérieur et l'extérieur de vos cheveux jusqu'aux pointes.



- Effectuez l'étape 2 de l'autre côté.

4 Mettez l'interrupteur d'alimentation en mode Arrêt.

- 5 Retirez la fiche de la prise secteur.**
- Une fois le séchage terminé, finissez le coiffage avec une brosse ou les doigts.
 - Lorsque le sèche-cheveux a suffisamment refroidi, gardez-le dans un endroit peu humide.

Mode de soin du cuir chevelu

Faites ceci après avoir séché environ 70% de vos cheveux en suivant la procédure 2 à la P.55

- 1 Sélectionnez [SCALP] (UIR CHEVELU) avec le bouton de sélection de mode.**



- 2 Soulevez vos cheveux de la main et séchez votre cuir chevelu.**
- Selon la température ambiante, il se peut que vous ayez froid. Dans ce cas, éloignez l'appareil de votre cuir chevelu, sélectionnez [HOT] (CHAUD) et appliquez de l'air.

- 3** Sélectionnez [HOT] (CHAUD) avec le bouton de sélection de mode et séchez l'ensemble de votre chevelure.



Mode de soin de la peau

Faites ceci après avoir séché vos cheveux en suivant la procédure 3 à la P.55

- 1** Sélectionnez [SKIN] (PEAU) avec le bouton de sélection de mode.

• Le débit d'air passe automatiquement à [Doux].

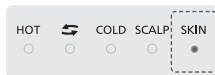

- 2** Placez la sortie d'air à une distance d'environ 20 cm de votre menton et appliquez de l'air pendant environ 1 minute en déplaçant l'appareil vers la gauche et vers la droite.

- Utilisez l'appareil en gardant les yeux fermés.
- Effectuez un soin de la peau à l'aide d'une lotion ou d'un lait, de la même manière et pendant la même durée que d'habitude.



Pour augmenter le volume des cheveux

Soulevez la base de vos cheveux et appliquez de l'air chaud de bas en haut.

Pour le dessus de la chevelure



Pour l'intérieur de la chevelure



Pour diminuer le volume des cheveux

Passez la main dans votre chevelure dans le sens des cheveux, et appliquez de l'air chaud de haut en bas.



Pour définir les boucles et les ondulations avec un diffuseur

1. Posez délicatement le diffuseur au niveau de vos pointes.
2. Poussez vos boucles de bas en haut le long de votre cuir chevelu pendant le séchage.
3. Recommencez sur l'ensemble de la chevelure.
4. Enfin, ajustez la finition avec vos mains.



Pour augmenter le volume de la chevelure avec un diffuseur

Créez du volume en déplaçant le diffuseur par mouvement circulaire sur le cuir chevelu. Maintenez le diffuseur sur des zones spécifiques pendant quelques secondes pour obtenir le volume souhaité. Recommencez jusqu'à ce que la finition vous convienne.



Pour ajuster le tombé des cheveux avec un diffuseur

Peignez les cheveux avec un diffuseur pour les sécher des racines jusqu'aux pointes tout en tirant sur les longueurs.



Pour vous coiffer

1. Humidifiez avec de l'eau, etc. la zone des cheveux que vous voulez coiffer.
2. Sélectionnez [Doux] à l'aide du mode de commutation du débit d'air.
3. Sélectionnez [HOT] (CHAUD) avec le bouton de sélection de mode et appliquez de l'air chaud.



Pour faire durer votre coiffure plus longtemps



Appliquez de l'air froid dans la zone des cheveux que vous voulez coiffer après l'application de l'air chaud.

► Remarques

- Veillez à ce que l'arrivée d'air ne heurte pas le coin d'un meuble, par exemple.
- Ne pas regarder dans la sortie d'air pendant l'utilisation.
- Il peut s'avérer momentanément plus facile d'étirer les boucles de cheveux ayant subi une permanente ondulée en appliquant des particules nanoe™ MOISTURE+ et des ions minéraux sur vos cheveux, mais ceux-ci retrouveront leur état initial lorsque vous appliquerez de l'eau ou des agents coiffants.
- Il est possible d'utiliser des agents coiffants et des soins capillaires, etc.
Toutefois, si vous utilisez des substances collantes telles que de l'huile, du gel ou de la cire, l'effet escompté des particules nanoe™ MOISTURE+ et des ions minéraux peut s'avérer difficile à obtenir.
- La production de particules nanoe™ MOISTURE+ et d'ions minéraux peut entraîner ce qui suit.
 - Des gouttelettes d'eau peuvent être expulsées de la sortie nanoe™ MOISTURE+ et minéraux pendant l'utilisation.
 - La sortie nanoe™ MOISTURE+ et minéraux peuvent émettre du bruit.
 - Vous remarquerez peut-être une odeur caractéristique pendant l'utilisation.

- Les résultats des particules nanoe™ MOISTURE+, des ions minéraux et chaque mode d'alternance chaud/froid sur les cheveux varient selon les individus, et leurs effets peuvent être moins visibles chez les personnes suivantes.

- Personnes ayant les cheveux bouclés
- Personnes ayant les cheveux très ondulés
- Personnes ayant des cheveux lisses qui se coiffent facilement
- Personnes ayant subi un défrisage permanent au cours des 3 ou 4 derniers mois
- Personnes ayant les cheveux courts

Cheveux bouclés	Cheveux ondulés
	

Entretien du sèche-cheveux

Toujours mettre l'interrupteur principal sur la position arrêt et débrancher la fiche de la prise secteur. (Sauf pendant l'entretien de la sortie d'air)

Entretien de la sortie d'air

Faites ceci au moins une fois par mois environ ou plus

1. Branchez l'appareil à la prise secteur.
2. Mettez l'interrupteur en marche et sélectionnez [Doux], [Moyen] ou [Rapide] à l'aide du bouton de commutation du flux d'air.
3. Sélectionnez [COLD] (FROID) avec le bouton de sélection de mode.
4. Retirez la poussière et les cheveux coincés dans la grille à l'aide d'un coton-tige et expulsez-les en soufflant de l'air.

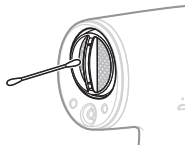

► Remarques

- Pendant l'entretien, n'obstruez pas l'arrivée d'air de la main.

- Il se peut que l'appareil émette de la poussière lors de sa première utilisation après l'entretien. Utilisez l'appareil après avoir vérifié qu'il n'y a plus aucune émission de poussière. (Ne regardez pas directement dans la sortie d'air.)

Entretien de l'arrivée d'air

Faites ceci au moins une fois par mois environ ou plus

Essuyez la prise d'air pour retirer les peluches, cheveux ou autres matières avec un tissu ou une brosse à dents.

(Si de la poussière subsiste à l'intérieur, retirez-la avec un aspirateur.)

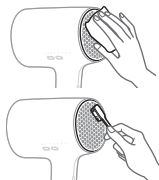

► Remarque

- Ne pas appuyer ou frotter avec les ongles ou des objets pointus. Cela pourrait provoquer une rupture de l'arrivée d'air.

Entretien de la sortie nanoe™ MOISTURE+ et minéraux

Au moins une fois par mois

Afin de maintenir la production de particules la sortie nanoe™ MOISTURE+ et minéraux.

1. Prenez un nouveau coton-tige (pour bébé) du commerce et humidifiez l'extrémité du coton-tige avec de l'eau.
2. Pincez l'extrémité du coton-tige avec des mains propres et rendez l'extrémité fine comme indiqué sur la figure de droite.
3. Insérez délicatement le coton-tige dans la sortie nanoe™ MOISTURE+ et minéraux jusqu'à la butée (environ 1 cm).
4. Tournez le coton-tige 2 à 3 fois avec précaution. En le tournant, le coton-tige peut se coincer, ce qui n'est pas un problème.

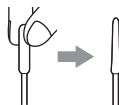

Les pointes de la partie en forme d'aiguille.

Évitez d'introduire le coton-tige dans une partie autre que celle indiquée ○.

Entretien du corps principal

Faites ceci lorsqu'il est sale

Pour nettoyer le sèche-cheveux (lorsqu'il est sale), faites tremper un chiffon dans de l'eau savonneuse, essorez-le et utilisez-le pour essuyer l'appareil.



► Remarques

- Ne pas utiliser de substances telles que de l'alcool, du dissolvant pour vernis à ongles ou du détergent (savon pour les mains). Cela peut entraîner une défaillance, ou bien une fissuration ou une décoloration des pièces.
- Ne laissez pas de produits coiffants ou cosmétiques sur l'appareil. Cela pourrait provoquer une détérioration du plastique, qui entraînerait sa décoloration ou sa fissuration.



Dépannage

Français

Problème	Cause possible	Action
Le débit d'air ne peut pas être réglé même si vous appuyez sur le bouton de commutation du débit d'air, tandis que le témoin de débit d'air s'allume après avoir clignoté deux fois.	▶ Vérifiez que le mode Soins de la peau est sélectionné.	▶ En mode Soins de la peau, le débit d'air est automatiquement réglé sur [Doux] et le débit d'air ne peut pas être réglé, même si vous appuyez sur la touche de commutation du débit d'air. (Voir page 53.)
L'intérieur de l'appareil peut produire quelques étincelles. - Ces étincelles sont causées par le dispositif de protection (interrupteur du thermostat) et ne sont pas dangereuses.	▶ Des peluches se sont accumulées sur l'entrée ou la sortie d'air.	▶ Nettoyez les peluches accumulées. (Voir page 60.)
L'air chaud se transforme en air froid à plusieurs reprises.	▶ Des cheveux ou autres obstruent l'arrivée d'air.	▶ N'obstruez pas l'arrivée d'air.
L'air chaud est anormalement chaud.		
La fiche d'alimentation est anormalement chaude.	▶ La fiche ne s'insère pas correctement dans la prise utilisée.	▶ Utilisez une prise dans laquelle la fiche d'alimentation s'insère parfaitement.
	▶ La fiche d'alimentation n'est pas fermement insérée dans la prise.	▶ Insérez fermement la fiche dans la prise.

Problème	Cause possible	Action
Des étincelles sont produites à l'intérieur de la sortie nanoe™ MOISTURE+ et minéraux.	▶ La partie en forme d'aiguille située à l'arrière de de la sortie nanoe™ MOISTURE+ et minéraux est sale.	▶ Effectuez l'entretien de la sortie L'intérieur de de la sortie nanoe™ MOISTURE+ et minéraux. (Voir page 61.)
L'intérieur de la sortie nanoe™ MOISTURE+ et minéraux émet un bruit (craquement).		
La température de l'air n'est pas élevée.	▶ La fonction de détection intelligente contrôle automatiquement la température de l'air pour prévenir la surchauffe. (Voir page 53.)	
Il y a une odeur particulière.	▶ Cette odeur caractéristique du nanoe™ MOISTURE+, des ions minéraux ou de l'ozone n'est pas nocive pour le corps humain.	
La sortie nanoe™ MOISTURE+ et minéraux éjecte des gouttelettes d'eau.	▶ Il arrive que des gouttelettes d'eau giclent lors de la génération de nanoe™ MOISTURE+ ; il ne s'agit pas d'une anomalie.	

Si les problèmes persistent, contactez le magasin où vous avez acheté l'appareil ou un centre de service après-vente agréé par Panasonic pour faire réparer l'appareil.

Spécifications

Source d'alimentation	Consommation électrique
220 V ~ 50-60 Hz	1 300 W
230 V ~ 50-60 Hz	1 450 W
240 V ~ 50-60 Hz	1 600 W

Au cours de l'utilisation de [HOT] [Rapide] à la puissance maximale de fonctionnement.

Accessoires	Concentrateur, Diffuseur
Bruit acoustique aérien	78 (dB(A) re 1 pW)

Ce produit est destiné à une utilisation domestique uniquement.

L'élimination des équipements usagés
Applicable uniquement dans les pays
membres de l'Union européenne et les pays
disposant de systèmes de recyclage.



Apposé sur le produit lui-même, sur son emballage, ou figurant dans la documentation qui l'accompagne, ce pictogramme indique que les appareils électriques et électroniques usagés, doivent être séparés des ordures ménagères.

Afin de permettre le traitement, la valorisation et le recyclage adéquats des appareils usagés, veuillez les porter à l'un des points de collecte prévus, conformément à la législation nationale en vigueur. En les éliminant conformément à la réglementation en vigueur, vous contribuez à éviter le gaspillage de ressources précieuses ainsi qu'à protéger la santé humaine et l'environnement.

Pour de plus amples renseignements sur la collecte et le recyclage, veuillez vous renseigner auprès des collectivités locales.

Le non-respect de la réglementation relative à l'élimination des déchets est passible d'une peine d'amende.

Importateur:

Panasonic Marketing Europe GmbH

Représentant autorisé dans l'UE:

Panasonic Testing Centre

Winsbergring 15, 22525 Hambourg, Allemagne

Fabriqué par:

Panasonic Corporation

1006, Oaza Kadoma, ville de Kadoma, Osaka, Japon



Points de collecte sur www.quefairedemesdechets.fr
 Privilégiez la réparation ou le don de votre appareil !

Panasonic

Istruzioni d'uso
(Uso domestico) Asciugacapelli
N. modello EH-NA0J

Indice

Precauzioni di sicurezza... 68	Manutenzione dell'asciugacapelli.....80
Identificazione dei componenti71	Risoluzione dei problemi82
Informazioni su nanoe™ MOISTURE+ e minerale.....74	Specifiche.....84
Come utilizzare l'asciugacapelli75	

Grazie per aver acquistato questo prodotto Panasonic.
Prima di utilizzare questa unità, leggere le presenti istruzioni per intero e conservarle per eventuale consultazione futura.

PERICOLO

- L'apparecchio può essere utilizzato da bambini di età superiore a 8 anni e sotto supervisione da persone con capacità fisiche, sensoriali o mentali ridotte, prive di esperienza o delle necessarie conoscenze in merito all'uso sicuro dell'apparecchio e che non ne abbiano compreso i rischi correlati. Non permettere ai bambini di giocare con l'apparecchio. Le operazioni di pulizia e manutenzione non devono essere svolte da bambini senza supervisione.
- Quando l'asciugacapelli viene utilizzato in un bagno, scollegare la spina dalla presa dopo l'uso poiché la vicinanza dell'acqua rappresenta un rischio anche quando l'asciugacapelli è spento.

- Per una protezione aggiuntiva, nel circuito elettrico che alimenta il bagno è consigliabile l'installazione di un dispositivo a corrente residua (RCD) avente una corrente residua nominale di esercizio non superiore a 30 mA. Chiedere consiglio al proprio installatore.
- Questo simbolo con segnale di divieto in rosso sull'apparecchio indica "Non utilizzare questo apparecchio in prossimità dell'acqua". Non utilizzare, né conservare l'apparecchio in prossimità di vasche da bagno, docce, lavabi o altri recipienti contenenti acqua.



- Se il cavo di alimentazione è danneggiato, al fine di evitare pericoli, deve essere sostituito dal produttore, dall'agente dell'assistenza o da personale analogamente qualificato.

- Prima di utilizzare questa unità, leggere le presenti istruzioni per intero e conservarle per eventuale consultazione futura.
- nanoe™ è un marchio di Panasonic Holdings Corporation.
- Una nanoe™ MOISTURE+ è una particella ionica di dimensioni nano rivestita di particelle d'acqua.

Precauzioni di sicurezza

Assicurarsi di seguire queste istruzioni.

- Per evitare incidenti, lesioni o danni alle merci, seguire le istruzioni riportate di seguito.



PERICOLO

Indica un potenziale pericolo che potrebbe causare lesioni gravi o morte.



ATTENZIONE

Indica un potenziale pericolo che potrebbe causare lesioni minori o danni agli oggetti.

Alcune parti delle illustrazioni riportate nelle precauzioni di sicurezza differiscono dal prodotto effettivo.



PERICOLO

► Spina e cavo di alimentazione

- Non utilizzare con il cavo attorcigliato.
- Non danneggiare il cavo o la spina. Non alterare, modificare, piegare con la forza o tirare il cavo o la spina. Inoltre, non collocare oggetti pesanti sul cavo o sulla spina di alimentazione, né schiacciarli.
- Non utilizzare se la spina o il cavo è danneggiato o caldo.
- Quando si ripone l'apparecchio, non avvolgere in cavo intorno al corpo principale.
- Non riporre o usare il cavo se arrotolato.
- Scollegare la spina di alimentazione afferrando la spina stessa e non il cavo.
- Dopo l'uso, spegnere sempre l'interruttore e scollegare la spina dalla presa domestica.
- Inserire la spina direttamente nella presa domestica: Non usare con una prolunga.
- Inserire completamente la spina in una presa di corrente. Non utilizzare mai l'apparecchio se la spina è allentata.
- Verificare sempre che l'apparecchio sia alimentato da una fonte elettrica il cui voltaggio corrisponda a quello indicato sull'apparecchio stesso.



PERICOLO

► Anomalie o malfunzionamenti

- In caso di anomalie o malfunzionamenti, interrompere immediatamente l'utilizzo e rimuovere la spina.

<Casi di anomalie o malfunzionamenti>

- Non viene soffiata l'aria
- L'unità si arresta sporadicamente
- L'interno diventa rovente e fuoriesce fumo
- Il dispositivo è danneggiato o deformato, oppure emette un rumore insolito.

Richiedere immediatamente un'ispezione o una riparazione presso un centro di assistenza autorizzato.

► Manutenzione

- Se quando si utilizza l'aria calda si osservano scintille attorno all'uscita dell'aria, smettere di utilizzare il dispositivo e rimuovere la lanugine formatasi sulla bocchetta di ingresso e uscita dell'aria.

► Questo apparecchio

- Non bloccare o inserire spille per capelli o altri oggetti estranei nella presa d'aria, nell'uscita dell'aria o nell'uscita nanoe™ MOISTURE+ e minerale.
- Non lasciare il prodotto con l'interruttore di alimentazione acceso.
- Tenere fuori dalla portata dei neonati o dei bambini. Non permettere loro di usare l'apparecchio.



uscita nanoe™
MOISTURE+ e
minerale

- Non utilizzare in prossimità di materiali infiammabili (come alcool, benzina, diluenti, spray, prodotti per la cura dei capelli, acetone).
- Non modificare, smontare o riparare.
 - Tali operazioni potrebbero causare una combustione o lesioni dovute a un funzionamento anomalo. Per la riparazione, contattare un centro di assistenza autorizzato.
- Non maneggiare alcuna parte della spina o dell'apparecchio con le mani bagnate.
- Questo apparecchio non è pensato per un uso commerciale e non deve essere utilizzato senza una manutenzione appropriata.
- Non immergete l'apparecchio nell'acqua.
- Non usare o conservare l'apparecchio in prossimità di acqua.
- Non utilizzare questo apparecchio in prossimità di vasche da bagno, docce, lavandini o altri recipienti contenenti acqua.
- Se si avverte dolore o si presentano anomalie sulla cute o su altre parti del corpo, smettere immediatamente di utilizzare il prodotto.

ATTENZIONE

► **Per proteggere i capelli**

- Mantenere una distanza superiore a 3 cm tra la bocchetta di uscita dell'aria e i capelli.
- Tenere i capelli ad almeno 10 cm di distanza dalla bocchetta di ingresso dell'aria per evitare che i capelli rimangano impigliati.

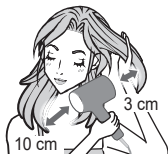

► **Osservare le seguenti precauzioni**

- Non far cadere o scuotere l'apparecchio.
- Non usare su bambini di età inferiore ai 6 anni.
- Non toccare l'uscita dell'aria, il becco del concentratore e il diffusore che diventerebbero molto caldi.
- Non utilizzare l'apparecchio per scopi diversi dalla colorazione dei capelli.

► **Note**

- Questo asciugacapelli è dotato di un dispositivo automatico di protezione dal surriscaldamento. Se l'asciugacapelli si surriscalda, passerà alla modalità Aria fredda. Spegnerlo l'asciugacapelli e scollegarlo dalla presa domestica. Prima di utilizzarlo nuovamente, farlo raffreddare alcuni minuti. Verificare che lanugine, capelli, ecc NON siano presenti.
- Durante l'uso dell'asciugacapelli, si potrebbe notare un odore caratteristico. È l'odore caratteristico di nanoe™ MOISTURE+, ioni minerali o ozono e non è dannoso per l'uomo.

Identificazione dei componenti

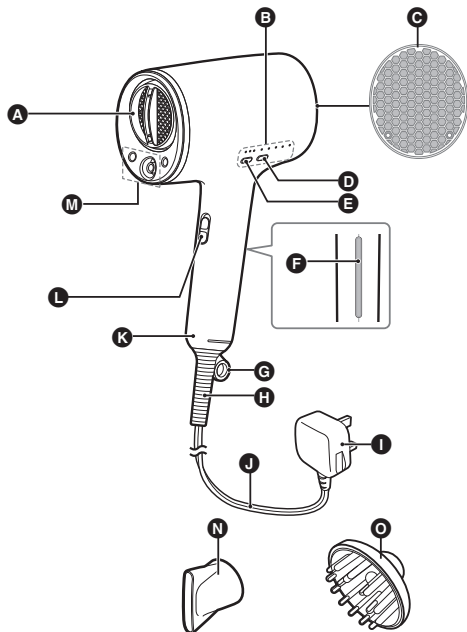

- A** Uscita dell'aria
Beccuccio di asciugatura rapida
- B** Indicatore di modalità
- C** Ingresso dell'aria
- D** Pulsante di commutazione della modalità
- E** Pulsante di commutazione del flusso d'aria
- F** Pannello
- G** Anello per appendere
- H** Boccola

- I** Spina
La forma della spina varia a seconda dell'area.
- J** Cavo
- K** Impugnatura
- L** Interruttore di alimentazione [I/O]
- M** Uscita nanoe™ MOISTURE+ e minerale
- N** Becco concentratore
- O** Diffusore

Collegamento



Posizionare il beccuccio sull'uscita dell'aria e inserirlo saldamente in posizione finché non si blocca.

(Le illustrazioni precedenti mostrano il beccuccio del concentratore.)

Rimozione



Ruotare e sollevare il beccuccio allontanandolo dall'uscita dell'aria.

► Becco concentratore

Per modellare e asciugare in modo preciso, collegare il beccuccio del concentratore all'asciugacapelli.

Il beccuccio del concentratore consente di concentrare e dirigere il flusso d'aria direttamente sui capelli per garantire un maggiore controllo.

- Il collegamento del beccuccio del concentratore potrebbe ridurre le prestazioni in Modalità alternata Caldo/Freddo o in Modalità cura punta capelli.

► Beccuccio di asciugatura rapida

È possibile aumentare la velocità di asciugatura usando i flussi d'aria verticali deboli e potenti per asciugare e allentare le ciocche di capelli bagnati.

- L'applicazione del beccuccio del concentratore potrebbe ridurre le prestazioni del beccuccio di asciugatura rapida.

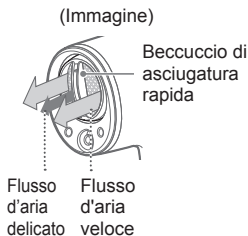

► Diffusore

Per donare più volume ai capelli Identificazione dei componenti.

Indicatore di controllo e spiegazione della modalità

Quando l'interruttore di alimentazione è acceso, l'asciugacapelli si avvia con l'impostazione flusso d'aria rapido/Modalità aria calda.

- In tutte le modalità, viene fornito un flusso d'aria arricchito di nanoe™ MOISTURE+ e minerali.

Indicatore di controllo

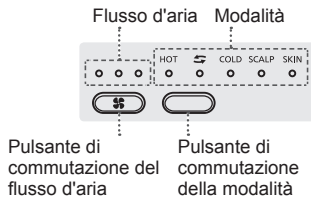

Controllo del flusso d'aria

Per modificare il flusso d'aria, premere il pulsante di commutazione del flusso d'aria.



Controllo della modalità

Per cambiare modalità, premere il pulsante di commutazione della modalità.

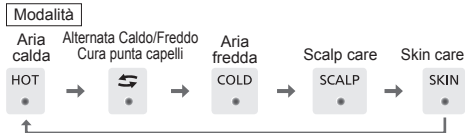

► Sensori Intelligenti

Due sensori monitorano le condizioni ambientali e il modo di utilizzare l'asciugacapelli e controllano automaticamente la temperatura per evitare calore estremo. (L'aria e la temperatura ambiente sono costantemente monitorate.)

Spiegazione della modalità

La temperatura dell'aria varia in ciascuna modalità. Selezionare la modalità di temperatura desiderata.

Modalità aria calda [HOT]

La temperatura dell'aria viene controllata automaticamente in base alla temperatura ambiente effettiva. È possibile asciugare comodamente i capelli anche nella calura estiva con il calore dell'aria automaticamente ridotto.

Modalità alternata Caldo/Freddo [↔] < Il flusso d'aria è [Veloce] o [Medio] >

Alternare automaticamente aria calda e fredda. L'aria calda allunga i capelli ribelli, mentre l'aria fredda mantiene l'acconciatura in posizione. La superficie liscia dei capelli riflette la luce e dona una finitura elegante e lucente.

Modalità cura punta capelli [↔] < Il flusso d'aria è [Delicato] >

Alternare automaticamente aria calda e fredda con il ciclo e il flusso d'aria più efficaci per la finitura delle punte dei capelli in base alla temperatura ambiente costantemente rilevata dai sensori. Il flusso d'aria delicato non tende a separare le punte dei capelli, quindi è possibile soffiare facilmente e acconciare le punte dei capelli.

Modalità aria fredda [COLD]

La finitura con aria fredda consente di mantenere l'acconciatura in posizione più a lungo.

Modalità scalp care [SCALP]

L'acqua rimanente sulla pelle (cuoio capelluto) potrebbe produrre una sensazione spiacevole. Asciugare i capelli comodamente con il flusso d'aria della temperatura intorno ai 60°C, delicato sulla tua pelle (cuoio capelluto).

Modalità skin care [SKIN]

Il flusso d'aria arricchito di nanoe™ MOISTURE+ e minerali consente di prevenire la disidratazione e lascia la pelle idratata dopo la pulizia.

- Circa 1 minuto di soffiaggio sul viso consente di mantenere la pelle idratata.
- Quando si seleziona [SKIN] nell'impostazione [Veloce] o [Medio], il flusso d'aria passa a [Delicato]. Per tornare al flusso d'aria precedente, premere il pulsante di commutazione del flusso d'aria.
- Quando si preme il pulsante di commutazione del flusso d'aria durante la Modalità skin care, la spia del flusso d'aria lampeggia due volte, mentre il flusso d'aria non cambia.

Informazioni su nanoe™ MOISTURE+ e minerale

nanoe™ MOISTURE+ ed effetto minerale

Controllare l'ondulazione bilanciando il contenuto di umidità dei capelli, rendendo i capelli lucidi e lisci al tatto.

Rende i capelli forti contro i danni causati dalla spazzolatura, ecc., e formano bei capelli.



Cos'è nanoe™ MOISTURE+, minerale?

nanoe™ MOISTURE+

nanoe™ MOISTURE+ sono particelle di ioni "nanoe™" avvolte in acqua con una maggiore umidità che le rende altamente penetranti nei capelli.

nanoe™ MOISTURE+ è generato dalla raccolta dell'umidità disponibile nell'aria, pertanto, in base all'ambiente di utilizzo, nanoe™ MOISTURE+ potrebbe non essere generato. Negli ambienti con temperatura e umidità ridotti, diventa difficile raccogliere l'umidità dell'aria. Quando ciò si verifica, vengono generati gli ioni negativi.

Minerale

Per "minerale" si intendono gli ioni minerali generati dall'unità di scarico contenente l'elettrodo di zinco.

"nanoe™ MOISTURE+" e "Minerale" sono invisibili all'occhio umano.

Effetto del pannello

Solo afferrando il pannello lungo l'impugnatura, i nanoe™ sono attratti dai capelli.

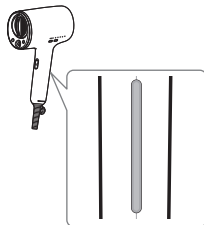

Come utilizzare l'asciugacapelli

Preparazione

- 1 Usare un asciugamano per asciugare parzialmente i capelli.
- 2 Quindi, spazzolare o pettinare con le dita per rimuovere i nodi.
- 3 Inserire la spina nella presa per uso domestico.

Asciugare i capelli

- 1 Accendere l'interruttore di alimentazione. Premere il pulsante di commutazione del flusso d'aria e selezionare l'impostazione [Veloce] o [Medio].

- Selezionare [I] con l'interruttore di alimentazione.
- Quando si accende l'interruttore di alimentazione, potrebbe fermarsi un momento prima che esca aria calda.

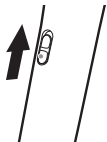

- 2 Far passare l'aria calda attraverso i capelli.

- I capelli si asciugheranno rapidamente se si indirizza il flusso dell'aria verso le radici.



- 3 Quando i capelli sono asciutti per circa il 90%, usare la modalità Alternata Caldo/Freddo per terminare e rendere i capelli lucenti.

- Selezionare [] con il pulsante di commutazione della modalità.



Al fine di applicare accuratamente l'aria calda e fredda, far passare i capelli a sinistra e destra per asciugarli.

1. Applicare la modalità Alternata Caldo/Freddo facendo passare le dita tra i capelli dall'interno. (Un lato)



2. Applicare la modalità Alternata Caldo/Freddo facendo passare le dita tra i capelli dall'alto della testa fino alla punta dei capelli. (Un lato)
3. Eseguire i passaggi 1 e 2 anche dal lato opposto.



Se si è preoccupati di danneggiare le punte, usare la Modalità cura punta capelli.

1. Selezionare [Delicato] con il pulsante di commutazione del flusso d'aria e selezionare [↔] con il pulsante di commutazione della modalità.
2. Mentre ci si pettina i capelli con il pettine, asciugare l'interno e l'esterno dei capelli fino alle punte.



3. Eseguire il passaggio 2 sul lato opposto.

4 Spegnere l'interruttore di alimentazione.

5 Rimuovere la spina dalla presa di uso domestico.

- Al termine dell'asciugatura, completare con una spazzola o con le dita.
- Una volta che l'asciugacapelli si sarà raffreddato sufficientemente, riporlo in un luogo con umidità ridotta.

Modalità Scalp care

Eseguire questa operazione asciugando circa il 70% dei capelli seguendo la procedura 2 su Pag.75

1 Selezionare [SCALP] con il pulsante di commutazione della modalità.



2 Sollevare i capelli con la mano e asciugare il cuoio capelluto.

- In base alla temperatura dell'ambiente esterno, si potrebbe avvertire una sensazione di freddo. In questo caso, allontanare l'apparecchio dal cuoio capelluto su [HOT] e far fuoriuscire il flusso d'aria.

- 3** Selezionare [HOT] con il pulsante di commutazione della modalità e asciugare i capelli.



Modalità skin care

Eseguire questa operazione dopo aver asciugato i capelli seguendo la procedura 3 su Pag.75

- 1** Selezionare [SKIN] con il pulsante di commutazione della modalità.

• Le impostazioni del flusso d'aria si regolano automaticamente su [Delicato].

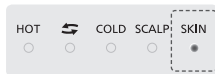

- 2** Posizionare l'uscita dell'aria a una distanza di circa 20 cm dal mento e applicare il flusso dell'aria per circa 1 minuto, muovendo l'apparecchio da sinistra a destra.

- Usare con gli occhi chiusi.
- Eseguire la modalità skin care usando una lozione o un latte per il corpo, con le normali modalità e tempistiche.



Per aumentare il volume dei capelli

Sollevare la base dei capelli e applicare l'aria calda dal basso verso l'alto.

Per la parte superiore



Per capelli interni



Per ridurre il volume dei capelli

Far passare la mano tra i capelli nella medesima direzione del flusso dell'aria e applicare l'aria calda dall'alto verso il basso.



Per definire ricci e onde con un diffusore

1. Collocare delicatamente la punta dei capelli sul diffusore.
2. Sollevare i ricci su e giù dal cuoio capelluto mentre stanno asciugando.
3. Ripetere tutte le sezioni.
4. Infine, regolare l'aspetto finale generale con le mani.



Per aumentare il volume dei capelli con un diffusore

Ottenere volume muovendo il diffusore in maniera circolare sul cuoio capelluto. Tenere il diffusore in aree specifiche della testa per alcuni secondi per ottenere il volume desiderato. Ripetere fino ad ottenere l'aspetto desiderato.



Per regolare la piega dei capelli con un diffusore

Pettinare i capelli con un diffusore asciugandoli dalle radici in direzione delle punte mentre si tengono i capelli per le punte



Per modellare i capelli

1. Inumidire la zona dei capelli che si desidera modellare con acqua, ecc.
2. Selezionare [Delicato] con la modalità di commutazione del flusso d'aria.
3. Selezionare [HOT] con il pulsante di commutazione della modalità e applicare l'aria calda.





Per far durare la piega più a lungo

Dopo aver applicato aria calda, applicare aria fredda sulla zona che si desidera modellare.

► Note

- Fare attenzione a non urtare la bocchetta di ingresso dell'aria, come ad esempio contro l'angolo di un tavolo.
- Non guardare nell'uscita dell'aria durante l'uso.
- Il capello ondulato può essere temporaneamente stirato con l'applicazione di nanoe™ MOISTURE+ e degli ioni minerali, ma torna allo stato originale dopo essere entrato in contatto con acqua o agenti modellanti.
- È possibile utilizzare trattamenti e agenti modellanti, ecc. Tuttavia, se si utilizzano sostanze appiccicose come olio, gel o cera, l'effetto desiderato di nanoe™ MOISTURE+ e degli ioni minerali può diventare difficile da ottenere.
- Poiché vengono generati nanoe™ MOISTURE+ e ioni minerali, potrebbe verificarsi quanto segue.
 - Durante l'uso, potrebbero essere emesse gocce d'acqua dall'uscita nanoe™ MOISTURE+ e minerale.
 - Dall'uscita nanoe™ MOISTURE+ e minerale, potrebbe essere possibile udire un rumore.
 - Durante l'uso, potrebbe essere possibile notare un odore caratteristico.
- I risultati di nanoe™ MOISTURE+, ioni minerali e ogni modalità sui capelli variano in base al tipo e le seguenti persone possono difficilmente sperimentarne i benefici.

- Persone con capelli ricci
- Persone con capelli ondulati resistenti
- Persone con capelli lisci difficilmente modellabili
- Persone che si sono sottoposte a un trattamento di stiratura permanente negli ultimi 3 o 4 mesi
- Persone con capelli corti

Capelli ricci	Capelli ondulati
	

Manutenzione dell'asciugacapelli

Spegnere sempre l'interruttore e scollegare la spina dalla presa domestica. (Fatta eccezione per quando si esegue la manutenzione della bocchetta di uscita dell'aria)

Manutenzione della bocchetta di uscita dell'aria

Eseguire queste operazione almeno una volta al mese o più

1. Inserire la spina nella presa per uso domestico.
2. Accendere l'interruttore e selezionare [Delicato], [Medio] o [Veloce] con il pulsante di commutazione del flusso d'aria.
3. Selezionare [COLD] con il pulsante di commutazione della modalità.
4. Mentre si rimuove la polvere e i capelli bloccati nella maglia con un batuffolo di cotone, soffiarli via con l'aria.

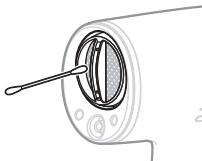

► Note

- Durante le operazioni di manutenzione, non bloccare la bocchetta di ingresso dell'aria con la mano.
- Quando si utilizza l'apparecchio per la prima volta dopo la manutenzione, potrebbe volare della polvere. Utilizzare l'apparecchio quando si è sicuri che sia fuoriuscita tutta la polvere. (Non guardare la bocchetta di uscita dell'aria.)

Manutenzione della bocchetta di ingresso dell'aria

Eseguire queste operazione almeno una volta al mese o più

Strofinare con un panno o uno spazzolino da denti per rimuovere lanugine, capelli e altra sporcizia dalla bocchetta di ingresso dell'aria.

(Se la polvere è attaccata all'interno, rimuoverla con l'aspirapolvere.)

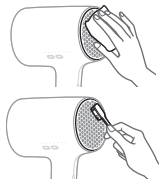

► Nota

- Non premere o sfregare con unghie o oggetti affilati. Ciò potrebbe causare la rottura della bocchetta di ingresso dell'aria.

Manutenzione dell'uscita nanoe™ MOISTURE+ e minerale

Almeno una volta al mese

Per mantenere la quantità di generazione di uscita nanoe™ MOISTURE+ e minerale.

1. Preparare un bastoncino cotonato (per bambini) e inumidire la punta del bastoncino con acqua.
2. Schiacciare la punta del bastoncino cotonato con le mani pulite e assottigliare la punta come mostrato nella figura a destra.

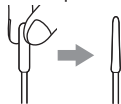

3. Inserire delicatamente il bastoncino nell'uscita nanoe™ MOISTURE+ e minerale fino all'arresto (circa 1 cm).
4. Girare il bastoncino cotonato 2-3 volte con attenzione. Quando viene girato, si potrebbe percepire che il bastoncino si impigli, ma non si tratta di un problema.



Le punte della parte a
forma di ago.

Non inserire un bastoncino cotonato in una parte diversa da quella indicata da ○.

Manutenzione del corpo principale

Eeguire in presenza di sporcizia

Per pulire l'asciugacapelli (quando è sporco), immergere un panno in acqua saponata e strizzarlo con forza, quindi procedere con la pulizia.



► Note

- Non usare sostanze come alcol, acetone o detergente (sapone per le mani). Ciò potrebbe causare il malfunzionamento o scolorimento e incrinature del componente.
- Non lasciare l'apparecchio con cosmetici e prodotti per parrucchieri su di esso. Ciò potrebbe causare il deterioramento della plastica, nonché scolorimento e incrinature.



Risoluzione dei problemi

Italiano

Problema	Possibili cause	Azione
Il flusso d'aria non può essere regolato nonostante si prema il pulsante di commutazione del flusso d'aria, mentre la spia del flusso d'aria si accende dopo aver lampeggiato due volte.	► Verificare che sia selezionata la Modalità skin care.	► In Modalità skin care, le impostazioni del flusso d'aria vengono regolate automaticamente su [Delicato] e il flusso d'aria non può essere regolato premendo il pulsante di commutazione del flusso d'aria. (Vedere pagina 73.)
Si possono vedere scintille all'interno del prodotto. - Queste scintille sono causate dal dispositivo di protezione (termostato). Non sono pericolose.	► Si è accumulata lanugine sulla bocchetta di ingresso e uscita dell'aria.	► Rimuovere la lanugine accumulata. (Vedere pagina 80.)
L'aria calda diventa ripetutamente aria fredda.	► Capelli o qualcosa che blocca l'ingresso dell'aria.	► Non bloccare la bocchetta di ingresso dell'aria.
L'aria è calda in maniera anomala.	► La spina non entra perfettamente nella presa utilizzata.	► Utilizzare una presa di corrente in cui la spina di alimentazione si adatta perfettamente.
La spina di alimentazione è calda in maniera anomala.	► La spina di alimentazione non è inserita saldamente nella presa.	► Inserire saldamente la spina nella presa.

Problema	Possibili cause	Azione
Scintille vengono generate all'interno dell'uscita nanoe™ MOISTURE+ e minerale.	<ul style="list-style-type: none"> ▶ La parte a forma di ago posizionata sul retro dell'uscita nanoe™ MOISTURE+ e minerale è sporca. 	<ul style="list-style-type: none"> ▶ Eseguire le operazioni di manutenzione sull'uscita nanoe™ MOISTURE+ e minerale. (Vedere pagina 81.)
Dall'uscita nanoe™ MOISTURE+ e minerale è possibile udire un rumore (crepitio).		
La temperatura dell'aria non è calda.	<ul style="list-style-type: none"> ▶ La funzione di rilevamento intelligente controlla automaticamente la temperatura dell'aria per prevenire il calore estremo. (Vedere pagina 73.) 	
C'è un odore particolare.	<ul style="list-style-type: none"> ▶ È l'odore caratteristico di nanoe™ MOISTURE+, ioni minerali o ozono e non è dannoso per l'uomo. 	
Gocce di acqua provengono dall'uscita nanoe™ MOISTURE+ e minerale.	<ul style="list-style-type: none"> ▶ Occasionalmente possono fuoriuscire gocce d'acqua durante la generazione di nanoe™ MOISTURE+; non si tratta di un'anomalia. 	

Se il problema non può essere risolto, contattare il negozio presso cui è stata acquistata l'unità o un centro di assistenza autorizzato Panasonic per la riparazione.

Specifiche

Sorgente di alimentazione	Consumo di potenza
220 V ~ 50-60 Hz	1 300 W
230 V ~ 50-60 Hz	1 450 W
240 V ~ 50-60 Hz	1 600 W

Quando si utilizza [HOT] [Veloce] alla massima potenza operativa.

Accessori	Becco concentratore, Diffusore
Rumore acustico aereo	78 (dB(A) re 1 pW)

Questo prodotto è destinato esclusivamente a uso domestico.

Smaltimento di vecchie apparecchiature Solo per Unione Europea e Nazioni con sistemi di raccolta e smaltimento



Questo simbolo sui prodotti, sull'imballaggio e/o sulle documentazioni o manuali accompagnanti i prodotti indica che i prodotti elettrici, elettronici non devono essere smaltiti come rifiuti urbani ma deve essere effettuata una raccolta separata.

Per un trattamento adeguato, recupero e riciclaggio di vecchi prodotti vi invitiamo a consegnarli agli appositi punti di raccolta secondo la legislazione vigente nel vostro paese.

Con uno smaltimento corretto, contribuirete a salvare importanti risorse e ad evitare i potenziali effetti negativi sulla salute umana e sull'ambiente. Per ulteriori informazioni su raccolta e riciclaggio, vi invitiamo a contattare il vostro comune.

Lo smaltimento non corretto di questi rifiuti potrebbe comportare sanzioni in accordo con la legislazione nazionale.

Importatore:

Panasonic Marketing Europe GmbH

Rappresentante autorizzato nell'UE:

Panasonic Testing Centre

Winsbergring 15, 22525 Amburgo, Germania

Fabbricatore da:

Panasonic Corporation

1006, Oaza Kadoma, Città di Kadoma, Osaka, Giappone

Panasonic

Gebruiksaanwijzing
(Voor persoonlijk gebruik) Haardroger
Model Nr. EH-NA0J

Inhoud

Veiligheidsmaatregelen....	88	Onderhoud van de haardroger.....	100
De onderdelen.....	91	Problemen oplossen	102
Over nanoe™ MOISTURE+ en mineral.....	94	Technische gegevens	104
Gebruik van de haardroger.....	95		

Hartelijk dank voor uw aankoop van dit Panasonic product.
Lees voor gebruik van dit apparaat deze instructies en bewaar ze om ze later te raadplegen.

WAARSCHUWING

- Dit apparaat kan worden gebruikt door kinderen vanaf 8 jaar en ouder en door personen met beperkte fysieke, zintuiglijke of geestelijke capaciteiten of gebrek aan ervaring en kennis als ze onder toezicht staan of werden geïnstrueerd omtrent het veilig gebruik van het apparaat en ze de daarmee gepaard gaande gevaren begrijpen. Kinderen mogen niet met het apparaat spelen. Reiniging en gebruikeronderhoud mogen niet zonder toezicht door kinderen worden uitgevoerd.
- Wanneer de haardroger in een badkamer wordt gebruikt, dient u de stekker na gebruik uit het stopcontact te halen, want de nabijheid van water houdt gevaar in, zelfs wanneer de haardroger uitgeschakeld is.

- Als extra beveiliging is het aan te bevelen een reststroomverbreker met een nominale waarde van niet meer dan 30 mA te installeren in de elektrische kring waarmee de badkamer wordt gevoed. Vraag uw installateur om advies.
- Dit symbool met het verbodsteken in rood op het apparaat betekent "Gebruik dit apparaat niet in de buurt van water". Gebruik of bewaar het apparaat niet in de buurt van badkuipen, douches, wastafels of andere bakken met water.



- Als het netsnoer beschadigd is, moet het worden vervangen door de fabrikant, zijn servicevertegenwoordiger of een vergelijkbaar gekwalificeerde persoon om elk gevaar uit te sluiten.

- Lees voor gebruik van dit apparaat deze instructies en bewaar ze om ze later te raadplegen.
- nanoe™ is een handelsmerk van Panasonic Holdings Corporation.
- Een nanoe™ MOISTURE+ is een ionendeeltje van nanogrootte bedekt met waterdeeltjes.

Veiligheidsmaatregelen

Volg deze instructies.

- Volg de onderstaande instructies om ongelukken, verwondingen of schade aan eigendommen te voorkomen.



WAARSCHUWING

Geeft een potentieel gevaar aan dat ernstig letsel of de dood tot gevolg kan hebben.



OPGELET

Geeft een potentieel gevaar aan dat kan leiden tot licht letsel of materiële schade.

Sommige delen van de illustraties bij de veiligheidsmaatregelen zijn verschillend van het effectieve product.



WAARSCHUWING

► Stekker en netsnoer

- Gebruik het netsnoer niet terwijl het samengevouwen is.
- Beschadigd het netsnoer of de stekker niet.
U mag het netsnoer of de stekker niet beschadigen, wijzigen, met kracht buigen of eraan trekken. Plaats ook geen zware voorwerpen op het netsnoer en zorg dat het niet gedraaid of bekneld raakt.
- Gebruik het apparaat niet wanneer de stekker of het netsnoer beschadigd is of heet aanvoelt.
- Wind het netsnoer bij het opslaan niet strak rond de behuizing.
- Berg het netsnoer niet op en gebruik het netsnoer niet wanneer het gedraaid is.
- Trek de stekker uit het stopcontact door deze vast te houden, in plaats van aan het netsnoer te trekken.
- Schakel de aan-uitschakelaar altijd uit en haal de stekker uit het stopcontact na het gebruik.
- Steek de stekker rechtstreeks in het stopcontact: Gebruik geen verlengsnoer.
- Steek de stekker helemaal in het stopcontact. Gebruik het apparaat nooit als de stekker los zit.
- Zorg ervoor dat het apparaat altijd is aangesloten op een stopcontact met dezelfde spanningswaarden als de waarden die op het apparaat vermeld staan.



WAARSCHUWING

► Bij een afwijking of storing

- Stop onmiddellijk met het gebruik van het apparaat en verwijder de stekker bij een ongebruikelijke situatie of een defect.

<Ongebruikelijke situatie of defect>

- Er komt geen lucht uit het apparaat
- Het apparaat stopt soms
- De binnenzijde wordt roodgloeiend en er komt rook uit het apparaat
- Het apparaat is beschadigd of vervormd, of produceert een vreemd geluid.

Laat het apparaat onmiddellijk onderzoeken of herstellen in een erkend servicecenter.

► Onderhoud

- Wanneer u vonken rond de luchtuitlaat vaststelt terwijl u de instelling warme lucht gebruikt, dient u onmiddellijk te stoppen met het gebruik van het apparaat en de pluizen op de luchtuitlaat en luchtinlaat te verwijderen.

► Dit apparaat

- Blokkeer of steek geen haarspelden of andere vreemde voorwerpen in de luchtinlaat, luchtuitlaat of nanoe™ MOISTURE+ en mineraaluitlaat.
- Laat het product niet onbeheerd achter met de aan/uit-schakelaar op Aan.
- Niet binnen het bereik van zuigelingen of jonge kinderen bewaren.
Laat kinderen het apparaat niet gebruiken.



- Niet gebruiken in de omgeving van ontvlambare materialen (zoals alcohol, benzine, thinner, spray, haarverzorgingsproduct, nagellakverwijderaar).
- Breng geen wijzigingen aan, neem het apparaat niet uit elkaar en voer geen reparaties uit.
 - Anders kan dit ontsteking of letsels veroorzaken door abnormale werking.
Neem voor reparaties contact op met een erkend servicecenter.
- Behandel geen enkel deel van de stekker of het apparaat met natte handen.
- Dit apparaat is niet bedoeld voor commercieel gebruik en mag niet worden gebruikt zonder degelijk onderhoud.
- Dompel het apparaat niet onder in water.
- Bewaar of gebruik het apparaat niet in de buurt van water.
- Gebruik dit apparaat niet in de buurt van badkuipen, douches, wastafels of andere recipiënten die water bevatten.
- Als u pijn of iets abnormaals op uw huid of een ander lichaamsdeel voelt, dient u het gebruik van dit product onmiddellijk stop te zetten.

OPGELET

► Uw haar beschermen

- Houd een afstand van meer dan 3 cm aan tussen de luchtuitlaat en uw haar.
- Houd uw haar op een afstand van minstens 10 cm van de luchtinlaat om te voorkomen dat het haar verstrikt raakt.

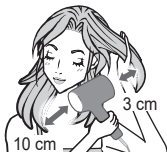

► Schenk aandacht aan de volgende voorzorgsmaatregelen

- Niet laten vallen of blootstellen aan schokken.
- Niet gebruiken bij kinderen jonger dan 6 jaar.
- Raak de luchtuitlaat, het concentratormondstuk en de diffusor die zeer heet zullen worden, niet aan.
- Gebruik het apparaat niet voor andere doeleinden dan het verven van haar.

► Opmerkingen

- Deze haardroger is voorzien van een automatische oververhittingsbeveiliging. Wanneer de haardroger oververhit raakt, schakelt hij over op de modus Cold Air. Schakel de haardroger uit en haal de stekker uit het stopcontact. Laat het apparaat enkele minuten afkoelen voor u het opnieuw gebruikt. Controleer of er geen pluizen, haar enz. in de luchtinlaat en -uitlaat zitten voor u het apparaat weer inschakelt.
- Bij gebruik van deze haardroger kunt u een karakteristieke geur opmerken. Dit is de karakteristieke geur van nanoe™ MOISTURE+, minerale ionen of ozon, en is niet schadelijk voor het menselijk lichaam.

De onderdelen

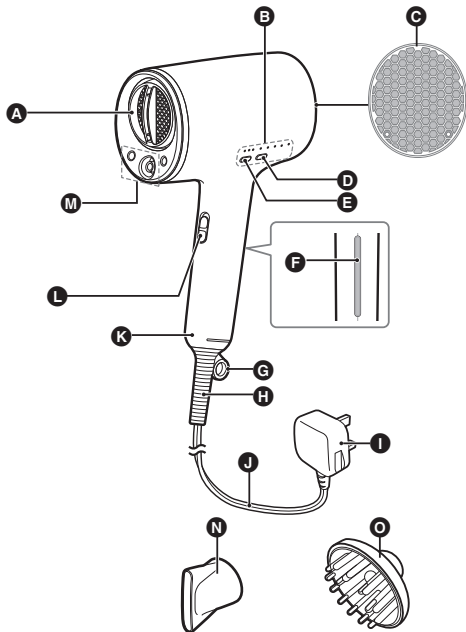

- A** Luchtuitlaat
- B** Snelddroogmondstuk
- B** Modusindicator
- C** Luchtinlaat
- D** Modusschakelknop
- E** Luchtstroomknop
- F** Paneel
- G** Ophanging
- H** Bus

- I** Stekker
- De vorm van de plug verschilt afhankelijk van het gebied.
- J** Netsnoer
- K** Handgreep
- L** Aan-uitschakelaar [I/O]
- M** nanoe™ MOISTURE+ en mineraaluitlaat
- N** Concentratormondstuk
- O** Diffuser

Hoe te bevestigen

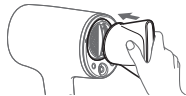

Plaats het mondstuk in de luchtuitlaat en steek het stevig in positie tot deze vergrendeld is.

Hoe te verwijderen



Draai en trek het mondstuk vanuit de luchtuitlaat omhoog.

(De illustraties hierboven tonen het concentratiemondstuk.)

► Concentratormondstuk

Bevestig voor nauwkeurig stylen en föhnen het concentratiemondstuk op de haardroger. Het concentratiemondstuk helpt de luchtstroom te concentreren en rechtstreeks naar het haar te richten voor meer controle.

- Het aanbrengen van het concentratiemondstuk kan de prestaties in de stand Afwisselend warm/koud of de stand Haarpuntverzorging verminderen.

► Sneldroogmondstuk

U kunt het haar sneller drogen door de verticale krachtige en zwakke luchtstromen te gebruiken om bundels vochtig haar te drogen en los te maken.

- Het aanbrengen van het concentratiemondstuk kan de prestaties van het sneldroog-mondstuk verminderen.

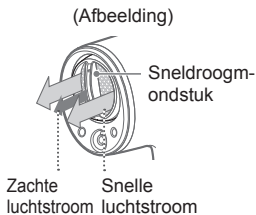

► Diffuser

Om weelderig haar met veel volume en styling te creëren.

Controlelampje en uitleg over de modus

Wanneer de aan-/uitschakelaar wordt ingeschakeld, start de droger in de snelle luchtstroomstand / heteluchtmodus.

- In alle modi wordt een met nanoe™ MOISTURE+ en mineralen verrijkte luchtstroom geleverd.

Controlelampje

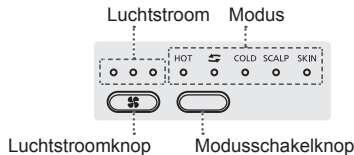

Luchtstroomregeling

Om de luchtstroom te wijzigen, drukt u op de knop voor het omschakelen van de luchtstroom.

Luchtstroom



Modusregeling

Om de modus te wijzigen, drukt u op de knop voor het wijzigen van de modus.

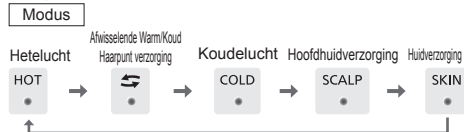

► Intelligente detectie

Twee sensoren controleren de omgevingsomstandigheden en uw manier van gebruik van de haardroger, en regelen automatisch de temperatuur om extreme hitte te voorkomen. (De lucht- en kamertemperatuur worden constant gecontroleerd.)

Modus beschrijving

De luchttemperatuur varieert per modus. Selecteer uw gewenste temperatuurmodus.

Modus warme lucht [HOT]

De luchttemperatuur wordt automatisch geregeld op basis van de werkelijke kamertemperatuur. U kunt uw haar comfortabel drogen, zelfs in de zomerhitte met automatisch verlaagde luchtwarmte.

Afwisselende modus Warm/Koud [↔] < Luchtstroom is [Snel] of [Middelhoog] >

Wisselt automatisch af tussen warme en koude lucht. De hete lucht zorgt ervoor dat weerbarstig haar langer wordt, terwijl de koude lucht uw kapsel op zijn plaats houdt. Het gladgestreken haaroppervlak reflecteert licht, en geeft je een strakke, glanzende afwerking.

Zorgmodus haarpunten [↔] < Luchtstroom is [Laag] >

Wisselt automatisch tussen warme en koude lucht met de meest effectieve cyclus en luchtstroom voor de afwerking van de haarpunten op basis van de omgevingstemperatuur die constant door de sensoren wordt gedetecteerd. De zachte luchtstroom heeft niet tot gevolg dat de haarpunten worden gescheiden, zodat u gemakkelijk uw haarpunten kunt föhnen en stylen.

Modus koude lucht [COLD]

Door te eindigen met koude lucht blijft je kapsel langer zitten.

Modus hoofdhuidverzorging [SCALP]

Water dat op uw huid (hoofdhuid) achterblijft, kan leiden tot een onaangenaam gevoel zoals plakkerigheid. Droog je haar comfortabel met de luchtstroom met een temperatuur van rond de 60°C, wat mild is voor je huid (hoofdhuid).

Modus huidverzorging [SKIN]

De luchtstroom verrijkt met nanoe™ MOISTURE+ en mineralen helpt uitdroging te voorkomen en laat uw huid na het reinigen gehydrateerd achter.

- Ongeveer 1 minuut van in het gezicht blazen helpt om je huid gehydrateerd te houden.
- Wanneer u [SKIN] selecteert bij de instelling [Snel] of [Middelhoog], verandert de luchtstroom naar [Laag]. Om terug naar de vorige luchtstroom te gaan, drukt u op de knop voor het omschakelen van de luchtstroom.
- Wanneer u tijdens de modus huidverzorging op de knop voor het omschakelen van de luchtstroom drukt, zal het lampje voor de luchtstroom twee keer knipperen, terwijl de luchtstroom niet verandert.

Over nanoe™ MOISTURE+ en mineral

nanoe™ MOISTURE+ en mineraal effect

Controleert golvend haar door het vochtgehalte van het haar in balans te brengen, waardoor het haar glanzend en zijdezacht aanvoelt.

Maakt het haar sterk tegen beschadiging door borstelen enz. en zorgt voor mooi haar.



Wat is nanoe™ MOISTURE+, mineral?

nanoe™ MOISTURE+

nanoe™ MOISTURE+ zijn "nanoe™" ionendeeltjes verpakt in water met een verhoogd vochtgehalte waardoor ze zeer goed doordringen in het haar.

nanoe™ MOISTURE+ wordt gegenereerd door vocht in de lucht te verzamelen. Afhankelijk van de gebruiksomgeving kan nanoe™ MOISTURE+ dus mogelijk niet worden gegenereerd. In omgevingen met lage temperatuur en lage luchtvochtigheid kan het vocht in de lucht moeilijk worden verzameld. In dergelijk geval worden negatieve ionen gegenereerd.

Mineral

"Mineral": minerale ionen die door de ontlastingseenheid met de zinkelektrode worden gegenereerd.

"nanoe™ MOISTURE+" en "Mineral" zijn onzichtbaar voor het menselijk oog.

Paneeleffect

Door het paneel op de handgreep vast te nemen, gaat meer nanoe™ naar uw haar.

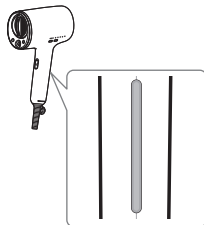

Gebruik van de haardroger

Vorbereiding

- 1 Droog uw haar gedeeltelijk met een handdoek.
- 2 Borstel of kam vervolgens met uw vingers om klitten te verwijderen.
- 3 Steek de stekker in het stopcontact.

Droog uw haar

- 1 Zet de aan/uit schakelaar aan. Druk op de knop voor het omschakelen van de luchtstroom en selecteer de instelling [Snel] of [Middelhoog].

- Selecteer [I] met de aanuitschakelaar.
- Bij het inschakelen van de aan/uit schakelaar, kan het even duren voordat de hete lucht eruit komt.

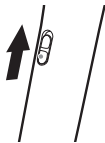

2 Richt warme lucht door uw haar.

- Uw haar droogt snel als u de warme lucht op de haarwortels richt.



3 Wanneer het haar ongeveer 90% droog is, gebruikt u de wisselmodus Warm/Koud om het kapsel af te werken en het haar glanzend te maken.

- Selecteer [↔] met de modusschakelknop.



Om de warme en koude lucht diepgaand te laten inwerken, verdeelt u uw haar naar links en naar rechts om het te drogen.

1. Gebruik de wisselmodus Warm/Koud terwijl u met uw vingers vanaf de binnenzijde door het haar gaat. (Eén zijde)



2. Gebruik de wisselmodus Warm/Koud terwijl u met uw vingers van het hoofd naar de punten van uw haar gaat. (Eén zijde)
3. Voer stappen 1 en 2 ook uit aan de tegenoverliggende zijde.



Wanneer u zich zorgen maakt over beschadigde punten, gebruik dan de Hair Tip Care modus.

1. Selecteer [Laag] met de knop voor het omschakelen van de luchtstroom en selecteer [↔] met de knop voor het omschakelen van de modus.
2. Terwijl u uw haar kamt met uw vingerkam, föhnt u de binnen- en buitenkant van uw haar tot aan de punten.



3. Voer stap 2 aan de andere kant uit.

4 Zet de aan-uit schakelaar uit.

5 Haal de stekker uit het stopcontact.

- Als u klaar bent met drogen, werkt u af met een borstel of uw vingers.
- Als de haardroger voldoende afgekoeld is, bergt u hem op op een plaats met geringe vochtigheid.

Modus hoofdhuidverzorging

Doe dit nadat u uw haar ongeveer 70% heeft gedroogd zoals beschreven in procedure 2 op P.95

1 Selecteer [SCALP] met de modusschakelknop.



2 Til uw haar op met uw hand en droog uw hoofdhuid.

- Afhankelijk van de omgevingstemperatuur kan dit koud aanvoelen. Breng het apparaat in dit geval verder weg van uw hoofdhuid, selecteer de stand [HOT] en blaas op de hoofdhuid.

- 3** Selecteer [HOT] met de modusschakelknop en droog uw haar volledig.



Modus huidverzorging

Doe dit nadat u uw haar heeft gedroogd zoals beschreven in procedure 3 op P.95

- 1** Selecteer [SKIN] met de modusschakelknop.

- De luchtstroominstellingen worden automatisch aangepast naar [Laag].

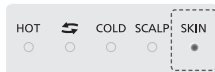

- 2** Plaats de luchtuitlaat op ongeveer 20 cm van uw kin en richt de lucht ongeveer 1 minuut op uw kin, waarbij u het apparaat naar links en naar rechts beweegt.

- Houd uw ogen gesloten tijdens het gebruik.
- Verzorg uw huid op de gebruikelijke manier met een lotion of melklotion.



Het haarvolume vergroten

Til de onderkant van uw haar op en blaas warme lucht van onder naar boven.

Voor bovenzijde



Voor binnenste haar



Het haarvolume verkleinen

Beweeg met uw hand door uw haar in dezelfde richting als de haren en blaas warme lucht van boven naar onder.



Krullen en golven in het haar definiëren met een diffuser

1. Plaats voorzichtig de punt van een lok van uw haar op de diffuser.
2. Beweeg tijdens het drogen van het haar uw lokken op en neer.
3. Herhaal dit voor uw gehele kapsel.
4. Schik tot slot uw haar met uw handen voor het eindresultaat.

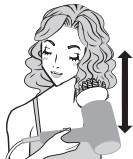

Het volume van het haar laten toenemen met een diffuser

Zorg voor volume door de diffuser in een rondgaande beweging over uw hoofd te bewegen. Houd de diffuser gedurende enkele seconden op bepaalde gedeelten van uw hoofd zodat het gewenste volume ontstaat. Herhaal dit tot het gewenste resultaat ontstaat.



Met een diffuser kunt u de golving van het haar bepalen

Kam het haar met een diffuser van de haarwortels tot de punten droog terwijl u de uiteinden van de lokken naar buiten trekt.



Uw haar in vorm brengen

1. Bevochtigt het deel van uw haar dat uw in vorm wilt brengen, met water en dergelijke.
2. Selecteer [Laag] met de modus voor het omschakelen van de luchtstroom.
3. Selecteer [HOT] met de modusschakelknop en blaas warme lucht.



De vormgeving van uw haar langer laten meegaan



Blaas koude lucht op het deel van uw haar dat u in vorm wilt brengen nadat u warme lucht heeft geblazen.

► Opmerkingen

- Let op dat u met de luchtinlaat nergens tegen slaat, bijvoorbeeld de hoek van een bureau.
- Kijk niet in de luchtstroom tijdens het gebruik van de haardroger.
- Een permanent kan tijdelijk gemakkelijker worden uitgerekt wanneer u nanoe™ MOISTURE+ en mineraalionen toepast op uw haar, maar keert terug naar de oorspronkelijke vorm wanneer u water of stylingmiddelen toepast.
- Styling- en behandelingsmiddelen en dergelijke kunnen worden gebruikt. Wanneer u echter kleverige stoffen zoals olie, gel of was gebruikt, wordt het moeilijk om het beoogde effect van nanoe™ MOISTURE+ en mineraalionen te verkrijgen.
- Omdat nanoe™ MOISTURE+ en mineraalionen worden gegenereerd, kunt u het volgende vaststellen.
 - Tijdens het gebruik kunnen waterdruppels uit de nanoe™ MOISTURE+ en mineraaluitlaat worden geblazen.
 - U kunt een geluid horen vanuit de nanoe™ MOISTURE+ en mineraaluitlaat.
 - U kunt tijdens het gebruik een typische geur waarnemen.

- De resultaten van nanoe™ MOISTURE+, minerale ionen en elke modus op het haar verschillen per individu en de volgende mensen vinden het misschien moeilijk om een effect te ervaren.

- Mensen met gekruld haar
- Mensen met sterk golvend haar
- Mensen met glad haar dat gemakkelijk in vorm kan worden gebracht
- Mensen met een stijlpermanent binnen 3 tot 4 maanden
- Mensen met kort haar

Gekruld haar	Gegolfd haar
	

Onderhoud van de haardroger

Schakel de aan-uitschakelaar altijd uit en haal de stekker uit het stopcontact. (Behalve wanneer u onderhoud aan de luchtuitlaat uitvoert)

Onderhoud van de luchtuitlaat

Doe dit ongeveer één keer per maand of langer

1. Steek de stekker in het stopcontact.
2. Zet de schakelaar aan en selecteer [Middelhoog], [Snel] of [Langzaam] met de knop voor het omschakelen van de luchtstroom.
3. Selecteer [COLD] met de modusschakelknop.
4. Terwijl u stof en vastgeklit haar in het gaas losschraapt met een wattenstaafje, blaast u ze weg met lucht.

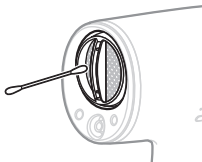

► Opmerkingen

- Tijdens onderhoud mag u de luchtinlaat niet afdekken met uw hand.
- Er kan stof wegvliegen wanneer u het apparaat voor het eerst na het onderhoud gebruikt. Gebruik het apparaat pas nadat u heeft gecontroleerd dat er geen stof meer uitvliegt. (Kijk niet in de luchtuitlaat.)

Onderhoud van de luchtinlaat

Doe dit ongeveer één keer per maand of langer

Veeg met een tissue of tandenborstel om pluizen, haar of andere zaken uit de luchtinlaat te verwijderen.

(Als stof vastzit aan de binnenzijde, verwijdert u dit met een stofzuiger.)



► Opmerking

- Wrijf of druk niet met uw nagels of scherpe voorwerpen. Hierdoor zou de luchtinlaat kunnen breken.

Onderhoud van de nanoe™ MOISTURE+ en mineraaluitlaat

Minstens één keer per maand

Om de juiste hoeveelheid nanoe™ MOISTURE+ en mineraaluitlaat in stand te houden.

1. Maak een in de handel verkrijgbaar nieuw wattenstaafje (bedoeld voor baby's) gereed en bevochtig de punt van het wattenstaafje met water.
2. Knijp met schone handen in de punt van het wattenstaafje en maak de punt dun zoals op de figuur hiernaast.

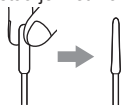

3. Steek het wattenstaafje voorzichtig in de nanoe™ MOISTURE+ en mineraaluitlaat tot de stop (ongeveer 1 cm).



De uiteinden van het naaldvormige deel.

4. Draai het wattenstaafje voorzichtig 2-3 keer rond. Bij het draaien kunt u merken dat het wattenstaafje vast komt te zitten, maar dat is geen probleem.

Steek geen wattenstaafje in een ander deel dan het deel dat is aangegeven met ○.

Onderhoud van de behuizing

Doe dit wanneer de behuizing vuil is

Om de haardroger te reinigen (wanneer hij vuil is), dompelt u een doek onder in zeepwater, wring hem goed uit en wrijf vervolgens met de doek over de haardroger.



► Opmerkingen

- Gebruik geen middelen zoals alcohol, nagellakverwijderaar of detergent (handzeep). Dit zou kunnen leiden tot storingen of barsten of verkleuring van onderdelen.
- Laat het apparaat niet achter terwijl er nog kapselproducten of cosmetica op zitten. Dit tast de kunststof aan, wat leidt tot verkleuring en barsten.



Problemen oplossen

Probleem	Mogelijke oorzaak	Actie
De luchtstroom kan niet worden aangepast ondanks het indrukken van de knop voor het omschakelen van de luchtstroom, terwijl het lampje voor de luchtstroom na twee keer knipperen gaat branden.	▶ Controleer of de modus huidverzorging is geselecteerd.	▶ In de modus Huidverzorging wordt de luchtstroom automatisch ingesteld op [Mild] en kan de luchtstroom niet worden aangepast door op de knop voor het omschakelen van de luchtstroom te drukken. (Zie pagina 93.)
Binnenin het product kunnen vonken worden gezien. - Deze vonken worden veroorzaakt door de beveiligingsinrichting (thermostaatschakelaar). Ze zijn niet gevaarlijk.	▶ Er hebben zich pluisjes opgehoopt bij de luchtinlaat of luchtuitlaat.	▶ Verwijder de opgehoopte pluisjes. (Zie pagina 100.)
Warme lucht verandert herhaaldelijk in koude lucht.	▶ Haar of iets anders verstopt de luchtinlaat.	▶ Verstopt de luchtinlaat niet.
De warme lucht is abnormaal heet.	▶ De stekker past niet helemaal lekker in het gebruikte stopcontact.	▶ Gebruik een stopcontact waarin de stekker goed past.
De stekker is abnormaal heet.	▶ De stekker zit niet goed in het stopcontact.	▶ Steek de stekker stevig in het stopcontact.

Probleem	Mogelijke oorzaak	Actie
Vonken worden gegenereerd in de nanoe™ MOISTURE+ en mineraaluitlaat.	<ul style="list-style-type: none"> ▶ Het naaldvormige gedeelte aan de achterzijde van de nanoe™ MOISTURE+ en mineraaluitlaat is vuil. 	<p>Voer onderhoud uit aan de nanoe™ MOISTURE+ en mineraaluitlaat. (Zie pagina 101.)</p>
U hoort een geluid (geknetter) aan de binnenzijde van de nanoe™ MOISTURE+ en mineraaluitlaat.		
De temperatuur van de lucht is niet heet.	<ul style="list-style-type: none"> ▶ De intelligente detectiefunctie regelt automatisch de temperatuur van de lucht om extreme hitte te voorkomen. (Zie pagina 93.) 	
U ruikt een speciale geur.	<ul style="list-style-type: none"> ▶ Dit is de karakteristieke geur van nanoe™ MOISTURE+, minerale ionen of ozon, en is niet schadelijk voor het menselijk lichaam. 	
Er vliegen waterdruppeltjes uit de nanoe™ MOISTURE+ en mineraaluitlaat.	<ul style="list-style-type: none"> ▶ Bij het genereren van nanoe™ MOISTURE+ vliegen er af en toe waterdruppels uit; dit is geen abnormaliteit. 	

Als het probleem nog niet steeds kan worden verholpen, neemt u contact op met de winkel waar u het apparaat heeft gekocht, of met een door Panasonic erkend servicecenter, om het apparaat te laten repareren.

Technische gegevens

Stroombron	Stroomverbruik
220 V ~ 50-60 Hz	1 300 W
230 V ~ 50-60 Hz	1 450 W
240 V ~ 50-60 Hz	1 600 W

Bij gebruik van [HOT] [Snel] op maximaal vermogen.

Toebehoren	Concentratormondstuk, Diffusor
Akoestisch luchtgeluid	78 (dB(A) re 1 pW)

Dit product is alleen bedoeld voor huishoudelijk gebruik.

Het ondoen van oude apparatuur Alleen voor de Europese Unie en landen met recyclingsystemen



Dit symbool op de producten, verpakkingen en/of begeleidende documenten betekent dat gebruikte elektrische en elektronische producten niet samen mogen worden weggegooid met de rest van het huishoudelijk afval.

Voor een juiste verwerking, hergebruik en recycling van oude producten, gelieve deze in te leveren bij de desbetreffende inleverpunten in overeenstemming met uw nationale wetgeving. Door ze op de juiste wijze weg te gooien, helpt u mee met het besparen van kostbare hulpbronnen en voorkomt u potentiële negatieve effecten op de volksgezondheid en het milieu.

Voor meer informatie over inzameling en recycling kunt u contact opnemen met uw plaatselijke gemeente.

Afhankelijk van uw nationale wetgeving kunnen er boetes worden opgelegd bij het onjuist weggooien van dit soort afval.

Importeur:

Panasonic Marketing Europe GmbH

Bevoegde vertegenwoordiger in de EU:

Panasonic Testing Centre

Winsbergring 15, 22525 Hamburg, Duitsland

Geproduceerd door:

Panasonic Corporation

1006, Oaza Kadoma, Kadoma-stad, Osaka, Japan

Contenido

Precauciones de seguridad	108	Cómo utilizar el secador	115
Identificación de las piezas	111	Mantenimiento del secador	120
Acerca de nanoe™ MOISTURE+ y mineral.....	114	Resolución de problemas.....	122
		Especificaciones	124

Gracias por comprar este producto Panasonic.

Antes de utilizar este aparato, lea todas las instrucciones y guárdelas para su uso en el futuro.

ADVERTENCIA

- Este electrodoméstico puede ser utilizado por niños mayores de 8 años y personas con facultades físicas, sensoriales o mentales reducidas, o con falta de experiencia y conocimiento, sea bajo supervisión o siguiendo las instrucciones relativas al uso del dispositivo de una manera segura y que entiendan los peligros existentes. Los niños no pueden jugar con el electrodoméstico. La limpieza y el mantenimiento de usuario no podrá ser realizado por niños sin supervisión.
- Si se utiliza el secador en el cuarto de baño, desenchúfelo después de su uso ya que la cercanía al agua es un peligro incluso si el secador está desenchufado.

- Para obtener protección adicional, es aconsejable la instalación de un dispositivo de corriente residual (RCD) que tenga una corriente residual de respuesta asignada que no supere los 30 mA en el circuito eléctrico que alimenta el baño. Pida consejo a su instalador.
- Este símbolo con el signo de prohibición en rojo en el electrodoméstico significa “No utilice este aparato cerca del agua”. No utilice ni guarde el aparato cerca de bañeras, duchas, lavabos u otros recipientes que contengan agua.



- Si el cable está dañado, debe sustituirlo el fabricante, el agente de servicio o personas igualmente competentes para prevenir riesgos.

- Antes de utilizar este aparato, lea todas las instrucciones y guárdelas para su uso en el futuro.
- nanoe™ es una marca comercial de Panasonic Holdings Corporation.
- nanoe™ MOISTURE+ es una partícula iónica de tamaño nano recubierta con partículas de agua.

Precauciones de seguridad

Asegúrese de seguir estas instrucciones.

- Para evitar accidentes, lesiones o daños materiales, siga estas instrucciones.



ADVERTENCIA

Indica un posible peligro que podría ocasionar lesiones graves o la muerte a personas.



PRECAUCIÓN

Indica un posible peligro que podría ocasionar lesiones leves a personas o daños materiales.

Algunas partes de las ilustraciones de precauciones de seguridad son distintas a las del producto real.



ADVERTENCIA

► Enchufe y cable

- No utilice con el cable enrollado.
- No dañe el cable ni el enchufe.
No dañe, modifique, doble ni tire con fuerza del cable o enchufe. Además, no coloque nada pesado, ni retuerza ni apriete el cable.
- No utilice si el cable o el enchufe está dañado o caliente.
- No lo coloque apretado alrededor del cuerpo principal cuando lo guarde.
- No guarde ni utilice el cable enrollado.
- Desconecte el enchufe sujetándolo en lugar de tirar del cable.
- Siempre apague el botón de encendido y desconecte el enchufe de la toma de corriente eléctrica tras su uso.
- Inserte el enchufe en la toma de corriente eléctrica directamente:
No utilizar con un cable de extensión.
- Inserte completamente el enchufe en una toma de corriente doméstica. Nunca use el aparato si el enchufe está flojo.
- Asegúrese siempre de que el aparato funciona con una fuente de energía eléctrica equivalente a la tensión nominal indicada en el aparato.



ADVERTENCIA

► **En caso de anomalía o falla de funcionamiento**

- Deje inmediatamente de utilizar y retire el enchufe si hay cualquier anomalía o avería.

<Casos de anomalía o falla de funcionamiento>

- No se libera aire
- La unidad se detiene esporádicamente
- El interior se pone al rojo vivo y sale humo
- El electrodoméstico está dañado o deformado, o emite un ruido extraño.

Solicite inmediatamente una inspección o repare en un centro de servicio autorizado.

► **Mantenimiento**

- Si observa chispazos alrededor de la toma de aire mientras utiliza la opción de aire caliente, deje de utilizar y quite las pelusas de la entrada y la toma de aire.

► **Este aparato**

- No bloquee ni inserte horquillas u otros objetos extraños en la entrada de aire, la salida de aire o nanoe™ MOISTURE+ y la salida de minerales.
- No deje el producto con el interruptor de alimentación encendido.
- Man téngalo alejado del alcance de los bebés o niños pequeños. No les permita usar el electrodoméstico.



nanoe™
MOISTURE+
y la salida de
minerales

- No utilice cerca de materiales inflamables (como alcohol, bencina, disolvente, aerosol, productos de cuidado del cabello, quitaesmalte de uñas).
- Nunca modifique, desmonte ni repare.
 - Si lo hace, se pueden producir lesiones o incendios debido a un uso anormal.
 - Póngase en contacto con un centro de servicio autorizado para que lo reparen.
- No manipule ninguna parte del enchufe o aparato con las manos mojadas.
- Este aparato no está diseñado para uso comercial, y no está destinado para uso sin un mantenimiento adecuado.
- No sumerja el aparato en agua.
- No utilice ni guarde el aparato cerca del agua.
- No utilice este aparato cerca de bañeras, duchas, lavabos u otros recipientes que contengan agua.
- Si siente dolor o anomalía en la piel u otra parte de su cuerpo, deje de utilizar inmediatamente este producto.

PRECAUCIÓN

► Para proteger el cabello

- Asegúrese de mantener una distancia de unos 3 cm entre la salida de aire y el cabello.
- Asegúrese de mantener el cabello a unos 10 cm como mínimo de la entrada de aire para evitar que el cabello se enrede.

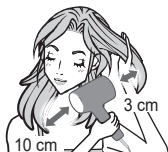

► Tenga en cuenta las siguientes precauciones

- No lo deje caer ni lo someta a una descarga eléctrica.
- No utilice en niños menores de 6 años.
- No toque la salida de aire, la boquilla concentradora y el difusor ya que se calientan mucho.
- No utilice el aparato para ningún otro fin que no sea secar el pelo.

► Notas

- Este secador de pelo está equipado con un dispositivo automático de protección contra el sobrecalentamiento. Si el secador se sobrecalienta, cambiará al modo de aire frío. Apague el secador y desconéctelo de la toma de corriente eléctrica. Deje que se enfríe durante unos segundos antes de volver a utilizarlo. Compruebe que no hay pelusas, cabello, etc. En las entradas y salidas de aire antes de encenderlo de nuevo.
- Puede notar un olor característico al usar este secador de pelo. Este es el olor característico de nanoe™ MOISTURE+, iones minerales u ozono, y no es perjudicial para el cuerpo humano.

Identificación de las piezas

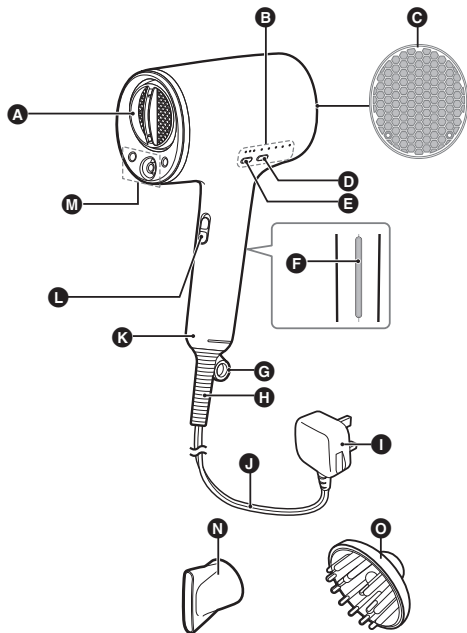

- A** Salida de aire
Boquilla de secado rápido
- B** Indicador de modo
- C** Entrada de aire
- D** Botón de cambio de modo
- E** Botón de conmutación de flujo de aire
- F** Panel
- G** Anillo para colgar
- H** Casquillo

- I** Enchufe
La forma del enchufe difiere según la zona.
- J** Cable
- K** Asa
- L** Interruptor de encendido [I/O]
- M** nanoe™ MOISTURE+ y la salida de minerales
- N** Boquilla concentradora
- O** Difusor

Cómo conectar



Coloque la boquilla en la salida de aire e insértela firmemente en su posición hasta que esté bloqueada.

(Las ilustraciones anteriores muestran la boquilla concentradora).

Cómo eliminar



Gire y tire de la boquilla lejos de la salida de aire.

► Boquilla concentradora

Para un peinado preciso y secado por soplado, conecte la boquilla del concentrador al secador.

La boquilla del concentrador ayuda a enfocar y dirigir el flujo de aire directamente al cabello para dar más control.

- Fijar la boquilla concentradora puede reducir las prestaciones en el modo Alternancia frío/calor o en el modo Cuidado de las puntas del cabello.

► Boquilla de secado rápido

Puede aumentar la velocidad de secado utilizando los flujos de aire suaves y fuertes verticales para secar y desanudar los mechones de cabello húmedo.

- La unión de la boquilla concentradora puede reducir el rendimiento de la boquilla de secado rápido.

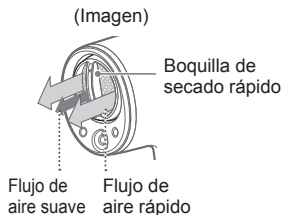

► Difusor

Para dar volumen y estilo al peinado Identificación de piezas.

Indicador de control y explicación del modo

Cuando se enciende el interruptor de alimentación, el secador se iniciará en el modo de flujo de aire rápido/aire caliente.

- En todos los modos, se proporcionará un flujo de aire enriquecido con Nanoe™ MOISTURE+ y minerales.

Indicador de control

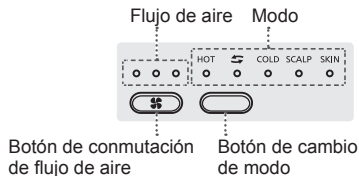

Control del flujo de aire

Para cambiar el flujo de aire, pulse el botón de cambio de flujo de aire.

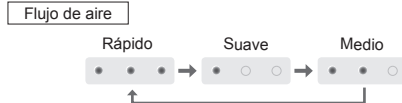

Control de modo

Para cambiar el modo, pulse el botón de cambio de modo.



► Sensor Inteligente

Dos sensores supervisan las condiciones ambientales y su forma de utilizar el secador, y controlan automáticamente la temperatura para evitar el calor extremo.

(El aire y la temperatura ambiente se controlan constantemente).

Explicación del modo

La temperatura del aire varía en cada modo. Seleccione el modo de temperatura deseado.

Modo aire caliente [HOT]

La temperatura del aire se controla automáticamente en función de la temperatura ambiente real. Puede secar cómodamente su cabello incluso en el calor del verano con calor del aire automáticamente reducido.

Modo alternancia Calor/Frío [↔] < El flujo de aire es [Rápido] o [Medio] >

Alterna automáticamente entre aire caliente y frío. El aire caliente alarga el cabello rebelde, mientras que el aire frío mantiene su estilo de cabello en su lugar. La superficie alisada del cabello refleja la luz y le da un acabado elegante y brillante.

Modo de cuidado de la punta del cabello [↔] < El flujo de aire es [suave] >

Alterna automáticamente entre aire caliente y frío con el ciclo más efectivo y el flujo de aire para el acabado de las puntas del cabello en función de la temperatura ambiente detectada constantemente por los sensores. El flujo de aire suave no tiende a separar las puntas del cabello, por lo que puede soplar y peinar fácilmente las puntas de su cabello.

Modo aire frío [COLD]

Acabado con aire frío ayuda a mantener su estilo de cabello en su lugar por más tiempo.

Modo cuidado de cuero cabelludo [SCALP]

El agua que queda en la piel (cuero cabelludo) puede provocar una sensación incómoda, como pegajosidad. Seque su cabello cómodamente con el flujo de aire de la temperatura alrededor de 60°C, que es amable con su piel (cuero cabelludo).

Modo cuidado de la piel [SKIN]

El flujo de aire enriquecido con nanoe™ MOISTURE+ y minerales ayuda a prevenir la deshidratación y deja la piel hidratada después de la limpieza.

- Alrededor de 1 minuto de soplado en la cara ayudará a mantener la piel hidratada.
- Al seleccionar [SKIN] en el ajuste [Rápido] o [Medio], el flujo de aire cambiará a [Suave].
Para volver al flujo de aire anterior, presione el botón de conmutación de flujo de aire.
- Al pulsar el botón de conmutación de flujo de aire durante el modo Cuidado de la piel, la lámpara de flujo de aire parpadeará dos veces, mientras que el flujo de aire no cambiará.

Acerca de nanoe™ MOISTURE+ y mineral

nanoe™ MOISTURE+ y efecto mineral

Controla la ondulación equilibrando el contenido de humedad del cabello, haciendo que el cabello sea brillante y sedoso al tacto. Fortalece el cabello frente a los daños causados por el cepillado, etc., y lo embellece.



nanoe™ MOISTURE+ y la salida de minerales.

¿Qué es nanoe™ MOISTURE+, mineral?

nanoe™ MOISTURE+

nanoe™ MOISTURE+ son partículas de iones "nanoe™" envueltas en agua con mayor humedad, lo que las hace altamente penetrantes en el cabello.

nanoe™ MOISTURE+ se genera recogiendo la humedad disponible en el aire, así que dependiendo del entorno de uso, es posible que nanoe™ MOISTURE+ no se genere. En entornos de baja humedad y baja temperatura, resulta difícil recoger humedad del aire. Cuando esto se produce, se generan iones negativos.

Mineral

"Mineral" significa iones minerales generados por la unidad de descarga que contiene el electrodo de zinc.

"nanoe™ MOISTURE+" y "Mineral" son invisibles para el ojo humano.

Efecto Panel

Simplemente sujetando el panel junto con el asa, su cabello atraerá más nanoe™.

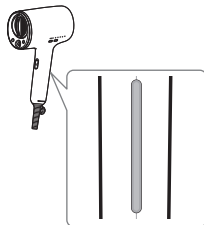

Cómo utilizar el secador

Preparación

- 1 Utilice una toalla para secar parcialmente el cabello.
- 2 A continuación, cepille o peine con los dedos para desenredar el cabello.
- 3 Enchufe a la toma de corriente eléctrica.

Seque el cabello

- 1 Encienda el interruptor de alimentación. Pulse el botón de conmutación de flujo de aire y seleccione la configuración **[Rápido]** o **[Medio]**.



- Seleccione [I] con el botón de encendido.
- Al encender el interruptor de alimentación, puede detenerse un momento antes de que salga el aire caliente.

- 2 Dirija el aire caliente por todo el cabello.

- El cabello se secará rápidamente si dirige el aire caliente a las raíces.



- 3 Si el aire es aproximadamente un 90% seco, utilice el modo de Alternancia de Calor/Frío para finalizar bien, dejando el cabello brillante.

- Seleccione [↔] con el botón de cambio de modo.



Para aplicar exhaustivamente aire caliente y frío, separe el cabello a la izquierda y a la derecha para secarlo.

1. Aplique el modo de Alternancia de Calor/Frío mientras usa sus dedos para agitar el cabello desde el interior. (Un lado)



2. Aplique el modo de Alternancia de Calor/Frío mientras usa sus dedos para agitar el cabello desde la parte superior de la cabeza hasta la punta del cabello. (Un lado)
3. Realice también el paso 1 y 2 en el lado contrario.



Si le preocupan las puntas dañadas, use el modo de Cuidado de la punta del cabello.

1. Seleccione [Suave] con el botón de conmutación de flujo de aire y seleccione [SCALP] con el botón de conmutación de modo.



2. Mientras se peina el cabello con el peine para dedos, seque por soplado el interior y el exterior del cabello hasta las puntas.



3. Realice el paso 2 en el lado opuesto.

4 Apague el interruptor de alimentación.

5 Retire el enchufe de la toma de corriente eléctrica.

- Una vez completamente secado, finalice con un cepillo o con los dedos.
- Tras enfriarse el secador lo suficiente, guárdelo en un lugar con baja humedad.

Modo cuidado de cuero cabelludo

Haga esto tras secar el cabello alrededor de un 70% siguiendo el procedimiento 2 de P.115

1 Seleccione [SCALP] con el botón de cambio de modo.



2 Suba el cabello con la mano y seque el cuero cabelludo.

- Es posible que sienta frío dependiendo de la temperatura ambiente. En este caso, aleje el aparato del cuero cabelludo en [HOT] y aplique aire.

3 Seleccione [HOT] con el botón de cambio de modo y seque el cabello.



Modo cuidado de la piel

Haga esto tras secar el cabello siguiendo el procedimiento 3 de P.115

1 Seleccione [SKIN] con el botón de cambio de modo.

- La configuración del flujo de aire se ajustará automáticamente a [Suave].

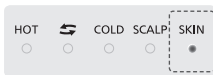

2 Coloque la salida de aire a una distancia de unos 20 cm de su barbilla y aplique aire durante aproximadamente 1 minuto, moviendo el aparato a la izquierda y a la derecha.

- Utilice con los ojos cerrados.
- Realice el cuidado de la piel con una loción o crema hidratante, de la misma manera y mismo tiempo como siempre.



Para aumentar el volumen del cabello

Levante la base del cabello y aplique aire caliente desde la parte inferior hasta la parte superior.

Para parte superior



Para cabello interior



Para disminuir el volumen del cabello

Mueva el cabello con los dedos en la misma dirección que el flujo de aire, y aplique aire caliente desde la parte superior a la inferior.



Para definir los rizos y las ondas con un difusor

1. Coloque suavemente la punta de su cabello sobre el difusor.
2. Levante sus rizos hacia arriba y hacia abajo desde el cuero cabelludo mientras se secan.
3. Repita la operación en todas las secciones.
4. Por último, arregle el aspecto general del acabado con las manos.

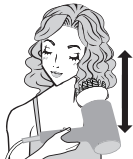

Para aumentar el volumen del cabello con un difusor

Consiga volumen moviendo el difusor con un movimiento circular sobre el cuero cabelludo. Mantenga el difusor en zonas específicas de la cabeza durante unos segundos para conseguir el volumen que desee. Repita la operación hasta conseguir el aspecto deseado.



Para ajustar el flujo del cabello con un difusor

Peine el cabello con un difusor para secar el cabello desde las raíces hasta las puntas mientras tira de las puntas del cabello.



Para definir el cabello

1. Humedezca la zona del cabello que desee definir con agua, etc.
2. Seleccione [Suave] con el modo de conmutación de flujo de aire.
3. Seleccione [HOT] con el botón de cambio de modo y aplique aire caliente.





Para que la fijación del cabello dure más tiempo

Aplice aire caliente a la zona del cabello que desee fijar tras aplicar aire caliente.

► Notas

- Tenga cuidado de no golpear la entrada de aire como por ejemplo en la esquina de una mesa.
- No mire por la salida de aire mientras esté en uso.
- Es posible mantener temporalmente de una manera sencilla las permanentes rizadas si aplica nanoe™ MOISTURE+ e ion mineral al cabello, aunque vuelva a su estado original cuando aplique agua o productos de peinado.
- Se pueden utilizar productos de tratamiento y para el cabello, etc.
Sin embargo, si utiliza sustancias pegajosas como aceite, gel o cera, el efecto previsto de nanoe™ MOISTURE+ e ión mineral puede ser difícil de lograr.
- Como se generan nanoe™ MOISTURE+ e iones minerales, es posible que encuentre lo siguiente.
 - Las gotitas de agua pueden soplar fuera de nanoe™ MOISTURE+ y la salida de minerales durante el uso.
 - Es posible que oiga un ruido de la toma de nanoe™ MOISTURE+ y la salida de minerales.
 - Puede que perciba un olor característico durante su uso.
- Los resultados de nanoe™ MOISTURE+, iones minerales y cada modo en el cabello varían según el individuo, y las siguientes personas pueden tener dificultades para experimentar un efecto.

- Personas con cabello rizado
- Personas con cabello muy ondulado
- Personas con cabello liso que se puede fácilmente definir
- Personas que han tenido un alisado entre 3 y 4 meses
- Personas con cabello corto

Cabello rizado	Cabello ondulado
	

Mantenimiento del secador

Siempre apague el botón de encendido y desconecte el enchufe de la toma de corriente eléctrica. (Excepto cuando se realiza el mantenimiento en la salida de aire)

Mantenimiento de la salida de aire

Haga esto como mínimo una vez al mes o más

1. Enchufe a la toma de corriente eléctrica.
2. Encienda el interruptor y seleccione [Suave], [Medio] o [Rápido] con el botón de conmutación de flujo de aire.
3. Seleccione [COLD] con el botón de cambio de modo.
4. Al mismo tiempo que elimina el polvo y el cabello atascado en la rejilla con un bastoncillo de algodón, soplelos.

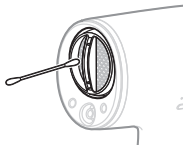

► Notas

- Al realizar el mantenimiento, no bloquee la entrada de aire con la mano.
- Es posible que salga despedido algo de polvo si utiliza el aparato por primera vez después del mantenimiento. Utilice el aparato una vez comprobado que ya no sale polvo. (No mire el interior de la salida de aire.)

Mantenimiento de la entrada de aire

Haga esto como mínimo una vez al mes o más

Limpie pelusas, cabello u otra sustancia de la entrada de aire con un pañuelo o cepillo de dientes.

(Si el polvo se adhiere en el interior, quítelo con una aspiradora.)

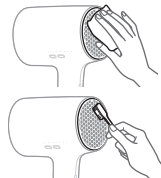

► Nota

- No presione ni frote con las uñas ni objetos afilados. En caso de hacerlo, puede romperse la entrada de aire.

Mantenimiento de la toma de nanoe™ MOISTURE+ y la salida de minerales

Como mínimo una vez al mes

Para mantener la cantidad de producción de nanoe™ MOISTURE+ y la salida de minerales.

1. Prepare un hisopo de algodón nuevo disponible comercialmente (destinado a bebés) y humedezca la punta del hisopo de algodón con agua.
2. Pellizque la punta del bastoncillo de algodón con las manos limpias y haga que la punta sea fina, como se muestra en la figura de la derecha.

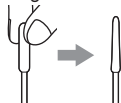

3. Introduzca suavemente el hisopo en la nanoe™ MOISTURE+ y la salida de minerales hasta que se detenga (aproximadamente 1 cm).



Las puntas de la parte en forma de aguja.

4. Gire el hisopo de algodón 2-3 veces con cuidado. Cuando se gira, puede sentir que el hisopo queda atrapado, pero esto no es un problema.

No coloque un hisopo de algodón en ninguna parte que no sea la parte indicada por .

Mantenimiento del cuerpo principal

Haga esto cuando haya suciedad

Para limpiar el secador (cuando está sucio), empape un paño en agua jabonosa y escúrralo bien y, a continuación, limpie con el paño.



► Notas

- No utilice sustancias como alcohol, quitaesmaltes o detergente (jabón de manos). Si lo hace, pueden producirse averías o roturas de piezas o decoloración.
- No deje el aparato con productos de peluquería o cosméticos sobre él. Esto puede deteriorar el plástico, provocando la decoloración y las roturas.



Resolución de problemas

Problema	Posible causa	Acción
El flujo de aire no se puede ajustar a pesar de presionar el botón de conmutación de flujo de aire, mientras que la lámpara de flujo de aire se encenderá después de parpadear dos veces.	▶ Compruebe que el modo Cuidado de la piel está seleccionado.	▶ En el modo Cuidado de la piel, la configuración del flujo de aire se ajustará automáticamente a [Suave], y el flujo de aire no se puede ajustar presionando el botón de conmutación de flujo de aire. (Vea la página 113.)
Se pueden ver chispas dentro del producto. - Estas chispas son causadas por un dispositivo de protección (interruptor del termostato). No son peligrosas.	▶ La pelusa se ha acumulado en la entrada de aire o en la salida de aire.	▶ Retire la pelusa acumulada. (Vea la página 120.)
El aire caliente se convierte repetidamente en aire frío.	▶ El cabello o algo está bloqueando la entrada de aire.	▶ No bloquee la entrada de aire.
El aire caliente es anormalmente caliente.	▶ El enchufe no encaja perfectamente en la toma de corriente que se está utilizando.	▶ Utilice una toma en la que encaje el enchufe perfectamente.
El enchufe está anormalmente caliente.	▶ El enchufe no está insertado correctamente en la toma.	▶ Inserte firmemente el enchufe en la toma de corriente.

Problema	Posible causa	Acción
Se generan chispazos en el interior de la toma nanoe™ MOISTURE+ y la salida de minerales.	▶ La pieza con forma de aguja ubicada en la parte trasera de la toma nanoe™ MOISTURE+ y la salida de minerales está sucia.	▶ Realice el mantenimiento en la toma nanoe™ MOISTURE+ y la salida de minerales. (Vea la página 121.)
Se escucha un ruido (chasquido) en el interior de la toma nanoe™ MOISTURE+ y la salida de minerales.		
La temperatura del aire no es caliente.	▶ La función de sensor inteligente controla automáticamente la temperatura del aire para evitar el calor extremo. (Vea la página 113.)	
Se percibe un olor característico.	▶ Este es el olor característico de nanoe™ MOISTURE+, iones minerales u ozono, y no es perjudicial para el cuerpo humano.	
Salen gotas de agua de la toma nanoe™ MOISTURE+ y la salida de minerales.	▶ Las gotas de agua vuelan ocasionalmente al generar nanoe™ MOISTURE+; esto no es una anomalía.	

Si el problema aún no se soluciona, póngase en contacto con la tienda en la que adquirió la unidad o un centro de servicio autorizado de Panasonic para su reparación.

Especificaciones

Fuente de alimentación	Consumo de energía
220 V ~ 50-60 Hz	1 300 W
230 V ~ 50-60 Hz	1 450 W
240 V ~ 50-60 Hz	1 600 W

Cuando se usa [HOT] [Rápido] a la máxima potencia operativa.

Accesorios	Boquilla concentradora, Difusor
Ruido acústico aerotransportado	78 (dB(A) re 1 pW)

Este producto está destinado exclusivamente para uso doméstico.

Eliminación de Aparatos Viejos Solo para la Unión Europea y países con sistemas de reciclaje



Este símbolo en los productos, su embalaje o en los documentos que los acompañen significa que los productos eléctricos y electrónicos usados no deben mezclarse con los residuos domésticos.

Para el adecuado tratamiento, recuperación y reciclaje de los productos viejos llévelos a los puntos de recogida de acuerdo con su legislación nacional.

Si los elimina correctamente ayudará a preservar valiosos recursos y evitará potenciales efectos negativos sobre la salud de las personas y sobre el medio ambiente.

Para más información sobre la recogida o reciclaje, por favor contacte con su ayuntamiento.

Puede haber sanciones por una incorrecta eliminación de este residuo, de acuerdo con la legislación nacional.

Importador:

Panasonic Marketing Europe GmbH

Representante Autorizado para la UE:

Panasonic Testing Centre

Winsbergring 15, 22525 Hamburgo, Alemania

Fabricado por:

Panasonic Corporation

1006, Oaza Kadoma, Ciudad de Kadoma, Osaka, Japón

Panasonic

Brugsvejledning
(Husholdningsbrug) Hårtørrer
Modelnummer EH-NA0J

Indhold

Sikkerhedsforanstaltninger... 128	Vedligeholdelse af hårtørreren140
Identifikation af dele.....131	Fejlfinding142
Om nanoe™ MOISTURE+ og mineral134	Specifikationer.....144
Sådan bruges hårtørreren135	

Tak, fordi du har købt et Panasonic-produkt.
Før du tager produktet i brug, skal du læse denne vejledning og gemme den til fremtidig brug.

ADVARSEL

- Dette apparat kan bruges af børn fra 8 år og op efter samt personer med reduceret fysisk, sensorisk eller psykiske evner eller uden erfaring eller kendskab til produktet, hvis de er under opsyn eller modtager vejledning i sikker brug af apparatet og forstår de involverede farer. Børn må ikke lege med apparatet. Rengøring og vedligeholdelse må ikke udføres af børn uden opsyn.
- Når hårtørreren bruges på badeværelset, skal stikket tages ud af stikkontakten, da tilstedeværelsen af vand udgør en fare, selv når hårtørreren er slukket.
- Det tilrådes for yderligere beskyttelse at installere en fejlstrømsafbryder (RCD) med en nominel brugsstrøm, der ikke overskrider 30 mA, i det elektriske kredsløb, der forsyner badeværelset. Rådfør dig hos din elinstallatør.

- Dette symbol med det røde forbudstegn betyder "Brug ikke dette apparat i nærheden af vand". Apparatet må ikke bruges eller opbevares i nærheden af badekar, brusebade, baljer eller andre beholdere med vand.



- Hvis strømledningen er beskadiget, skal den udskiftes af producenten, dennes serviceagent eller en lignende kvalificeret person for at undgå fare.

- Før du tager produktet i brug, skal du læse denne vejledning og gemme den til fremtidig brug.
- nanoe™ er et varemærke tilhørende Panasonic Holdings Corporation.
- En nanoe™ MOISTURE+ er en ionpartikel i nanostørrelse, der er belagt med vandpartikler.

Sikkerhedsforanstaltninger

Sørg for, at følge disse instruktioner.

- For at undgå ulykker, personskader eller skader på ejendom, bedes du følge nedenstående instruktioner.



ADVARSEL

Dette angiver en potentiel farlig situation, som kan føre til alvorlige personskader eller dødsfald.



FORSIGTIG

Dette angiver en potentiel farlig situation, som kan føre til mindre personskader eller skader på ejendom.

Visse dele af illustrationerne for sikkerhedsforanstaltningerne kan afvige fra det faktiske produkt.



ADVARSEL

► Stik og ledning

- Må ikke bruges med ledningen bundet sammen.
- Stikket eller ledningen må ikke beskadiges. Stikket eller ledningen må ikke skamferes, modificeres, bukkes med kraft eller trækkes i. Tunge genstande må desuden ikke placeres på ledningen, og den må ikke blive snoet eller klemt.
- Apparatet må ikke bruges, hvis stikket eller ledningen er beskadiget eller varm.
- Sno ikke ledningen stramt omkring hoveddelen under opbevaring.



- Opbevar eller brug ikke ledningen i snoet tilstand.
- Tag stikket ud af stikkontakten ved at trække i stikket i stedet for i ledningen.
- Sluk altid på strømknappen, og tag stikket ud af stikkontakten efter brug.
- Tilslut stikket direkte til stikkontakten: Brug ikke med en forlængerledning.
- Sæt stikket helt ind i stikkontakten i husholdningen. Hvis stikket er løst, må apparatet aldrig bruges.
- Sørg altid for, at apparatet bruges i en elektrisk strømkilde, der stemmer overens med den nominelle spænding angivet på apparatet.

ADVARSEL

► I tilfælde af unormal funktion eller fejlfunktion

- Stop straks brugen, og tag stikket ud af stikkontakten, hvis der er unormal funktion eller fejlfunktion.

<Tilfælde af unormal funktion eller fejlfunktion>

- Der kommer ikke luft ud
- Apparatet stopper tilfældigt
- Det indre bliver glødende varmt, og der kommer røg ud
- Apparatet er beskadiget eller deformeret, eller det afgiver en mislyd.

Anmod straks om eftersyn eller reparation på et autoriseret servicecenter.

► Vedligeholdelse

- Stop brugen, og fjern fnulleret i luftudgangen og luftindgangen, hvis du ser gnister omkring luftudgangen ved brug af varmluftindstillingen.

► Dette apparat

- Luftind- og udløbet må ikke blokeres, og der må ikke stikkes hårnåle eller andre genstande ind i luftind- eller udløbet eller i mineraludløbet på din nanoe™ MOISTURE+.
- Efterlad ikke produktet tændt.
- Opbevares uden for børns rækkevidde. Lad ikke børn bruge apparatet.



i mineraludløbet
på din nanoe™
MOISTURE+

- Må ikke bruges i nærheden af brandbare materialer (som f.eks. alkohol, benzen, fortynder, spray, hårplejeprodukter, neglelakkfjerner).
- Apparatet må ikke modificeres, skilles ad eller repareres.
 - Dette kan medføre antændelse eller personskade som følge af unormal brug.
 - Kontakt et autoriseret servicecenter for reparation.
- Ingen af delene på apparatet eller stikket må røres med våde hænder.
- Dette apparat er ikke konstrueret til kommerciel brug, og det er ikke beregnet til brug uden passende vedligeholdelse.
- Nedsæk ikke apparatet i vand.
- Brug ikke apparatet og opbevar det ikke i nærheden af vand.
- Brug ikke apparatet i nærheden af badekar, brusenicher, bassiner eller andre kar med vand.
- Stop straks brugen af dette produkt, hvis du føler smerte eller mærker noget unormalt på din hud eller anden del af din krop.

FORSIGTIG

► For at beskytte dit hår

- Sørg for at holde en afstand på over 3 cm mellem luftudgangen og dit hår.
- Sørg for at holde dit hår mindst 10 cm fra luftindgangen for at undgå, at håret bliver sammenfiltret.

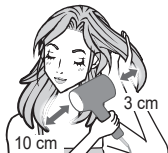

► Bemærk følgende forholdsregler

- Må ikke udsættes for tab eller stød.
- Må ikke bruges til børn under 6 år.
- Undgå, at røre ved luftudløbet, mundstykket eller diffusoren under brug, da de bliver meget varme.
- Apparatet må ikke bruges til andet end, at tørre hår.

► Bemærk

- Denne hårtørrer er udstyret med en automatisk beskyttelse mod overophedning. Hvis hårtørreren overophedes, skifter den til koldluftstilstand. Sluk for hårtørreren, og tag stikket ud af stikkontakten. Lad det køle af i et par minutter, inden det bruges igen. Kontrollér, at der ikke er fruller, hår osv. i luftindgangene og luftudgangene, inden apparatet tændes igen.
- Du lægger muligvis mærke til en karakteristisk lugt, når du bruger hårtørreren. Denne lugt er karakteristisk for nanoe™ MOISTURE+, mineralioner eller ozon og er ikke skadelig for den menneskelige krop.

Identifikation af dele

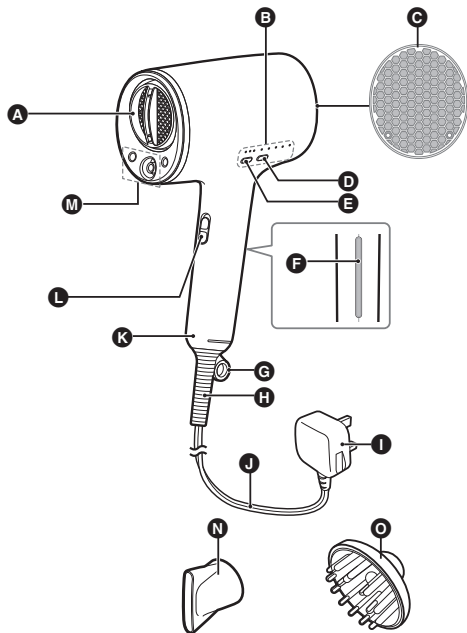

- A** Luftudgang
Mundstykke til hurtig tørring
- B** Tilstandsviser
- C** Luftindgang
- D** Knap til tilstandsskifte
- E** Knap til skift af luftstrøm
- F** Panel
- G** Ring til ophængning
- H** Bøsning

- I** Stik
Stikkets form varierer afhængigt af området.
- J** Ledning
- K** Greb
- L** Strømknap [I/O]
- M** I mineraluldøbet på din nanoe™ MOISTURE+
- N** Koncentratormundstykke
- O** Diffuser

Sådan monteres



Placer mundstykket til luftudgangen, og skub det ind i positionen, indtil det låses fast.

(Illustrationerne ovenfor viser mundstykket med koncentrator.)

Sådan fjernes



Drej og hiv mundstykket opad, væk fra luftudgangen.

► Koncentratormundstykke

Sæt mundstykket på hårtøreren for at opnå præcis styling og føntørring.

Mundstykket hjælper med at koncentrere og lede luftstrømmen direkte til håret for at opnå mere kontrol.

- Montering af mundstykket med koncentrator kan reducere ydeevnen i tilstanden, der veksler mellem varm/kold eller tilstanden til pleje af hårspidser.

► Mundstykke til hurtig tørring

Du kan øge tørrehastigheden ved at bruge de vertikale kraftige og svage luftstrømme til at tørre og løsne sammenfiltret fugtigt hår.

- Hvis mundstykket med koncentrator påmonteres, kan det reducere evnen til hurtigtørring.

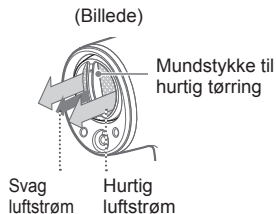

► Diffuser

Til at give håret fylde med meget volumen og styling.

Kontrolviser og tilstandsforklaring

Når den tændes, starter tørretumbleren med indstillingen for hurtig luftstrøm/varmlufttilstand.

- I alle tilstande vil der blive tilført en luftstrøm beriget med nanoe™ MOISTURE+ og mineraler.

Kontrolindikator

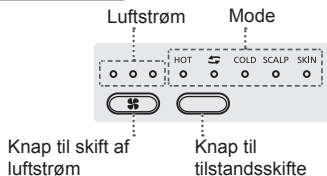

Kontrol af luftstrømmen

For at ændre luftstrømmen trykkes på knappen til at skifte luftstrømmen.



Tilstandskontrol

For at ændre tilstand trykkes på knappen til at skifte tilstand.



► Intelligent sensor

To sensorer overvåger miljøforholdene og din brug af tørretumbleren og regulerer automatisk temperaturen for at forhindre ekstrem varme.

(Luft- og rumtemperaturen kontrolleres konstant.)

Tilstandsforklaring

Lufttemperaturen er forskellig i hver tilstand. Vælg din ønskede temperaturløst tilstand.

Varmluftstilstand [HOT]

Lufttemperaturen reguleres automatisk baseret på den nuværende rumtemperatur. Med automatisk reduceret luftvarme kan du tørre dit hår behageligt selv i sommervarmen.

Tilstand, der skifter mellem Varm/Kold [↔]
< Luftstrømmen er [Hurtig] eller [Medium] >

Skifter automatisk mellem varm og kold luft. Den varme luft gør ustyrligt hår længere, mens den kolde luft fastholder din frisure. Hårets glatte overflade reflekterer lyset og sikrer dig en glat og skinnende finish.

Plejetilstand for hårspidser [↔] < Luftstrømmen er [Blid] >

Skifter automatisk mellem varm og kold luft i den mest effektive cyklus og med den mest optimale luftstrøm for hårspidserne baseret på temperaturen i rummet, der konstant måles af sensorerne. Den blide luftstrøm adskiller ikke hårspidserne, så du kan nemt hårtørre og style dine hårspidser.

Koldluftstilstand [COLD]

Efterbehandling med kold luft er med til at fastholde din frisure i længere tid.

Hovedbundsplejetilstand [SCALP]

Hvis vandet bliver tilbage på din hud (hovedbund), kan det medføre en ubehagelig følelse såsom klæbrig. Du bør tørre dit hår behageligt med en luftstrøm med en temperatur på omkring 60°C, som er mild over for din hud (hovedbund).

Hudplejetilstand [SKIN]

Luftstrømmen er beriget med nanoe™ MOISTURE+ og mineraler og er med til at forhindre dehydrering og giver din hud fugt efter rensning.

- Omkring 1 minut med ansigtsblæsning er med til at holde din hud fugtig.
- Når du vælger [SKIN] med indstillingen [Hurtig] eller [Medium], ændres luftstrømmen til [Blid]. For at gå tilbage til den tidligere luftstrøm trykkes på knappen til at skifte luftstrøm.
- Når der trykkes på knappen til skift af luftstrøm under hudplejetilstand, vil luftstrømslampen blinke to gange. Luftstrømmen ikke vil ændres.

Om nanoe™ MOISTURE+ og mineral

nanoe™ MOISTURE+ og mineral-effekt

Styrer bølger i håret ved at balancere fugtindholdet, hvilket gør håret skinnende og silkeblødt at røre ved. Det gør håret stærkere over for skader fra børstning osv. og medfører smukt hår.



i mineraludløbet på din nanoe™ MOISTURE+.

Hvad er nanoe™ MOISTURE+, mineral?

nanoe™ MOISTURE+

nanoe™ MOISTURE+ er "nanoe™"-ionpartikler indpakket i vand med øget fugt, hvilket gør dem yderst gennemtrængende overfor håret.

nanoe™ MOISTURE+ genereres ved at samle den tilgængelige fugt i håret, så afhængigt af brugsomgivelserne genereres nanoe™ MOISTURE+ muligvis ikke. I omgivelser med lav temperatur og lav luftfugtighed bliver det svært at samle fugten i luften. Når dette sker, genereres der negative ioner.

Mineral

"Mineral" betyder mineralioner, der dannes af udløsningsenheden, som indeholder zinkelektroden.

"nanoe™ MOISTURE+" og "Mineral" er ikke synlige for menneskets øje.

Paneleffekt

Mere nanoe™ tiltrækkes til dit hår ved blot at tage fat i panelet på grebet.

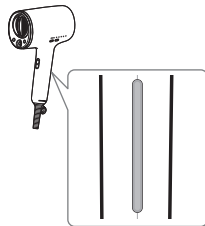

Sådan bruges hårtøreren

Klargøring

- 1 Brug et håndklæde til delvist at tørre håret.
- 2 Før en børste eller kam igennem håret for at fjerne sammenfiltringer.
- 3 Sæt stikket i stikkontakten.

Tør dit hår

- 1 Tænd for strømmen. Tryk på knappen til skift af luftstrøm, og vælg indstillingen [Blid] eller [Medium].

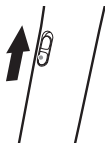

- Vælg [I] med strømknappen.
- Når du tænder for strømmen, kan der gå et øjeblik, før den varme luft kommer ud.

- 2 Ret varm luft gennem hele håret.

- Dit hår tørrer hurtigt, hvis du retter den varme luft mod rødderne.



- 3 Når håret er ca. 90% tørt, skal du bruge tilstanden, der skifter mellem Varm/Kold, for at opnå en flot finish, der gør håret glansfuldt.

- Vælg [↔] med knappen tilstandsskifte.



For at anvende varm og kold luft igennem hele håret skal du dele håret til venstre og højre for at tørre det.

1. Brug tilstanden, der skifter mellem Varm/Kold, mens du kører dine fingre gennem håret fra indersiden. (En side)



- Brug tilstanden, der skifter mellem Varm/Kold, mens du kører dine fingre gennem håret fra toppen af hovedet til spidserne af håret. (En side)
- Udfør også trin 1 og 2 på den modsatte side.



Hvis du er nervøs for beskadigede spidser, skal du bruge tilstanden for pleje af hårspidser.

- Vælg [Blid] med knappen til skift af luftstrøm, og vælg [↔] med knappen til skift af tilstand.
- Når du reder dit hår med din fingerkam, skal du føntørre hårets inder- og yderside mod spidserne.



- Udfør trin 2 på modsatte side.

4 Sluk for strømmen.

5 Tag stikket ud af stikkontakten.

- Når tørringen er udført, skal du afslutte med en børste eller dine fingre.
- Når hårtørreteren har kølet tilstrækkeligt af, skal du opbevare den på et sted med lav fugtighed.

Hovedbundsplejetilstand

Gør dette, efter at du har tørret dit hår ca. 70%, ved at følge fremgangsmåde 2 på S.135

1 Vælg [SCALP] med knappen til tilstandsskifte.



2 Løft dit hår med hånden, og tør hovedbunden.

- Du kan mærke kulde, afhængigt af den omgivende temperatur. Hvis det er tilfældet, skal du flytte apparatet længere væk fra hovedbunden på [HOT] og påføre luft.

- 3** Vælg [HOT] med knappen til tilstandsskifte, og tør dit hår over det hele.



Hudplejetilstand

Gør dette, efter at du har tørret dit hår, ved at følge fremgangsmåde 3 på S.135

- 1** Vælg [SKIN] med knappen til tilstandsskifte.

- Indstillingerne for luftstrømmen justeres automatisk til [Blid].

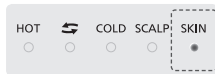

- 2** Hold luftudgangen ca. 20 cm fra hagen, og påfør luft i ca. 1 minut ved at bevæge apparatet til venstre og højre.

- Luk øjnene under brug.
- Udfør hudpleje med creme eller bodymilk på samme måde som normalt.



Sådan gøres håret mere fyldigt

Løft håret ved roden, og påfør varm luft fra bund til top.

For top



For indvendigt hår



Sådan gøres håret mindre fyldigt

Kør hånden gennem håret i samme retning som håret, og påfør varm luft fra top til bund.



Sådan laver du krøller og bølger med en diffuser

1. Placer forsigtigt hårspidsen på diffuseren.
2. Løft dine krøller op og ned fra hovedbund, når de tørrer.
3. Gentag alle trin.
4. Tilpas til sidst det færdige resultat med hænderne.



Sådan forøges hårmassen med en diffuser

Få mere masse i håret ved, at bevæge diffuseren i cirkler over hovedbunden. Hold diffusoren på bestemte områder af hovedet i et par sekunder for, at få mere masse. Gentag dette, indtil du får det ønskede resultat.



Sådan tilpasses hårstrømmen med en diffuser

Red håret med en diffuser for at tørre håret fra rødderne til hårspidserne, samtidig med at du trækker i hårspidserne.



Sådan sættes håret

1. Gør det område af håret, du vil sætte, fugtigt med vand osv.
2. Vælg [Blid] med tilstanden for skift af luftstrøm.
3. Vælg [HOT] med knappen til tilstandsskifte, og påfør varm luft.





Sådan får du håropsætningen til at holde længere

Påfør kold luft på det område af hår, som du vil sætte, efter at du har påført varm luft.

► Bemærk

- Vær forsigtig med ikke at støde luftindgangen ind i f.eks. et bordhjørne.
- Kik ikke ind i luftudløbet under brug.
- Bølgepermanenter bliver midlertidigt nemme at rette ud, når du påfører nanoe™ MOISTURE+ og mineral-ion på håret, men vender tilbage til normal tilstand, når du påfører vand eller stylingprodukter.
- Stylings- og behandlingsprodukter osv. kan bruges. Men hvis du bruger fedtede produkter som olie, gelé eller voks, kan den tilsigtede effekt ved nanoe™ MOISTURE+ og mineral-ion blive svær at opnå.
- Da nanoe™ MOISTURE+ og mineral-ioner genereres, kan du opleve følgende.
 - Vanddråber kan blive blæst ud af i mineraludløbet på din nanoe™ MOISTURE+ under brug.
 - Du hører muligvis en støj fra i mineraludløbet på din nanoe™ MOISTURE+.
 - Du bemærker muligvis en karakteristisk lugt under brug.
- Resultater af nanoe™ MOISTURE+, mineral-ioner og hver enkelt tilstand kan variere på hår afhængigt af personen, og følgende personer kan opleve, at det er svært at opnå en effekt.

- Personer med krøllet hår
- Personer med kraftigt, kruset hår
- Personer med glat hår, der er nemt at sætte
- Personer, der har fået glattet hår med permanent inden for 3 til 4 måneder
- Personer med kort hår

Krøllet hår	Kruset hår
	

Vedligeholdelse af hårtørreren

Sluk altid på strømknappen, og tag stikket ud af stikkontakten. (Undtaget når der udføres vedligeholdelse på luftudgangen)

Vedligeholdelse af luftudgangen

Gør dette ca. en gang om måneden eller oftere

1. Sæt stikket i stikkontakten.
2. Tænd for kontakten, og vælg via knappen mellem [Blid], [Medium] eller [Hurtig] luftstrøm.
3. Vælg [COLD] med knappen til tilstandsskifte.
4. Mens du fjerner støv og hår, der sidder fast i nettet, med en vatpind, skal du blæse det væk med luft.

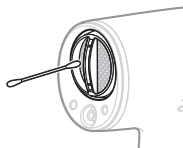

► Bemærk

- Bloker ikke luftindgangen med hånden, når du udfører vedligeholdelse.
- Der kan flyve støv ud, når du bruger apparatet første gang efter vedligeholdelse. Brug apparatet, når du har kontrolleret, at der ikke længere flyver støv ud. (Kig ikke ind i luftudgangen.)

Vedligeholdelse af luftindgangen

Gør dette ca. en gang om måneden eller oftere

Tør hårtørreren af med et papirlommetørklæde eller tandbørste for at fjerne fruller, hår eller andet materiale fra luftindgangen.

(Fjern støv, der sidder fast indvendigt, med en støvsuger.)

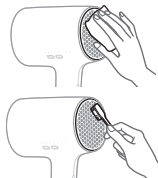

► Bemærk

- Tryk eller gnid ikke med dine negle eller skarpe genstande. Dette kan medføre, at luftindgangen går i stykker.

Vedligeholdelse af i mineraludløbet på din nanoe™ MOISTURE+

Mindst en gang om måneden

Sådan vedligeholdes genereringen af i mineraludløbet på din nanoe™ MOISTURE+.

1. Klargør en ny vatpind (beregnet til spædbørn, kan købes i butikker), og fugt spidsen af vatpinden med vand.
2. Pres spidsen af vatpinden sammen med rene hænder, og gør spidsen tynd som vist i figuren til højre.

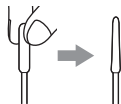

3. Indsæt forsigtigt vatpinden i mineraludløbet på din nanoe™ MOISTURE+, indtil den bliver stoppet (ca. 1 cm).
4. Vend forsigtigt vatpinden 2-3 gange.



Spidserne af den nåleformede del.

Indsæt ikke en vatpind i nogen anden del end den angivne del, angivet med ○.

Vedligeholdelse af hoveddelen

Gør dette, når den er beskidt

Rengør hårtørreren (når den er beskidt) ved at lægge en klud i blød i sæbevand og vride den stramt, og tør derefter hårtørreren af med kluden.



► Bemærk

- Brug ikke midler som alkohol, neglelakfjerner eller vaskemiddel (håndsæbe). Dette kan medføre fejlfunktion, eller at dele revner eller misfarves.
- Efterlad ikke apparatet med hårstylingprodukter eller kosmetik på det. Dette kan medføre forringelse af plastikken, hvilket kan føre til misfarvning og revner.



Fejlfinding

Problem	Mulig årsag	Tiltag
Luftstrømmen kan ikke indstilles, selv om du trykker på knappen til at skifte luftstrømmen, og lampen for luftstrømmen tændes efter at have blinket to gange.	▶ Tjek, at tilstanden Hudpleje er valgt.	▶ I tilstanden hudpleje justeres luftstrømmen automatisk til [Blid], og luftstrømmen kan ikke justeres ved at trykke på knappen til at skifte luftstrømmen. (Se side 133.)
Man kan se gnister inde i produktet. - Disse gnister er forårsaget af en beskyttelsesanordning (termostatafbryder). De er ikke farlige.	▶ Fnuller har ophobet sig på luftindgangen eller luftudgangen.	▶ Fjern ophobet frug. (Se side 140.)
Varm luft bliver gentagende gange til kold luft.	▶ Hår eller noget andet blokerer luftindgangen.	▶ Bloker ikke luftindgangen.
Varm luft er usædvanlig varmt.	▶	
Strømsstikket er usædvanlig varmt.	▶ Stikket sidder ikke korrekt i den anvendte stikkontakt.	▶ Brug en stikkontakt, som strømstikket passer stramt i.
	▶ Strømsstikket er ikke sat helt i stikkontakten.	▶ Sæt stikket ordentligt ind i stikkontakten.
Der genereres gnister inde i mineraludløbet på din nanoe™ MOISTURE+.	▶ Den nåleformede del på bagsiden af i mineraludløbet på din nanoe™ MOISTURE+ er beskidt.	▶ Udfør vedligeholdelse på i mineraludløbet på din nanoe™ MOISTURE+. (Se side 141.)
Der høres en lyd (knitren) indvendigt i mineraludløbet på din nanoe™ MOISTURE+.	▶	
Lufttemperaturen er ikke varm.	▶ Med den intelligente sensorfunktion styres luftens temperatur automatisk for at forhindre ekstrem varme. (Se side 133.)	

Problem	Mulig årsag	Tiltag
Der er en underligt lugt.	▶ Denne lugt er karakteristisk for nanoe™ MOISTURE+, mineralioner eller ozon og er ikke skadelig for den menneskelige krop.	
Der flyver vanddråber ud fra i mineraludløbet på din nanoe™ MOISTURE+.	▶ Der kan strømme vanddråber ud, når du genererer nanoe™ MOISTURE+. Dette er ikke en fejl.	

Hvis problemerne stadigvæk ikke kan løses, skal du kontakte butikken, hvor du købte produktet, eller et servicecenter autoriseret af Panasonic med henblik på reparation.

Specifikationer

Strømkilde	Strømforsøg
220 V ~ 50-60 Hz	1 300 W
230 V ~ 50-60 Hz	1 450 W
240 V ~ 50-60 Hz	1 600 W

Når du bruger [HOT] [Hurtig] på den maksimale driftseffekt.

Tilbehør	Koncentratormundstykke, Diffuser
Luftbåren akustisk støj	78 (dB(A) re 1 pW)

Dette produkt er kun beregnet til privat brug.

Indsamling af elektronikskrot Kun for Den Europæiske Union og lande med retursystemer



Dette symbol på produkter, emballage og/eller ledsagedokumenter betyder, at brugte elektriske og elektroniske produkter ikke må blandes med almindeligt husholdningsaffald.

For korrekt behandling, indsamling og genbrug af gamle produkter, skal du tage dem til indsamlingssteder i overensstemmelse med den nationale lovgivning. Ved at skaffe sig af med dem på korrekt vis hjælper du med til at spare værdifulde ressourcer og forhindre eventuelle negative påvirkninger af menneskers sundhed og miljøet. Ønsker du mere udførlig information om indsamling og genbrug skal du kontakte din kommune. Usagkyndig bortskaffelse af elektronikskrot kan eventuelt udløse bødeforlæggelse.

Importør:

Panasonic Marketing Europe GmbH

Autoriseret repræsentant i EU:

Panasonic Testing Centre
Winsbergring 15, 22525 Hamburg, Tyskland

Fremstillet af:

Panasonic Corporation
1006, Oaza Kadoma, Kadoma, Osaka, Japan

Panasonic

Instruções de funcionamento

Secador (Uso doméstico)

Modelo n.º EH-NA0J

Índice

Precauções de segurança	148	Como utilizar o secador.....	155
Identificação das peças	151	Manutenção do secador	160
Acerca de nanoe™ MOISTURE+ e mineral.....	154	Resolução de problemas	162
		Especificações.....	164

Obrigado por ter adquirido este produto Panasonic.

Antes de operar esta unidade, leia totalmente estas instruções e guarde-as para referência futura.

AVISO

- Este aparelho pode ser usado por crianças com 8 anos de idade ou mais e pessoas com capacidades físicas, sensoriais ou mentais reduzidas ou com falta de experiência ou conhecimentos, desde que tenham recebido supervisão ou instruções relacionadas com a utilização do mesmo de forma segura e que compreendam os perigos envolvidos. As crianças não podem brincar com este aparelho. A limpeza e manutenção de utilização não podem ser realizadas por crianças sem supervisão.
- Quando o secador for utilizado numa casa de banho, desligue-o da tomada, após a utilização, já que a proximidade da água representa um perigo, mesmo que este não esteja em funcionamento.

- Para proteção adicional, recomenda-se a instalação no circuito elétrico que abastece a casa de banho de um dispositivo de corrente residual (RCD) com uma corrente nominal de funcionamento residual não superior a 30 mA. Solicite informação ao seu técnico de instalação elétrica.
- Este símbolo com o sinal de interdição a vermelho no aparelho significa “Não utilize este aparelho perto da água”. Não utilize nem armazene o instrumento perto de banheiras, chuveiros, lavatórios ou outros recipientes que contenham água.



- Se o cabo de alimentação estiver danificado, deve ser substituído pelo fabricante, pelo agente de assistência autorizado ou pessoas com qualificação idêntica para evitar a ocorrência de perigo.

- Antes de operar esta unidade, leia totalmente estas instruções e guarde-as para referência futura.
- nanoe™ é uma marca registada da Panasonic Holdings Corporation.
- nanoe™ MOISTURE+ é uma partícula iónica revestida porde partículas de água de tamanho nanométrico.

Precauções de segurança

Siga estas instruções atentamente.

- Para evitar acidentes, lesões ou danos a propriedade, siga as instruções abaixo.



AVISO

Indica perigos potenciais que poderão resultar em lesões graves ou até morte.



ATENÇÃO

Indica perigos potenciais que poderão resultar em lesões ligeiras ou danos a propriedade.

Algumas partes das ilustrações de precauções de segurança são diferentes do produto real.



AVISO

► Ficha e cabo

- Não utilize com o cabo embrulhado.
- Não danifique o cabo ou a ficha. Não deforme, modifique, dobre ou puxe agressivamente o cabo ou a ficha. Além disso, não coloque nada pesado sobre o cabo, não dobre nem torça o cabo.
- Não utilize quando a ficha ou o cabo estiver danificado ou quente.
- Ao arrumar, não embrulhe em volta do corpo do aparelho de forma muito apertada.
- Não arrume nem use o cabo de forma torcida.
- Desligue a ficha, segurando-a, em vez de a puxar pelo cabo.
- Desligue sempre o interruptor de alimentação e desligue a ficha da tomada doméstica, após utilização.
- Inserir a ficha diretamente numa tomada doméstica: Não utilizar um cabo de extensão.
- Inserir completamente a ficha numa tomada doméstica. Nunca utilize o aparelho sem a ficha estar bem fixa.
- Certifique-se sempre de que o aparelho é operado numa fonte de alimentação elétrica com a tensão nominal indicada no aparelho.



AVISO

► Em caso de defeito ou anomalia

- Para imediatamente de utilizar e retire a ficha, em caso de defeito ou anomalia.

<Casos de defeito ou anomalia>

- Não é emitido ar
- A unidade para esporadicamente
- O interior fica vermelho vivo e é emitido fumo
- O aparelho encontra-se danificado ou deformado ou é emitido um ruído estranho.

Solicite imediatamente inspeção ou reparação num centro de assistência autorizado.

► Manutenção

- Quando vir faíscas em volta da saída de ar, enquanto usa a definição de ar quente, para de usar e retire o algodão existente na saída e na entrada de ar.

► Este aparelho

- Não bloqueie nem insira ganchos ou outros objetos externos na entrada de ar, saída de ar ou no nanoe™ MOISTURE+ e na saída de minerais.
- Não deixar o produto com o interruptor de alimentação ligado.
- Mantenha longe do alcance de bebés ou crianças pequenas. Não as deixe utilizar este aparelho.



nanoe™
MOISTURE+ e na
saída de minerais

- Não utilize perto de materiais inflamáveis (como álcool, benzina, diluente, spray, produtos de tratamento de cabelos, acetona).
- Nunca modifique, desmonte ou repare.
 - Se o fizer, pode provocar ignição ou ferimentos, resultantes de funcionamento anómalo. Contacte um centro de assistência autorizado para efetuar a reparação.
- Não manuseie nenhuma parte da ficha ou do instrumento com mãos molhadas.
- Este aparelho não está concebido para utilização comercial e não se destina a utilização sem a manutenção correta.
- Não mergulhe o aparelho em água.
- Não utilizar nem guardar o aparelho perto de água.
- Não utilize este aparelho perto de banheiras, chuveiros, lavatórios ou outros recipientes com água.
- Se sentir dor ou qualquer coisa fora do normal na sua pele ou em outra parte do corpo, pare imediatamente de utilizar este produto.

ATENÇÃO

► Para proteger o seu cabelo

- Certifique-se de que mantém uma distância de mais de 3 cm entre a saída de ar e o seu cabelo.
- Certifique-se de que mantém o seu cabelo, pelo menos 10 cm afastado da entrada de ar para evitar que o cabelo fique preso.

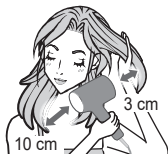

► Tenha em conta as precauções seguintes

- Não deixe cair, nem sujeite a impacto.
- Não utilize em crianças com menos de 6 anos.
- Não toque na saída de ar, no bocal do concentrador nem no difusor, pois poderão estar muito quentes.
- Não utilize o aparelho para qualquer outro fim que não secar o cabelo.

► Observações

- Este secador de cabelo está equipado com um dispositivo automático de proteção contra sobreaquecimento. Se o secador de cabelo aquecer excessivamente, muda para o Modo de Ar Frio. Desligue o secador de cabelo e retire a ficha da tomada doméstica. Deixe arrefecer durante alguns minutos, antes de o voltar a utilizar. Certifique-se de que não existe algodão, cabelo, etc. nas entradas e saídas de ar, antes de o voltar a ligar.
- É possível que dê conta de um cheiro característico quando utilizar este secador de cabelo. Este é o cheiro característico do nanoe™ MOISTURE+, iões minerais, ou ozono, e não é nocivo para o organismo.

Identificação das peças

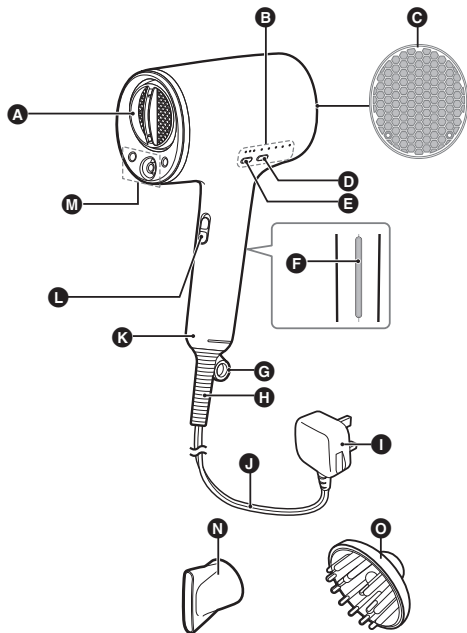

- A** Saída de ar
Bocal de secagem rápida
- B** Indicador de modo
- C** Entrada de ar
- D** Botão de alternância de modo
- E** Botão de alternância do fluxo de ar
- F** Painel
- G** Anel para pendurar
- H** Casquilho

- I** Ficha
A forma da ficha difere dependendo da área.
- J** Cabo
- K** Pega
- L** Interruptor de alimentação [I/O]
- M** nanoe™ MOISTURE+ e na saída de minerais
- N** Bocal do concentrador
- O** Difusor

Como prender



Colocar o bocal na saída de ar e inserir firmemente na posição até bloquear.

Como remover



Torcer e puxar o bocal para cima, afastando-o da saída de ar.

(As ilustrações acima mostram o bocal concentrador.)

► Bocal do concentrador

Para uma criação de penteado mais precisa e secagem, prender o bocal concentrador ao secador de cabelo.

O bocal concentrador ajuda a concentrar e direcionar o fluxo de ar diretamente para o cabelo para dar maior controle.

- Prender o bocal concentrador pode reduzir o desempenho no modo Alternado Quente/Frio ou no modo Cuidados com Pontas de Cabelo.

► Bocal de secagem rápida

Pode aumentar a taxa de secagem, utilizando os fluxos de ar fortes e fracos para secar e soltar caudais de ar húmido.

- Prender o bocal concentrador pode reduzir o desempenho do bocal de secagem rápida.

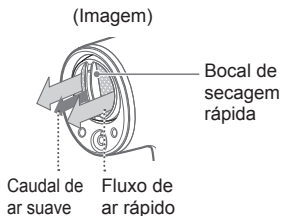

► Difusor

Para criar penteados encorpados com muito volume e forma.

Indicador de controlo e explicação do modo

Quando o interruptor de alimentação é ligado, o secador iniciará na definição de fluxo de ar mais rápida / modo Ar Quente.

- Em todos os modos, será fornecido um fluxo de ar enriquecido com nanoe™ MOISTURE+ e minerais.

Indicador de controlo

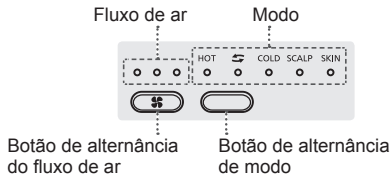

Controlo do fluxo de ar

Para mudar o fluxo de ar, premir o botão de alternância do fluxo de ar.

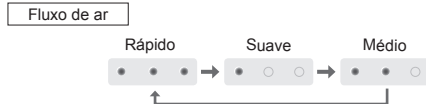

Controlo do modo

Para mudar o modo, premir o botão de alternância de modo.



► Detecção inteligente

Dois sensores monitorizam as condições do ambiente e a sua maneira de utilizar o secador, e automaticamente controla a temperatura para evitar calor extremo.

(A temperatura do ar e da divisão são constantemente monitorizadas.)

Explicação de modo

A temperatura do ar varia em cada modo. Selecionar o seu modo de temperatura desejado.

Modo de ar quente [HOT]

A temperatura do ar é automaticamente controlada baseada na atual temperatura da divisão. Pode confortavelmente secar o seu cabelo mesmo no calor do verão com o ar quente automaticamente reduzido.

Modo alternado Quente/Frio [↔] < Fluxo de ar é [Rápido] ou [Médio] >

Alternar automaticamente entre ar quente e frio. O ar quente alonga o cabelo rebelde, enquanto o ar frio mantém o penteado no sítio. A superfície alisada do cabelo reflete a luz e dá-lhe um acabamento elegante e brilhante.

Modo Cuidados com Pontas de Cabelo [↔] < Fluxo de ar é [Suave] >

Alternar automaticamente entre ar quente e frio com o ciclo mais eficaz e o fluxo de ar para o acabamento das pontas do cabelo baseado na temperatura ambiente constantemente detetada pelos sensores. O fluxo de ar suave não tem tendência a separar as pontas de cabelo, por isso você pode facilmente secar e pentear as suas pontas de cabelo.

Modo de ar frio [COLD]

Acabamento com ar frio ajuda o seu penteado a durar mais tempo.

Modo de tratamento do couro cabeludo [SCALP]

A água que fica na pele (couro cabeludo) pode provocar sensações incômodas, como a sensação de pegajosidade. Seque o seu cabelo confortavelmente com o fluxo de ar a uma temperatura de cerca de 60°C, que é agradável para a sua pele (couro cabeludo).

Modo de tratamento da pele [SKIN]

O fluxo de ar enriquecido com nanoe™ MOISTURE+ e minerais ajuda a prevenir a desidratação e deixa a pele hidratada após a limpeza.

- Cerca de 1 minuto de sopro facial ajudará a manter a pele hidratada.
- Quando selecionar [SKIN] na definição [Rápido] ou [Médio], o fluxo de ar mudará para [Suave]. Para regressar ao fluxo de ar anterior, premir o botão de alternância do fluxo de ar.
- Quando premir o botão de alternância do fluxo de ar durante o modo Tratamento da Pele, a lâmpada de fluxo de ar irá piscar duas vezes, enquanto o fluxo de ar não muda.

Acerca de nanoe™ MOISTURE+ e mineral

Efeito nanoe™ MOISTURE+ e mineral

Controla a ondulação equilibrando o teor de humidade do cabelo, tornando-o brilhante e sedoso ao toque. Torna o cabelo forte contra os danos causados pela escovagem, etc., e proporciona um cabelo bonito.



O que é nanoe™ MOISTURE+, mineral?

nanoe™ MOISTURE+

nanoe™ MOISTURE+ são partículas de iões “nanoe™” envolvidas em água com maior humidade, o que as torna altamente penetrantes no cabelo.

nanoe™ MOISTURE+ é gerado, recolhendo a humidade disponível no ar, portanto, dependendo do ambiente de utilização, pode não ser gerado nanoe™ MOISTURE+. Em ambientes de baixa temperatura e baixa humidade, a condensação no ar torna-se difícil de recolher. Quando isto acontece, são gerados iões negativos.

Mineral

“Mineral” significa iões minerais gerados pela unidade de descarga que contém o eléctrodo de zinco.

“nanoe™ MOISTURE+” e “Mineral” são invisíveis ao olho humano.

Carga adicional de iões

O simples fato de agarrar o painel juntamente com a pega permite atrair mais nanoe™ ao seu cabelo.

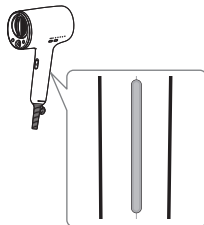

Como utilizar o secador

Preparação

- 1 Utilize uma toalha para secar parcialmente o seu cabelo.
- 2 Em seguida, escova ou penteie com os dedos para eliminar partes emaranhadas.
- 3 Ligue a ficha à tomada doméstica.

Secar o cabelo

- 1 Ligar o interruptor de alimentação. Premir o botão de alternância do fluxo de ar e selecionar a definição [Rápido] ou [Médio]

- Selecione [I] com o interruptor de alimentação.
- Quando ligar o interruptor de alimentação, pode demorar um momento antes do ar quente começar a sair.

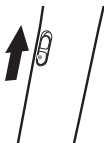

- 2 Direcione ar quente pelo seu cabelo.

- O seu cabelo vai secar depressa, se direcionar o ar quente no sentido das raízes.



- 3 Quando o cabelo estiver cerca de 90% seco, utilize o modo Alternado Quente/Frio para finalizar bem, tornando o cabelo brilhante.

- Selecione [↔] com o botão de alternância de modo.



De forma a aplicar bem ar quente e frio, separe o cabelo para a esquerda e para a direita para o secar.

1. Aplique o modo Alternado Quente/Frio, enquanto passa os seus dedos pelo seu cabelo a partir de dentro. (Um lado)



2. Aplique o modo Alternado Quente/Frio, enquanto passa os seus dedos pelo seu cabelo a partir do cimo da cabeça até às pontas do cabelo. (Um lado)
3. Realize também passo 1 e 2 do lado oposto.



Se está preocupada/o com danos nas pontas, utilize o modo Cuidados com Pontas de Cabelo.

1. Selecionar [Suave] com o botão de alternância do fluxo de ar e selecionar [↔] com o botão de alternância de modo.
2. Enquanto penteia o seu cabelo com o pente de dedo, seque o interior e o exterior do seu cabelo até às pontas.



3. Realize o Passo 2 no lado oposto.

4 Desligar o interruptor de alimentação.

5 Retire a ficha da tomada doméstica.

- Quando a secagem estiver concluída, termine com uma escova ou com os dedos.
- Após o secador ter arrefecido suficientemente, mantenha-o num local com pouca humidade.

Modo de tratamento do couro cabeludo

Siga este procedimento, após secar o cabelo cerca de 70%, com o procedimento 2 na P.155

- 1 **Selecione [SCALP] com o botão de alternância de modo.**



- 2 **Levante o cabelo com a mão e seque o seu couro cabeludo.**

- Pode sentir frio, dependendo da temperatura ambiente. Neste caso, Afaste mais o aparelho do seu couro cabeludo em [HOT] e aplique ar.

- 3** Selecione [HOT] com o botão de alternância de modo e seque todo o seu cabelo.



Modo de tratamento da pele

Siga este procedimento, após secar o cabelo, com o procedimento 3 na P.155

- 1** Selecione [SKIN] com o botão de alternância de modo.

- As definições do fluxo de ar irão ajustar automaticamente para [Suave].



- 2** Coloque a saída de ar a uma distância de cerca de 20 cm a partir do queixo e aplique ar durante cerca de 1 minuto, deslocando o aparelho para a esquerda e para a direita.

- Utilize com os olhos fechados.
- Realize o tratamento da pele, utilizando loção da mesma forma e altura normal.



Para aumentar o volume de cabelo

Levante a base do cabelo e aplique ar quente, a partir de baixo para cima.

Para o topo



Para cabelo interior



Para diminuir o volume de cabelo

Passe a mão pelo cabelo na mesma direção do fluxo de ar e aplique o ar quente de cima para baixo.



Para definir os caracóis e ondas com um difusor

1. Coloque suavemente a ponta do seu cabelo sobre o difusor.
2. Levante os caracóis para cima e para baixo do couro cabeludo enquanto estão a secar.
3. Repetir todas as seções.
4. Finalmente, ajustar o aspecto geral acabado com as mãos.



Para aumentar o volume do cabelo com um difusor

Obter volume movendo o difusor num movimento circular sobre o couro cabeludo. Manter o difusor mantido em áreas específicas da sua cabeça durante alguns segundos para atingir volume como desejar. Repita até que o seu o aspecto desejado seja alcançado.



Para ajustar o fluxo de cabelo com um difusor

Pentear o cabelo com um difusor para secar o cabelo desde as raízes até às pontas enquanto puxa as pontas do cabelo.



Para fixar o cabelo

1. Humedeça com água a área do cabelo que pretende fixar, etc.
2. Selecionar [Suave] com o modo alternância do fluxo de ar.
3. Selecione [HOT] com o botão de alternância de modo e aplique ar quente.



Para aumentar a duração da fixação do cabelo

Aplique ar frio na área de cabelo que pretende fixar, depois de aplicar ar quente.



► Observações

- Tenha cuidado para não bater com a entrada de ar em locais, como a esquina de uma secretária.
- Não olhar para a saída de ar enquanto estiver a ser utilizado.
- As ondulações podem tornar-se temporariamente fáceis de esticar quando aplica nanoe™ MOISTURE+ e ião mineral no cabelo, mas voltam ao seu estado original quando aplica água ou agentes de styling.
- Podem ser usados agentes de styling e tratamento, etc.

Contudo, se utilizar substâncias pegajosas como óleo, gel ou cera, o efeito pretendido de nanoe™ MOISTURE+ e ião mineral pode tornar-se difícil de alcançar.

- Dado que são gerados nanoe™ MOISTURE+ e iões minerais, pode encontrar o seguinte.
 - Durante a utilização, podem ser expelidas gotas de água pela nanoe™ MOISTURE+ e na saída de minerais.
 - Pode ouvir um ruído proveniente da nanoe™ MOISTURE+ e na saída de minerais.
 - Pode notar um odor característico durante a utilização.
- Resultados da nanoe™ MOISTURE+, iões minerais e cada modo no cabelo variam de acordo com o indivíduo, e o tipo de casos que se seguem podem encontrar dificuldades para sentir um efeito.

- Pessoas com cabelo encaracolado
- Pessoas com cabelo ondulado forte
- Pessoas com cabelo suave que tem facilidade de fixação
- Pessoas que fizeram um alisamento no prazo de 3 a 4 meses
- Pessoas com cabelo curto

Cabelo encaracolado	Cabelo ondulado
	

Manutenção do secador

Desligue sempre o interruptor de alimentação e desligue a ficha da tomada doméstica. (Exceto quando realizar manutenção na saída de ar)

Efetuar manutenção na saída de ar

Realize estes procedimentos pelo menos, uma vez por mês ou mais

1. Ligue a ficha à tomada doméstica.
2. Ligar o interruptor e selecionar [Suave], [Médio] ou [Rápido] com o botão de alternância do fluxo de ar.
3. Selecione [COLD] com o botão de alternância de modo.
4. Enquanto raspa poeira e cabelo preso na rede com uma cotonete, expele-os com ar.

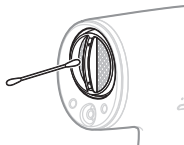

Efetuar manutenção na entrada de ar

Realize estes procedimentos pelo menos, uma vez por mês ou mais

Use um pano ou escova de dentes para limpar algodão, cabelo ou outras matérias da entrada de ar.

(Se houver poeira presa no interior, retire-se com um aspirador.)

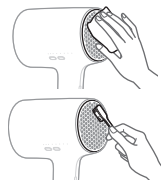

► Observação

- Não pressione nem arranhe com as unhas ou itens afiados.
Se o fizer, pode partir a entrada de ar.

► Observações

- Quando efetuar manutenção, não bloqueie a entrada de ar com a mão.
- Quando utilizar o aparelho pela primeira vez, após manutenção, pode ser expelida poeira. Utilize o aparelho, após confirmar que já não é expelida qualquer poeira. (Não olhe para a saída de ar)

Manter a nanoe™ MOISTURE+ e na saída de minerais

Pelo menos, uma vez por mês

Para manter a quantidade de geração de nanoe™ MOISTURE+ e na saída de minerais.

1. Preparar um cotonete novo disponível no mercado (destinado a bebês) e humedecer a ponta do cotonete com água.
2. Apertar a ponta do cotonete com as mãos limpas e tornar a ponta fina, como mostra a figura à direita.

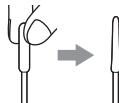

3. Introduzir suavemente o cotonete na nanoe™ MOISTURE+ e na saída de minerais até parar (cerca de 1 cm).
4. Rode o cotonete com cuidado 2-3 vezes.

Ao rodar, pode sentir-se que o cotonete fica preso, mas isso não é um problema.



As pontas da parte em forma de agulha.

Não introduzir um cotonete numa parte que não seja a indicada por ○.

Efetuar a manutenção do corpo principal

Realize estes procedimentos quando existir sujidade

Para limpar o secador (quando estiver sujo), molhe um pano em água com sabão e esprema-o com firmeza, em seguida, limpe com o pano.



► Observações

- Não utilize substâncias como álcool, acetona ou detergente (sabão para as mãos). Se o fizer, pode provocar anomalia ou rachas e descoloração de peças.
- Não deixe o aparelho com vestígios de produtos de cabeleireiro ou cosméticos. Se o fizer, provoca a deterioração do plástico, levando à sua descoloração e ocorrência de rachas.



Resolução de problemas

Problema	Causa provável	Ação
O fluxo de ar não pode ser ajustado apesar de premir o botão de alternância do fluxo de ar, enquanto a lâmpada do fluxo de ar se liga após piscar duas vezes.	▶ Verificar se o modo Tratamento da Pele está selecionado.	▶ No modo Tratamento da Pele, as definições do fluxo de ar serão automaticamente ajustadas para [Suave], e o fluxo de ar não pode ser ajustado premindo o botão de alternância do fluxo de ar. (Ver página 153.)
É possível visualizar faíscas no interior do produto. - Estas faíscas são provocadas pelo dispositivo de proteção (interruptor do termostato). Elas não são perigosas.	▶ Cotão está acumulado na entrada ou saída de ar.	▶ Remover o algodão acumulado. (Ver página 160.)
O ar quente passa repetidamente para ar frio.	▶ Existe cabelo ou algo a bloquear a entrada de ar.	▶ Não bloqueie a entrada de ar.
O ar quente está anormalmente quente.	▶ A ficha não encaixa bem na saída a ser utilizada.	▶ Utilize uma tomada em que a ficha encaixe bem.
A ficha está anormalmente quente.	▶ A ficha não está bem inserida na tomada.	▶ Inserir a ficha firmemente na saída.

Problema	Causa provável	Ação
São geradas faíscas dentro da nanoe™ MOISTURE+ e na saída de minerais.	▶ A parte com forma de agulha localizada na parte de trás da nanoe™ MOISTURE+ e na saída de minerais está suja.	▶ Efetue a manutenção na nanoe™ MOISTURE+ e na saída de minerais de minerais. (Ver página 161.)
Ouve-se um ruído (rachar) dentro da nanoe™ MOISTURE+ e na saída de minerais.		
A temperatura do ar não é quente.	▶ A função deteção inteligente controla automaticamente a temperatura do ar para evitar calor extremo. (Ver página 153.)	
Verifica-se um cheiro peculiar.	▶ Este é o cheiro característico do nanoe™ MOISTURE+, iões minerais, ou ozono, e não é nocivo para o organismo.	
São expelidas gotículas de água pela nanoe™ MOISTURE+ e na saída de minerais.	▶ Ocasionalmente podem voar gotas de água quando gerar nanoe™ MOISTURE+; isto não é uma anomalia.	

Se continuar a não ser possível resolver problemas, contacte a loja onde adquiriu a unidade ou um centro de assistência autorizado pela Panasonic para a reparação.

Especificações

Fonte de alimentação	Consumo de energia
220 V ~ 50-60 Hz	1 300 W
230 V ~ 50-60 Hz	1 450 W
240 V ~ 50-60 Hz	1 600 W

Quando utilizar [HOT] [Rápido] na potência máxima de operação.

Acessórios	Bocal do concentrador, Difusor
Ruído acústico aéreo	78 (dB(A) re 1 pW)

Este produto destina-se exclusivamente a uso doméstico.

Eliminação de equipamentos usados Apenas para a União Europeia e países com sistemas de reciclagem



Este símbolo nos produtos, embalagens, e/ou documentos que os acompanham indica que os produtos elétricos e eletrónicos usados não podem ser misturados com os resíduos urbanos indiferenciados.

Para um tratamento adequado, reutilização e reciclagem de produtos usados, solicitamos que os coloque em pontos de recolha próprios, em conformidade com a respetiva legislação nacional. Ao eliminar estes produtos corretamente, estará a ajudar a poupar recursos valiosos e a prevenir quaisquer potenciais efeitos negativos sobre o ambiente e a saúde humana.

Para mais informações acerca da recolha e reciclagem, por favor contacte a sua autarquia local. De acordo com a legislação nacional, podem ser aplicadas contraordenações pela eliminação incorreta destes resíduos.

Importador:

Panasonic Marketing Europe GmbH

Representante Autorizado na UE:

Panasonic Testing Centre

Winsbergring 15, 22525 Hamburgo, Alemanha

Fabricado por:

Panasonic Corporation

1006, Oaza Kadoma, Cidade de Kadoma, Osaca, Japão

Innholdsfortegnelse

Forholdsregler for sikkerhet	168	Hvordan bruke hårtørkeren	175
Identifisering av deler	171	Vedlikehold av hårtørkeren.....	180
Om nanoe™ MOISTURE+ og mineral	174	Feilsøking.....	182
		Spesifikasjoner	184

Takk for at du kjøpte dette Panasonic-produktet.

Les denne bruksanvisningen grundig før du bruker denne enheten, og oppbevar den for senere bruk.

ADVARSEL

- Dette produktet kan brukes av barn fra åtte år og oppover og av personer med reduserte fysiske, sensoriske eller mentale evner eller mangel på erfaring og kunnskap, så fremt de får tilsyn eller instruksjoner i å bruke produktet på en sikker måte og forstår farene som er involvert. Barn må ikke leke med apparatet. Rengjøring og brukervedlikehold må ikke utføres av barn uten tilsyn.
- Når hårtørkeren brukes på badet, skal den plugges ut etter bruk. Nærheten til vann utgjør en fare selv om hårtørkeren er slått av.
- For ekstra beskyttelse er det å anbefale at en jordfeilbryter med et reststrømnivå som ikke er høyere enn 30 mA installeres på strømkursen som gir strøm til badet (RCD). Spør en elektriker hvis du er i tvil.

- Dette symbolet med forbudsskiltet i rødt på apparatet betyr "Må ikke brukes i nærheten av vann". Ikke bruk eller oppbevar apparatet i nærheten av badekar, dusjer, servanter eller andre beholdere som inneholder vann.



- Hvis strømledningen blir skadet, skal den byttes av produsenten, dennes serviceagent eller personer med tilsvarende kvalifikasjoner for å unngå farlige situasjoner.

- Les denne bruksanvisningen grundig før du bruker denne enheten, og oppbevar den for senere bruk.
- nanoe™ er et varemerke som tilhører Panasonic Holdings Corporation.
- En nanoe™ MOISTURE+ er en ionepartikkel i nanostørrelse som er belagt med vannpartikler.

Forholdsregler for sikkerhet

Sørg for å følge disse instruksjonene.

- Vennligst følg instruksjonene nedenfor for å forhindre ulykker, skader eller skade på eiendom.



ADVARSEL

Betegner en potensiell fare som kan føre til alvorlig personskade eller død.



FORSIKTIG

Betegner en potensiell fare som kan føre til mindre personskade eller skade på eiendom.

Noen deler av illustrasjonene til forholdsreglene er forskjellige fra det faktiske produktet.



ADVARSEL

► Støpselet og ledning

- Må ikke brukes med sammenkveilet ledning.
- Ledningen eller støpselet må ikke skades. Ledningen eller støpselet må ikke skamferes, endres, bøyes eller tøyes kraftig. Du må heller ikke legge noe tungt oppå eller vri eller klemme ledningen.
- Må ikke brukes hvis støpselet eller ledningen er skadet eller varme.
- Ikke vikle ledningen stramt rundt huset når apparatet lagres.



- Ledningen må ikke være snodd når den lagres eller brukes.
- Ta ut støpselet ved å gripe tak i det. Ikke trekk i ledningen.
- Slå bestandig av strømbryteren og trekk støpselet ut av kontakten etter bruk.
- Sett støpselet direkte inn i stikkkontakten: Bruk aldri en forlengelseskabel.
- Sett støpselet helt inn i en stikkontakt. Bruk aldri apparatet hvis støpselet sitter løst.
- Pass på at apparatet brukes med en strømkilde som stemmer med den elektriske merkespenningen som står på apparatet.

ADVARSEL

► I tilfelle unormale forhold eller feilfunksjon

- Stans bruken umiddelbart og fjern støpselet hvis det er noe unormalt eller en feilfunksjon.

<Eksempler på unormale forhold eller feilfunksjon>

- Det kommer ikke luft ut
- Enheten stopper med ujevne mellomrom
- Innsiden blir glødende rødt varm og det kommer røyk.
- Apparatet er skadet eller deformert, eller en rar lyd kan høres.

Be umiddelbart om å få apparatet inspisert eller reparert hos en autorisert reparatør.

► Vedlikehold

- Når du ser gnister rundt luftutløpet når du bruker innstillingen for varm luft, stopp bruken og fjern lo fra luftinntaket og luftutløpet.

► Dette apparatet

- Ikke blokker eller stikk hårnåler eller andre fremmedlegemer inn i luftinntaket, luftutløpet eller nanoe™ MOISTURE+ og mineralutløpet.
- Gå ikke fra produktet mens det er skrudd på.
- Ikke la det være innenfor spedbarns eller barns rekkevidde. Ikke la barn bruke apparatet.



nanoe™
MOISTURE+ og
mineralutløpet

- Må ikke brukes i nærheten av brannfarlige materialer (som alkohol, bensin, forynningsvæske, spray, hårpleieprodukter, neglelakkfjerner).
- Prøv aldri å endre, demontere eller reparere.
 - Det kan føre til antenning eller personskaade på grunn av unormal funksjon.
- Kontakt et autorisert serviceverksted for reparasjon.
- Ikke håndter noen deler av støpselet eller apparatet med våte hender.
- Dette apparatet er ikke konstruert for kommersiell bruk, og er ikke tenkt brukt uten riktig vedlikehold.
- Ikke senk produktet i vann eller andre væsker.
- Ikke bruk eller oppbevar enheten i nærheten av vann.
- Ikke bruk dette apparatet i nærheten av badekar, dusjer, vaskeservanter eller andre beholdere som inneholder vann.
- Hvis du kjenner smerte eller noe uvanlig på huden eller en annen del av kroppen, stopp umiddelbart bruken av produktet.

FORSIKTIG

► For å beskytte håret

- Pass på å holde en avstand på mer enn 3 cm mellom luftutløpet og håret.
- Pass på å holde håret ditt minst 10 cm unna luftinntaket for å kunne unngå at håret floker seg sammen.

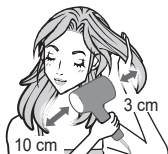

► Merk deg følgende forholdsregler

- Ikke slipp eller utsett den for støt.
- Må ikke brukes på barn under 6 år.
- Ikke berør luftutløpet, stylingdysen eller diffusoren som blir veldig varm.
- Ikke bruk apparatet til noe annet formål enn å tørke hår.

► Merknader

- Hårføneren har en automatisk overopphetingsbeskyttelse. I tilfelle hårføneren overopphetes, vil den bytte til Kald luft-modus. Slå av hårføneren og trekk den ut av stikkkontakten. La det kjøles ned i noen minutter før det brukes igjen. Kontroller at det ikke ligger lo, hår osv. i luftinntakene og -utløpene før det slås på igjen.
- Du kan føle en karakteristisk lukt ved bruk av hårføneren. Dette er den karakteristiske lukten til nanoe™ MOISTURE+, mineralioner eller ozon, og er ikke skadelig for menneskekroppen.

Identifisering av deler

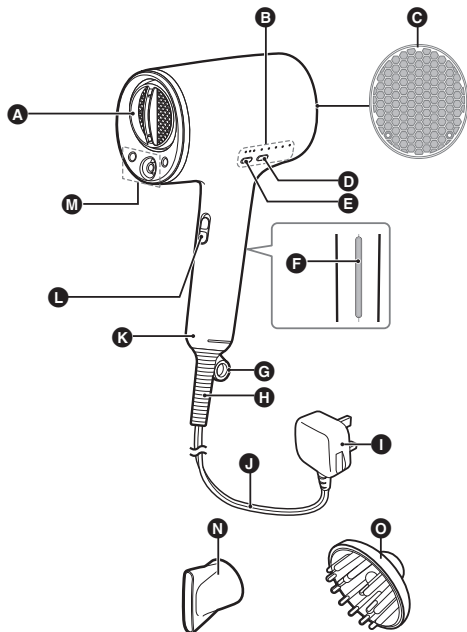

- A** Luftutlø
- B** Hurtigtørkingsdysep
- C** Luftinntak
- D** Modusknapp
- E** Knapp for bytting av luftstrøm
- F** Panel
- G** Ring for å henge etter
- H** Bøssing

- I** Støpsel
- Formen på pluggen varierer og avhenger av området.
- J** Ledning
- K** Håndtak
- L** Av/på-bryter [I/O]
- M** nanoe™
- MOISTURE+ og mineralutløpet
- N** Stylingdyse
- O** Diffusor

Slik fester du



Dysen plasseres til luftuttaket og settes godt inn på plass til det låses.

Slik fjerner du



Vri og trekk opp dysen bort fra luftutløpet.

(Illustrasjonene viser dysen til konsentratoren.)

► Stylingdyse

For en presis styling og føning, må konsentratorens dysen festes til hårføneren. Dysen fokuserer og retter luftstrømmen rett mot håret for mer kontroll.

- Ved å feste dyse, kan ytelsen reduseres under modusen Veksle på Varm/Kald luft eller Pleie av hårspisser.

► Dyse for hurtigtørking

Du kan øke tørkehastigheten ved å bruk de vertikale kraftige og svake luftstrømmene til å tørke og løse opp bunter med vått hår.

- Festing av dysen kan redusere ytelsen til den hurtigtørkende dysen.

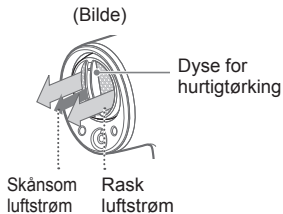

► Diffusor

For hår med mye volum og styling.

Forklaring på kontrollindikator og modus

Etter at strømbryteren er slått på, vil hårføner starte med rask luftstrøm-innstilling/Varmluft-modus.

- På alle moduser vil det gis en luftstrøm beriket med nanoe™ MOISTURE+ og mineraler.

Kontrollindikator

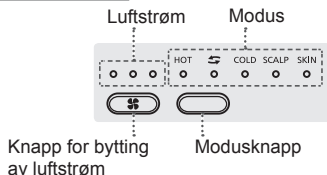

Kontroll av luftstrøm

Endre luftstrømmen ved å trykke på knappen for bytting av luftstrøm.



Moduskontroll

Endre modusen ved å trykke på knappen for bytting av modus.



► Intelligent sensing

To sensorer overvåker miljøforholdene og måten du bruker hårfønen på, og kontrollerer automatisk temperaturen for å forhindre ekstrem varme. (Luften og romtemperaturen overvåkes kontinuerlig.)

Forklaring av modus

Lufttemperaturen varierer i hver modus. Velg ønsket temperaturmodus.

Varmluftmodus [HOT]

Lufttemperaturen reguleres automatisk basert på den faktiske romtemperaturen. Du kan tørke håret ditt komfortabelt selv i sommervarmen med automatisk redusert luftvarme.

Varm/Kald skiftende modus [↔] < Luftstrømmen er [Rask] eller [Middels] >

Veksler automatisk mellom varm og kald luft. Den varme luften forlenger uregjerlig hår, mens den kalde luften holder frisyren på plass. Glattet hår reflekterer lyset og gir deg en slank og skinnende finish.

Pleie av hårspisser-modus [↔] < Luftstrømmen er [Mild] >

Veksler automatisk mellom varm og kald luft med den mest effektive syklusen og luftstrømmen for hårspissene basert på omgivelsestemperaturen som konstant detekteres av sensorene. Den milde luftstrømmen har ikke en tendens til å skille hårspissene. Du kan derfor enkelt blåse og style dine hårspissene.

Kaldluftmodus [COLD]

Etterbehandling med kald luft holder frisyren på plass lenger.

Pleie av hodebunnen [SCALP]

Vann som blir igjen på huden (hodebunnen) kan resultere i ubehagelig følelse som klissete. Tørk håret komfortabelt med luftstrømmen ved temperaturen rundt 60°C, noe som er snill mot huden (hodebunnen).

Hudpleiemodus [SKIN]

Luftstrømmen som er beriket med nanoe™ MOISTURE+ og mineraler forhindrer dehydrering og etterlater huden fuktig etter at den vaskes.

- Omtrent 1 minutt med ansiktsblåsing vil holde huden fuktig.
- Ved å velge [SKIN] ved [Rask]- eller [Middels]-innstillingen, vil luftstrømmen endres til [Mild]. For å gå tilbake til forrige luftstrøm, må du trykke på knappen for bytting av luftstrøm.
- Ved å trykke på knappen for bytting av luftstrøm under Pleie av hud-modus, vil luftstrømlampen blinke to ganger, mens luftstrømmen ikke endres.

Om nanoe™ MOISTURE+ og mineral

nanoe™ MOISTURE+ og mineraleffekt

Kontrollerer bølger ved å balansere hårets fuktighetsinnhold. Dette gjør håret glansfullt og silkemykt. Dette gjør at håret er sterkt mot skader fra børsting osv., og fører til vakkert hår.



Hva er nanoe™ MOISTURE+, mineral?

nanoe™ MOISTURE+

nanoe™ MOISTURE+ er «nanoe™» ionpartikler som er pakket inn i vann med økt fuktighet. Dette gjør dem svært penetrerende inn i håret.

nanoe™ MOISTURE+ genereres ved å samle tilgjengelig fuktighet fra luften, så avhengig av omgivelsene der den brukes, blir kanskje ikke nanoe™ MOISTURE+ generert. I et miljø med lav temperatur og lav luftfuktighet, er det vanskelig å samle inn fuktighet fra luften. Når dette skjer, genereres det negative ioner.

Mineral

«Mineral» betyr mineralioner som er generert av utladningsenheten som inneholder sinkelektroden.

«nanoe™ MOISTURE+» og «Mineral» er usynlige for det menneskelige øyet.

Paneleffekt

Bare ved å gripe om panel langs håndtaket, trekkes mer nanoe™ til håret ditt.

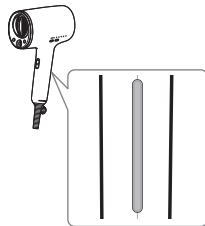

Hvordan bruke hårtørkeren

Klargjøring

- 1 Tørk håret ditt delvis med et håndkle.
- 2 Så børster du eller kammer med fingrene for å fjerne floker.
- 3 Plugg inn i en vanlig kontakt.

Tørk håret ditt

- 1 Slå på strømbryteren. Trykk på knappen for bytting av luftstrøm og velg innstillingen [Rask] eller [Middels].

- Velg [1] med strømbryteren.
- Å slå på strømbryteren, kan stoppe enheten et øyeblikk før den varme luften kommer ut.

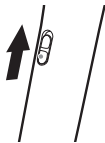

- 2 Rett varmluften mot håret ditt.

- Håret tørker raskere hvis du retter varmluften mot røttene.



- 3 Når håret er omkring 90% tørt, bruk Varm/Kald skiftende modus for å legge det som det skal og få det til å skinne.

- Velg [↔] med modusknappen.



For å kunne bruke varm og kald luft effektivt, skill håret til venstre og høyre for å tørke det.

1. Bruk Varm/Kald skiftende modus samtidig som du fører fingrene gjennom håret fra innsiden. (Én side)



2. Bruk Varm/Kald skiftende modus samtidig som du fører fingrene gjennom håret fra hodeskallen til håttuppene. (Én side)
3. Utfør også trinn 1 og 2 på motsatt side.



I tilfelle du er bekymret for de skadede tuppene, skal du bruke Pleie av hårspisser-modus.

1. Velg [Mild] med knappen for bytting av luftstrøm og velg [↔] med knappen for bytting av modus.
2. Mens du grer håret med fingerkammen, føner du innsiden og utsiden av håret til spissene.



3. Utfør trinn 2 til motsatt side.

4 Slå strømmen av.

5 Trekk støpselet ut av kontakten.

- Når tørkingen er ferdig, fullfør med en børste eller bruk fingrene.
- Etter at hårtørkeren er blitt kald nok, oppbevar den på et sted med lav fuktighet.

Pleie av hodebunnen

Gjør dette etter at du har tørket håret omkring 70% ifølge prosedyre 2 på S.175

1 Velg [SCALP] med modusknappen.



2 Løft opp håret med hånden og tørk hodebunnen.

- Dette kan føles kaldt, avhengig av omgivelsestemperaturen. I så tilfelle, flytt apparatet lenger unna hodebunnen på [HOT] og blås luft.

- 3** Velg [HOT] med modusknappen og tørk håret over det hele.



Hudpleiemodus

Gjør dette etter at du har tørket håret ifølge prosedyre 3 på S.175

- 1** Velg [SKIN] med modusknappen.

- Luftstrømningsstillingene justeres automatisk til [Mild].

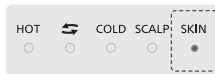

- 2** Plasser luftutløpet omkring 20 cm fra kjeven og blås luft i omkring 1 minutt. Beveg apparatet fra side til side.

- Brukes med lukkede øyne.
- Utfør hudpleie med lotion eller hudkrem, på samme måte og med samme tidsbruk som vanlig.



For å øke hårets volum

Løft håret nedenfra og blås varm luft fra bunnen til toppen.

For toppen



For det innerste håret



For å minske hårets volum

Før hånden din gjennom håret i samme retning som håret ligger, og blås varmluft fra toppen mot bunnen.



For å definere krøller og bølger med spreder

1. Plasser forsiktig hårtuppene på sprederen.
2. Løft krøllene opp og ned fra hodebunnen mens de tørker.
3. Gjenta alt.
4. Tilslutt legger du håret på plass med hendene.

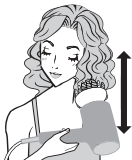

For å øke volumet med spreder

Oppnå volum ved å bevege sprederen i en sirkulær bevegelse over hodet. Hold sprederen i noen sekunder over enkeltområder på hodet for å oppnå ønsket volum. Gjenta til du har oppnådd ønsket resultat.



For å justere hårfloppen med spreder

Kam håret med sprederen mens du holder i endene, for å tørke håret fra hårrøttene til tuppene.”



For å legge håret

1. Fukt den delen av håret som du ønsker å forme med vann osv.
2. Velg [Mild] med modusen for bytting av luftstrøm.
3. Velg [HOT] med modusknappen og bruk varmluft.





For at håret skal ligge lenger

Blås kaldluft på området i håret som du vil forme etter at du har brukt varmluft.

► Merknader

- Vær forsiktig og ikke slå luftinnløpet mot slike ting som hjørnet på et bord.
- Ikke se inn i luftutgangen mens produktet er i bruk.
- Bølgepermanent kan midlertidig bli lettere å strekke ut når du bruker nanoe™ MOISTURE+ og mineralion i håret, men går tilbake til opprinnelig tilstand når du bruker vann eller stylingprodukter.
- Styling- og behandlingsprodukter osv. kan brukes. Men hvis du bruker klebrige stoffer som olje, gel eller voks, kan den tiltenkte effekten av nanoe™ MOISTURE+ og mineralion bli vanskelig å oppnå.
- Siden nanoe™ MOISTURE+ og mineralioner genereres, kan du oppleve følgende.
 - Vanndråper kan blåses ut av nanoe™ MOISTURE+ og mineralutløpet under bruk.
 - Du kan høre en lyd fra nanoe™ MOISTURE+ og mineralutløpet.
 - Du vil kanskje legge merke til en karakteristisk lukt under bruk.
- Resultatene av nanoe™ MOISTURE+, mineralioner og hver hårmodus varierer og avhenger, og følgende personer kan finne det vanskelig å oppleve en effekt.

- Personer med krøllet hår
- Personer med svært bølget hår
- Personer med glatt hår som er lett å legge
- Personer som har tatt en glattepermanent innen de siste 3–4 månedene
- Personer med kort hår

Krøllet hår	Bølget hår
	

Vedlikehold av hårtørkeren

Slå bestandig av strømbryteren og trekk støpselet ut av kontakten. (Unntatt når du utfører vedlikehold på luftutløpet)

Vedlikehold av luftutløpet

Gjør dette omkring en gang i måneden eller mer

1. Plugg inn i en vanlig kontakt.
2. Slå på bryteren og velg [Mild], [Middels] eller [Rask] med knappen for bytting av luftstrøm.
3. Velg [COLD] med modusknappen.
4. Mens du skraper bort støv og hår som sitter fast i gitteret med en gitteret med en bomullspinne, blås det bort med luft.

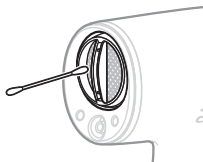

► Merknader

- Når du utfører vedlikehold, ikke blokker luftinntaket med hånden.
- Det kan fly støv ut når du bruker apparatet for første gang etter vedlikehold. Bruk apparatet etter at du har forsikret deg om at det ikke lenger flyr støv ut. (Ikke se inn i luftutløpet.)

Vedlikehold av luftinntaket

Gjør dette omkring en gang i måneden eller mer

Tørk for å fjerne lo, hår eller annet materiale fra luftinntaket med en serviett eller tannbørste. (Hvis det sitter fast støv på innsiden, fjern det med en støvsuger.)



► Merk

- Det vil føre til svekkelse av plasten som igjen fører til misfarging og sprekker. Å gjøre dette kan føre til at luftinntaket blir ødelagt.

Vedlikeholde nanoe™ MOISTURE+ og mineralutløpet

Minst en gang i måneden

For å opprettholde generert mengde av nanoe™ MOISTURE+ og mineralutløpet.

1. Forbered en ny bomullspinne som er kommersielt tilgjengelig (beregnet for babyer) og fukt tuppen av bomullspinnen med vann.
2. Klem tuppen av bomullspinnen med rene hender og gjør tuppen tynn som vist i figuren til høyre.

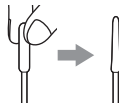

3. Sett vattpinnen forsiktig inn i nanoe™ MOISTURE+ og mineralutløpet til det stopper (ca. 1 cm).
4. Snu bomullspinnen forsiktig 2-3 ganger. Når du slår på, kan du merke at vattpinnen blir fanget, men dette er ikke et problem.



Spissene til den nåleformede delen.

Ikke legg en bomullspinne i noen annen del enn den delen som er indikert med ○.

Vedlikehold av hoveddelen

Gjør dette når den er skitten

For å rengjøre hårtørkeren (når den er skitten), dypp en klut i såpevann og kryst vannet godt ut, og tørk så av med kluten.



► Merknader

- Ikke bruk stoffer som alkohol, neglelakkfjerner eller vaskemidler (håndsåpe). Det kan føre til feilfunksjoner eller at deler sprekker eller misfarges.
- Ikke la apparatet ligge med hårpleieprodukter eller kosmetikk på seg. Det vil føre til svekkelse av platen som igjen fører til misfarging og sprekker.



Feilsøking

Problem	Mulig årsak	Tiltak
Luftstrømmen kan ikke justeres til tross for at du trykker på knappen for bytting av luftstrøm, mens luftstrømlampen vil tennes etter å ha blinket to ganger.	▶ Bekreft at det velges Pleie av hud.	▶ I Pleie av hud-modus vil luftstrømningstillingene automatisk justeres til [Mild], og luftstrømmen kan ikke justeres ved å trykke på knappen for bytting av luftstrøm. (Se side 173.)
Gnister kan sees inne i produktet. - Disse gnistene forårsakes av beskyttelsesanordning (termostatbryter). De er ikke farlige.	▶ Lo har samlet seg på luftinntaket eller luftuttaket.	▶ Fjern oppsamlet lo. (Se side 180.)
Varmluft blir gjentatte ganger til kaldluft.	▶ Hår eller noe annet blokkerer luftinntaket.	▶ Ikke blokker luftinntaket.
Varmluften er unormalt varm.	▶	
Støpselet blir uvanlig varmt.	▶ Støpselet passer ikke godt i stikkontakten som brukes.	▶ Bruk i en kontakt der støpselet sitter godt.
	▶ Støpselet sitter ikke godt i kontakten.	▶ Sett støpselet godt inn i stikkontakten.
Det genereres gnister inne i nanoe™ MOISTURE+ og mineralutløpet.	▶ Den nåleformede delen som sitter bak i nanoe™ MOISTURE+ og mineralutløpet er skitten.	▶ Utfør vedlikehold på nanoe™ MOISTURE+ og mineralutløpet. (Se side 181.)
Det høres støy (spraking) inne i nanoe™ MOISTURE+ og mineralutløpet.	▶	
Temperaturen i luften er ikke varm.	▶	
	▶ Funksjonen for intelligent sensing kontrollerer automatisk lufttemperaturen for å forhindre ekstrem varme. (Se side 173.)	

Problem	Mulig årsak	Tiltak
Det lukter rart.	▶ Dette er den karakteristiske lukten til nanoe™ MOISTURE+, mineralioner eller ozon, og er ikke skadelig for menneskekroppen.	
Vanndråper flyr ut av nanoe™ MOISTURE+ og mineralutløpet.	▶ Vanndråper flyr av og til ut under generering av nanoe™ MOISTURE+; dette er ikke en unormalitet.	

Hvis problemet fremdeles ikke kan løses, kontakt butikken der du kjøpte enheten eller et serviceverksted med autorisering fra Panasonic for reparasjon.

Spesifikasjoner

Strømkilde	Strømforbruk
220 V ~ 50-60 Hz	1 300 W
230 V ~ 50-60 Hz	1 450 W
240 V ~ 50-60 Hz	1 600 W

Når du bruker [HOT] [Rask] ved maksimal driftseffekt.

Tilbehør	Stylingdyse, Diffusor
Luftbåren, akustisk støy	78 (dB(A) re 1 pW)

Dette produktet er bare tenkt for husholdningsbruk.

Brukerinformasjon om innsamling av gammelt utstyr

Kun for EU og land med resirkuleringsystemer



Dette symbolet på produkter, emballasje, og/eller på medfølgende dokumenter betyr at brukte elektriske/elektroniske produkter ikke må blandes med vanlig husholdningsavfall.

For riktig håndtering og gjenvinning av gamle produkter, vennligst lever dem til innsamlingssteder i samsvar med nasjonal lovgivning.

Ved riktig håndtering av disse produktene, hjelper du til med å spare verdifulle ressurser og forhindre potensielle negative effekter på menneskers helse og miljø.

For mer informasjon om innsamling og gjenvinning vennligst ta kontakt med din kommune.

Ukorrekt håndtering av dette avfallet kan medføre straffansvar, i overensstemmelse med nasjonal lovgivning.

Importør:

Panasonic Marketing Europe GmbH

Autorisert representant i EU:

Panasonic Testing Centre

Winsbergring 15, 22525 Hamburg, Tyskland

Produsert av:

Panasonic Corporation

1006, Oaza Kadoma, Kadoma, Osaka, Japan

Bruksanvisning
(Hushållsbruk) Hårtork
Modellnr. EH-NA0J

Innehåll

Säkerhetsföreskrifter	188	Underhåll av hårtorken	200
Komponent identifiering	191	Felsökning.....	202
Om nanoe™ MOISTURE+ och mineral	194	Specifikationer.....	204
Använda hårtorken.....	195		

Tack för att du valde denna Panasonic-produkt!
Innan du använder enheten, läs dessa instruktioner och spara dem för framtida referens.

VARNING

- Den här apparaten kan användas av barn från 8 år och personer med nedsatt fysisk, sensorisk eller mental förmåga eller brist på erfarenhet och kunskap om de övervakas eller fått instruktioner rörande användning av apparaten på ett säkert sätt och förstår riskerna med det. Barn ska inte leka med apparaten. Rengöring och underhåll ska inte göras av barn utan tillsyn.
- När hårtorken används i ett badrum ska du koppla ur den efter användning eftersom närhet till vatten utgör en fara, även när hårtorken är avstängd.
- För extra skydd rekommenderas det att man installerar en jordfelsbrytare (RCD) med en brytströmstyrka som inte överstiger 30 mA i badrummets elkrets. Be din installatör om råd.

- Denna symbol med förbudsskylt i rött på apparaten har betydelsen: "Använd inte den här apparaten nära vatten". Använd inte den här apparaten i närheten av badkar, duschar, tvättställ eller andra kärl som innehåller vatten.



- Om nätsladden skadas måste den bytas ut av tillverkaren, en servicerepresentant eller liknande kvalificerad person för att undvika fara.

- Innan du använder enheten, läs dessa instruktioner och spara dem för framtida referens.
- nanoe™ är ett varumärke som tillhör Panasonic Holdings Corporation.
- En nanoe™ MOISTURE+ är en jonpartikel i nanostorlek täckt av vattenpartiklar.

Säkerhetsföreskrifter

Se till att följa anvisningarna.

- För att förebygga olyckor, personskador eller skador på egendom, ska anvisningarna nedan följas.



VARNING

Indikerar potentiell fara som kan resultera i allvarlig personskada eller dödsfall.



FÖRSIKTIGHET

Indikerar potentiell fara som kan resultera i mindre personskada eller skada på egendom.

Vissa delar av säkerhetsföreskrifts illustrationerna skiljer sig från den faktiska produkten.



VARNING

► Kontakt och sladd

- Använd inte om sladden är tvinnad.
 - Skada inte sladden eller kontakten. Kabeln eller kontakten får inte öppnas, modifieras eller böjas kraftigt och du får inte dra ut sladden ur kontakten. Ställ inte något tungt på sladden. Vrid eller kläm inte sladden.
 - Använd inte om kontakten eller sladden är skadad eller blir varm.
 - Linda inte strömsladden runt huvuddelen av apparaten vid förvaring.
- 
- Förvara eller använd inte nätsladden om den är vriden.
 - Håll alltid i kontakten när du drar ur sladden, aldrig i enbart sladden.
 - Stäng alltid av strömmen och koppla bort kontakten från eluttaget efter användning.
 - Sätt i kontakten helt i ett vägguttag: Använd inte en förlängningskabel.
 - Sätt i kontakten helt i ett vägguttag. Apparaten ska aldrig användas om stickkontakten sitter löst.
 - Kontrollera alltid att apparaten används med en elektrisk strömkälla som matchar den märkspänning som anges på apparaten.

VARNING

► Om någonting onormalt inträffar eller apparaten slutar fungera

- Avbryt omedelbart användningen och dra ut kontakten om någonting onormalt inträffar eller apparaten slutar fungera.

<Abnorma händelser eller felfunktion>

- Ingen luft kommer ut
- Apparaten stannar sporadiskt
- Apparaten inre blir glödhet och rök kommer ut
- Apparaten är skadad eller deformerad eller om det hörs konstiga ljud från den.

Låt omedelbart ett auktoriserat servicecenter kontrollera eller reparera apparaten.

► Underhåll

- Om du ser gnistor runt luftutblåset medan du använder varmlufts inställningen måste du genast avbryta användningen och avlägsna ludd från luftutblåset och luftintaget.

► Den här apparaten

- Blockera inte eller för in hårnålar eller andra främmande föremål i luftintaget, luftutloppet eller nanoe™ MOISTURE+ och mineralutlopp.
- Produkten får inte lämnas med strömbrytaren på.
- Ska förvaras utom räckhåll för spädbarn och småbarn. Låt dem inte hantera apparaten.



nanoe™
MOISTURE+ och
mineralutlopp

- Använd inte apparaten i närheten av lättantändliga material (såsom alkohol, bensin, thinner, spray, hårvårdsprodukter, nagellackborttagningsmedel).
- Försök aldrig modifiera, ta isär eller reparera apparaten.
 - Detta kan orsaka antändning eller personskador på grund av onormal funktion.
- Kontakta ett auktoriserat servicecenter för reparation.
- Hantera ingen del av kontakten eller apparaten med blöta händer.
- Den här apparaten är inte avsedd för kommersiell användning och är inte avsedd för användning utan lämpligt underhåll.
- Sänk inte ned apparaten i vatten.
- Använd inte denna apparat nära vatten.
- Apparaten ska inte användas eller förvaras nära badkar, duschar, handfat eller andra kärl som innehåller vatten.
- Känner du smärta eller onormal upplevelse på din hud eller annan del av din kropp, upphör omedelbart med att använda denna produkt.

⚠ FÖRSIKTIGHET

► Skydda ditt hår

- Se till att hålla ett avstånd på minst 3 cm mellan luftutblåset och ditt hår.
- Se till att hålla håret minst 10 cm från luftintaget för att undvika att håret blir trassligt.

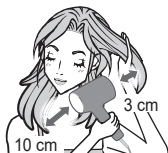

► Observera följande

- Tappa inte apparaten och utsätt den inte för fysiska stötar.
- Använd inte på barn som inte fyllt 6 år.
- Rör inte vid luftutloppet, styling-munstycket eller diffusern, därför att de blir mycket varma.
- Apparaten ska inte användas för något annat ändamål än att torka hår.

► Kommentarer

- Den här hårtorken är utrustad med ett automatiskt överhettningsskydd. Om hårtorken blir överhettad växlar den automatiskt till kallluftläge. Stäng av hårtorken och dra ut kontakten från eluttaget. Låt den svalna i några minuter innan du använder den igen. Kontrollera att det inte finns något ludd, hår eller liknande i luftintaget eller luftutblåset innan du slår på den igen.
- Vid användning av den här hårtorken kan du lägga märke till en speciell lukt. Detta är den speciella lukten av nanoe™ MOISTURE +, mineraljoner eller ozon och är inte skadlig för människokroppen.

Komponent identifiering

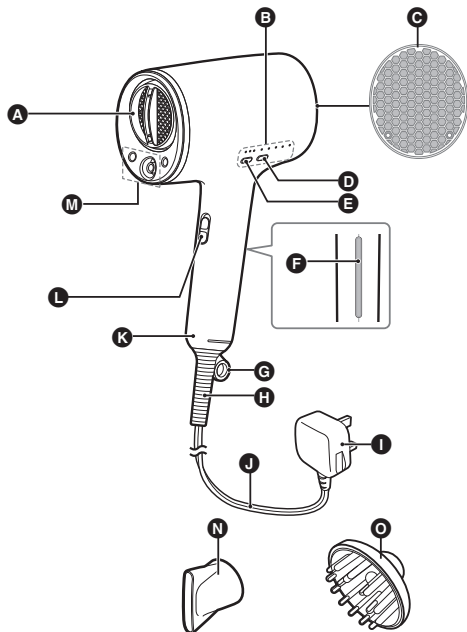

- A** Luftutblås
- B** Snabbtorkningsmunstycke
- C** Luftintag
- D** Lägesindikator
- E** Växlingsknapp för luftflöde
- F** Panel
- G** Upphångningsring
- H** Bussning

- I** Kontakt
- Formen på kontakten skiljer sig beroende på området.
- J** Sladd
- K** Handtag
- L** Strömbrytare [I/O]
- M** nanoe™ MOISTURE+ och mineralutlopp
- N** Koncentratormunstycke
- O** Diffuser

Hur man fäster



Placera munstycket på luftutloppet och sätt in det ordentligt på plats tills det är låst.

Hur man tar bort



Vrid och dra upp munstycket bort från luftutloppet.

(Bilderna ovan visar konzentratormunstycket.)

► Koncentratormunstycke

För exakt styling och föning, fäst koncentratormunstycket på hårtorken.

Koncentratormunstycket hjälper till att fokusera och rikta luftflödet direkt till håret för att ge mer kontroll.

- Det kan försämra prestandan att fästa koncentratormunstycket i läget Varm/Kall alternerande eller hårvårdsläge för toppar.

► Snabbtorkningsmunstycke

Du kan öka torkhastigheten genom att använda de vertikala starka och svaga luftflödena för att torka och lossa tovor av fuktigt hår.

- Att fästa koncentratormunstycket kan försämra prestandan på det snabbtorkande munstycket.

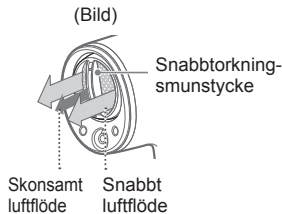

► Diffuser

För att skapa fylligt hår med mycket volym och styling

Förklaring av kontrollindikator och läge

När strömbrytaren är påslagen startar fönen med inställningen för snabbt luftflöde/varmluftsläge.

- På alla lägen kommer ett luftflöde berikat med nanoe™ MOISTURE + och mineraler att tillhandahållas.

Kontrollindikator

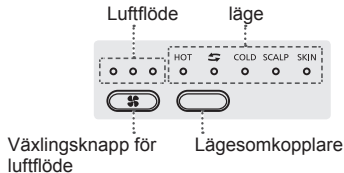

Luftflödeskontroll

För att ändra luftflödet, tryck på växlingsknappen för luftflöde.

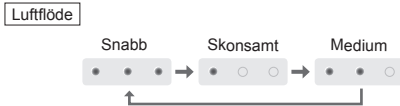

Lägeskontroll

För att ändra läge, tryck på knappen för lägesväxling.

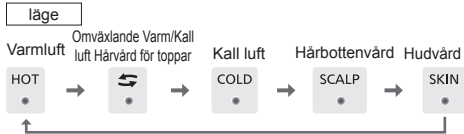

► Intelligent avkänning

Två sensorer övervakar miljöförhållandena och ditt sätt att använda fönen och styr automatiskt temperaturen för att förhindra extrem värme.

(Luften och rumstemperaturen övervakas ständigt.)

Lägesförklaring

Lufttemperaturen varierar i varje läge. Välj önskat temperaturläge.

Varmluftsläge [HOT]

Lufttemperaturen styrs automatiskt baserat på den faktiska rumstemperaturen. Du kan bekvämt föna håret även i sommarvärmerna med automatiskt reducerad luftvärme.

Läget för omväxlande Varm/Kall luft [↔] < Luftflödet är [Snabb] or [Medium] >

Växla automatiskt mellan varm och kall luft. Den varma luften förlänger ostyrigt hår, medan den kalla luften håller din frisyra på plats. Smidig håryta reflekterar ljus och ger dig en elegant, glänsande finish.

Hårvårdsläge för toppar [↔] < Luftflödet är [Skonsamt] >

Växla automatiskt mellan varm och kall luft med den mest effektiva cykeln och luftflöde för hårtopparna baserat på den omgivande temperaturen som ständigt detekteras av sensorerna. Det skonsamma luftflödet tenderar inte att separera hårtoppar, så du kan enkelt föna och styla dina hårtoppar.

Kallluftsläge [COLD]

Att avsluta med kall luft hjälper till att hålla din frisyra på plats längre.

Hårbottenvårds läge [SCALP]

Fukt som ligger kvar på ytan av hårbotten leder till obehag, t.ex. klubbighet. Föna håret bekvämt med luftflödet på en temperaturen runt 60 °C, vilket är skonsamt mot din hud (hårbotten).

Hudvårdsläge [SKIN]

Luftflödet berikat med nanoe™ MOISTURE+ och mineraler hjälper till att förhindra uttorkning och lämnar din hud återfuktad efter rengöring.

- Cirka 1 minut av ansiktsblåsning hjälper till att hålla huden återfuktad.
- När du väljer [SKIN] vid inställningen [Snabb] eller [Medium], ändras luftflödet till [Skonsamt]. För att återgå till föregående luftflöde, tryck på växlingsknappen för luftflöde.
- När du trycker på luftflödesknappen under hudvårdsläget blinkar luftflödeslampan två gånger, medan luftflödet inte ändras.

Om nanoe™ MOISTURE+ och mineral

nanoe™ MOISTURE+ och mineral-effekt

Kontrollerar vågighet genom att balansera hårets fuktinnehåll, vilket gör håret glansigt och silkeslent vid beröring.

Gör håret starkt mot skador från borstning osv., och leder till vackert hår.



Vad är nanoe™ MOISTURE+, mineral?

nanoe™ MOISTURE+

nanoe™ MOISTURE+ är "nanoe™" jonpartiklar insvepta i vatten med ökad fuktighet vilket gör dem mycket penetrerande i håret.

Nanoe™ MOISTURE+ genereras genom att man samlar in den tillgängliga fukten i luften, så beroende på användningsmiljön kan det hända att nanoe™ MOISTURE+ inte kan genereras. I miljöer med låg temperatur och låg luftfuktighet blir fukten i luften svår att samla in. När detta inträffar genereras negativa joner.

Mineral

"Mineral" betyder mineraljoner som genereras av urladdningsenheten som innehåller zinkelektroden.

nanoe™ MOISTURE+ och Mineral är osynliga för det mänskliga ögat.

Paneleffekt

När du rör vid panelen längs med handtaget dras mer nanoe™ till håret.

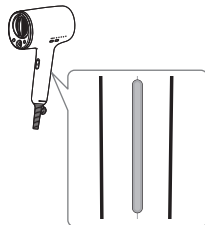

Använda hårtorken

Förberedelse

- 1** Torka håret med en handduk.
- 2** Borsta eller kamma sedan håret med fingrarna för att avlägsna tovor.
- 3** Anslut apparaten till ett vanligt eluttag.

Torka håret

- 1** Slå på strömbrytaren. Tryck på växlingsknappen för luftflöde och välj inställningen [Snabb] eller [Medium].

- Välj [I] med effektomkopplaren.
- När du slår på strömbrytaren, kan det pausas en stund innan den varma luften kommer ut.

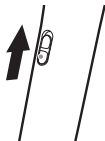

- 2** Rikta varmluften genom hela håret.
 - Håret torkar snabbt om du riktar den varma luften mot rötterna



- 3** När håret är ca 90% torrt byter du till det läget för omväxlande varm/kall luft för att forma det efter önskemål och göra det glansigt.

- Välj [↔] med lägesomkopplaren



För att noggrant kunna använda varm och kall luft, dela upp håret till vänster och höger för att torka det.

1. Använd läget för omväxlande varm/ kall luft samtidigt som du drar fingrarna genom håret från insidan och utåt. (En sida)



- Använd läget för omväxlande varm/kall luft samtidigt som du drar fingrarna från huvudets ovansida till hårspetsarna. (En sida)
- Utför sedan steg 1 och 2 på den andra sidan.



Om du är orolig för skadade ändrar, använd hårvårdsläget för toppar.

- Välj [Skonsamt] med växlingsknappen för luftflöde och välj [↔] med knappen för lägesväxling.
- Medan du kammar håret med fingerkammen, föna insidan och utsidan av håret till topparna.



- Utför steg 2 på motsatt sida.

4 Stäng av strömbrytaren.

5 Dra ut kontakten från eluttaget.

- När torkningen är klar, forma håret med en borste eller fingrarna.
- När hårtorken har svalnat tillräckligt, förvara den på en plats med låg luftfuktighet.

Hårbottenvårds läge

Gör detta efter torkning av håret till ca. 70% enligt procedur 2 på 195

1 Välj [SCALP] med lägesomkopplaren.



2 Lyft upp håret med handen och torka hårbotten.

- Du kan känna dig kall beroende på omgivningstemperaturen. I så fall flyttar du apparaten längre bort från hårbotten i läge [HOT] och blåser luft.

3 Välj [HOT] med lägesomkopplaren och torka håret.



Hudvårdsläge

Gör detta efter torkning av håret enligt procedur 3 på Sid.195

1 Välj [SKIN] med lägesomkopplaren.

- Lufflödets inställningarna justeras automatiskt till [Skonsamt].

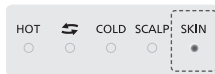

2 Placera luftutblåset på ett avstånd av ca. 20 cm. från hakan och blås luft i ca. 1 minut medan du rör hårtorken till vänster och höger.

- Håll ögonen stängda under användning.
- Utför hudvård med lotion eller liknande, på samma sätt som vanligt.



Öka hårvolymen

Lyft upp hårbasen och blås varmluft från botten till toppen.

För toppen



För inre hår



Minska hårvolyten

Kör handen genom håret i samma riktning som luftflödet och blås varmluft från toppen till botten.

**Defi niera lockar och vågor med en diffuser**

1. Placera försiktigt hårtopparna på diffusern.
2. Lyft upp lockarna från hårbotten medan de torkar.
3. Upprepa för alla hårsektioner.
4. Till sist justerar du hela hårets slutliga look med händerna.

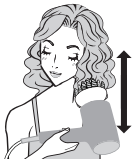
**Öka hårvolyten med en diffuser**

Få volym genom att flytta diffusern med en cirkulär rörelse över hela hårbotten. Håll kvar diffusern på specifika ställen på ditt huvud under några sekunder för få volym där du önskar. Upprepa tills håret har den look du önskar.

**Justera hårsvall med en diffuser**

Kamma håret med en diffuser för att torka det från rötterna till topparna samtidigt som du drar i hårsektionernas ändrar.

**Forma håret**

1. Fukta den del av håret som du vill forma med vatten eller liknande.
2. Välj [Skonsamt] med växlingsknappen för luftflöde.
3. Välj [HOT] med lägesomkopplaren och blås varmluft.





Få hårets form att hålla längre

Blås kallluft på den del av håret som du vill forma efter att ha blåst med varmluft.

► Kommentarer

- Var försiktig så att du inte stöter emot luftintaget mot andra föremål.
- Titta inte in i luftuttaget medan det används.
- Permanentade lockar kan tillfälligt bli lätta att räta ut när du använder nanoe™ MOISTURE+ och mineraljon på håret, men håret kommer att återta sitt ursprungliga läge när applicerar vatten eller stylingmedel på det igen.
- Styling- och behandlingsmedel kan användas. Om du däremot använder klibbiga ämnen. t.ex. olja, gel eller vax, kan den avsedda effekten av nanoe™ MOISTURE+ och mineraljon bli svår att uppnå.
- Eftersom nanoe™ MOISTURE+ och mineraljoner genereras kan det hända att du upplever något av följande.
 - Små vattendroppar kan blåsas ut från nanoe™ MOISTURE+ och mineralutlopp under användning.
 - Du kan höra ett ljud från nanoe™ MOISTURE+ och mineralutlopp.
 - Du kan känna en speciell lukt under användning.
- Resultaten av nanoe™ MOISTURE+, mineraljoner och varje läge på håret varierar beroende på individen och följande personer kan ha svårt att uppleva en effekt.

- Personer med lockigt hår
- Personer med mycket vågigt hår
- Personer med slätt hår som enkelt kan formas
- Personer som har gjort en rakpermanentning inom de senaste 3 till 4 månaderna
- Personer med kort hår

Lockigt hår	Vågigt hår
	

Underhåll av hårtorken

Stäng alltid av strömmen och dra ut kontakten från eluttaget. (Utom när du utför underhåll på utblåset)

Underhålla luftutblåset

Gör detta ca. en gång i månaden eller mer

1. Anslut apparaten till ett vanligt eluttag.
2. Slå på strömbrytaren och välj [Skonsamt], [Medium] eller [Snabb] med växlingsknappen för luftflöde.
3. Välj [COLD] med lägesomkopplaren.
4. Skrapa bort damm och hår som fastnat i nätet med en bomullspinne och blås bort avfallet med luft.

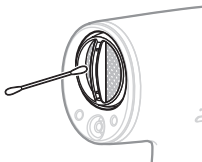

► Kommentarer

- När du utför underhåll, blockera inte luftintaget med handen.
- Damm kan flyga ut när du använder apparaten för första gången efter underhåll. Använd apparaten först efter att ha bekräftat att damm inte längre flyger ut. (Titta inte in i luftutblåset.)

Underhålla luftintaget

Gör detta ca. en gång i månaden eller mer

Torka bort ludd, hår eller annat skräp från luftintaget med en servett eller tandborste. (Om det sitter damm på insidan, avlägsna det med en dammsugare.)

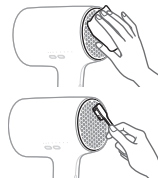

► Kommentar

- Tryck inte eller gnid inte med naglar eller vassa föremål. Detta kan medföra att luftintaget går sönder.

Underhållning av nanoe™ MOISTURE+ och mineralutlopp

Minst en gång i månaden

För att bibehålla genereringen av nanoe™
MOISTURE+ och mineralutlopp.

1. Förbered en kommersiellt tillgänglig ny bomullspinne (avsedd för spädbarn) och fukta spetsen på bomullspinnen med vatten.
2. Nyp ihop spetsen på bomullspinnen med rena händer och gör spetsen tunn enligt bilden till höger.

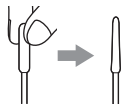

3. För försiktigt in pinnen i nanoe™ MOISTURE+ och mineralutloppet tills det tar stopp (cirka 1 cm).
4. Vrid bomullspinnen 2–3 gånger försiktigt. När du vrider kan du känna att pinnen fastnar, men det är inget problem.



Spetsarna på den
nålformade delen.

Sätt inte in en bomullspinne i någon annan del än den som indikeras ○.

Underhålla enhetens hölje

Gör detta när det är smutsigt

Rengör hårtorken (när den är smutsig) genom att blöta en trasa i tvålatten, krama ut den ordentligt och sedan torka av apparaten med trasan.



► Kommentarer

- Använd inte ämnen som alkohol, nagellackbortagningsmedel eller tvättmedel (handtvål).

Det kan resultera i fel eller i att delar spricker eller missfärgas.

- Lämna inte apparaten med kvarvarande hårvårdsprodukter eller kosmetika på den. Det kommer att leda till försämring av plasten, missfärgning och sprickor.



Felsökning

Problem	Möjlig orsak	Åtgärd
Luftflödet kan inte justeras trots att man trycker på växlingsknappen för luftflöde medan luftflödeslampan tänds efter att ha blinkat två gånger.	▶ Kontrollera att hudvårdsläget är valt.	▶ I hudvårdsläget kommer luftflödesinställningarna automatiskt att justeras till [Skonsamt], och luftflödet kan inte justeras genom att trycka på växlingsknappen för luftflöde. (Se sidan 193.)
Gnistor kan ses inuti produkten. - Dessa gnistor orsakas av en skyddsanordning (termostatbrytaren) och är inte farliga.	▶ Ludd har samlats på luftintaget eller luftutloppet.	▶ Ta bort ackumulerat ludd. (Se sidan 200.)
Varm luft växlar upprepade gånger till kall luft.	▶ Hår eller något annat blockerar luftintaget.	▶ Blockera inte luftintaget.
Den varma luften är onormalt het.	▶ Kontakten passar inte ordentligt i uttaget som används.	▶ Använd ett eluttag där kontakten passar ordentligt.
Kontakten är onormalt het.	▶ Kontakten sitter inte ordentligt i eluttaget.	▶ Sätt i kontakten ordentligt i uttaget.
Gnistor genereras inuti nanoe™ MOISTURE+ och mineralutlopp.	▶ Den nålformade delen på baksidan av nanoe™ MOISTURE+ och mineralutlopp är smutsig.	▶ Utför underhåll på nanoe™ MOISTURE+ och mineralutlopp. (Se sidan 201.)
Ett oljud (knaster) hörs inuti nanoe™ MOISTURE+ och mineralutlopp.		

Problem	Möjlig orsak	Åtgärd
Temperaturen i luften är inte varm.	▶ Den intelligenta avkänningsfunktionen kontrollerar automatiskt luftens temperatur för att förhindra extrem värme. (Se sidan 193.)	
En konstig lukt känns.	▶ Detta är den speciella lukten av nanoe™ MOISTURE +, mineraljoner eller ozon och är inte skadlig för människokroppen.	
Små vattendroppar flyger ut från nanoe™ MOISTURE+ och mineralutlopp.	▶ Vattendroppar flyger ibland ut när nanoe™ MOISTURE+ genereras; detta är inte en abnormitet.	

Om problemen fortfarande inte kan lösas, kontakta den butik där du köpte apparaten eller ett servicecenter som auktoriserats av Panasonic för reparation.

Specifikationer

Strömförsörjning	Effektförbrukning
220 V ~ 50-60 Hz	1 300 W
230 V ~ 50-60 Hz	1 450 W
240 V ~ 50-60 Hz	1 600 W

När man använder [HOT] [Fast] vid maximal strömförbrukning.

Tillbehör	Koncentratormunstycke, Diffusor
Luftburet akustiskt buller	78 (dB(A) re 1 pW)

Den här produkten är endast avsedd för hushållsanvändning.

Avfallshantering av produkter Endast för Europeiska Unionen och länder med återvinningssystem



Denna symbol på produkter, förpackningar och/eller medföljande dokument betyder att förbrukade elektriska och elektroniska produkter inte får blandas med vanliga hushållssopor.

För att gamla produkter ska hanteras och återvinnas på rätt sätt ska dom lämnas till passande uppsamlingsställe i enlighet med nationella bestämmelser.

Genom att sortera korrekt hjälper du till att spara värdefulla resurser och förhindrar eventuella negativa effekter på människors hälsa och på miljön.

För mer information om insamling och återvinning kontakta din kommun.

Olämplig avfallshantering kan beläggas med böter i enlighet med nationella bestämmelser.

Importör:

Panasonic Marketing Europe GmbH

Auktoriserad representant i EU:

Panasonic Testing Centre

Winsbergring 15, 22525 Hamburg, Tyskland

Tillverkad av:

Panasonic Corporation

1006, Oaza Kadoma, Kadoma City, Osaka, Japan

Käyttöohjeet
(Kotitalouskäyttöön) Hiustenkuivaaja
Mallinumero EH-NA0J

Sisältö

Varotoimet	208	Hiustenkuivaajan käyttö	215
Osien nimet.....	211	Hiustenkuivaajan kunnossapito	220
Tietoja nanoe™ MOISTURE+- ja mineraalitoiminnosta	214	Vianmääritys	222
		Tekniset tiedot	224

Kiitos, että ostit tämän Panasonic-tuotteen.

Lue nämä ohjeet kokonaan ennen laitteen käyttöä ja säilytä ne tulevaa tarvetta varten.

VAROITUS

- Tätä laitetta voivat käyttää vähintään 8-vuotiaat lapset ja sellaiset henkilöt, joiden fyysiset, aistinvaraiset tai henkiset ominaisuudet ovat alentuneet tai joilla ei ole kokemusta ja tietoa, jos heitä valvotaan tai heitä on opastettu käyttämään laitetta turvallisesti ja jos he ymmärtävät laitteen käyttöön liittyvät vaarat. Lapset eivät saa leikkiä laitteella. Lapset eivät saa puhdistaa laitetta eivätkä he saa tehdä laitteen hoitotoimenpiteitä ilman valvontaa.
- Kun hiustenkuivaajaa käytetään kylpyhuoneessa, irrota se verkkovirrasta käytön jälkeen, koska veden läheisyys aiheuttaa vaaran silloinkin, kun hiustenkuivaaja on sammutettu.
- Lisäsuojauksia varten on suositeltavaa asentaa kylpyhuoneen sähköpiiriin vikavirtasuojakytkin, jonka nimellinen käyttövirta on enintään 30 mA. Kysy neuvoja asentajaltasi.

- Tämä laitteessa oleva punainen kieltomerkki tarkoittaa: ”Älä käytä tätä laitetta veden lähellä”. Älä käytä tai säilytä laitetta kylpyammeiden, suihkujen, altaiden tai muiden vesiastioiden lähellä.



- Jos virtajohto on vahingoittunut, vaaran välttämiseksi valmistajan, valmistajan huoltohenkilön tai vastaavasti pätevän henkilön on vaihdettava se.

- Lue nämä ohjeet kokonaan ennen laitteen käyttöä ja säilytä ne tulevaa tarvetta varten.
- nanoe™ on Panasonic Holdings Corporationin tavaramerkki.
- nanoe™ MOISTURE+ on nanokokoinen vesipartikkeleilla peitetty ionipartikkeli.

Varotoimet

Varmista, että noudatat näitä ohjeita.

- Noudata alla olevia ohjeita onnettomuuksien, vammojen ja omaisuusvahinkojen välttämiseksi.



VAROITUS

Merkitsee mahdollista vaaraa, joka voi johtaa vakavaan vammaan tai kuolemaan.



HUOMIO

Merkitsee mahdollista vaaraa, joka voi johtaa lievään vammaan tai omaisuusvahinkoihin.

Jotkin varotoimien kuvituksen osat voivat poiketa varsinaisesta tuotteesta.



VAROITUS

► Pistoke ja johto

- Älä käytä johtoa niputettuna.
- Älä vahingoita pistoketta tai johtoa. Älä muuntele, muokkaa, taivuta voimakkaasti tai vedä johtoa tai pistoketta. Älä myöskään aseta mitään painavaa johdon päälle äläkä taita tai purista sitä.
- Älä käytä, jos pistoke tai johto on vahingoittunut tai kuuma.
- Älä kierrä johtoa tiukasti laitteen ympärille säilytyksen ajaksi.



- Älä säilytä tai käytä johtoa taivutettuna.
- Irrota pistoke pitämällä kiinni siitä eikä johdosta.
- Kytke virtakytkin aina pois päältä ja irrota pistoke pistorasiasta käytön jälkeen.
- Työnnä pistoke suoraan pistorasiaan: älä käytä jatkojohtoa.
- Työnnä pistoke täysin pistorasiaan. Älä ikinä käytä laitetta jos pistotulppa on löysä.
- Varmista aina, että käytettävä pistorasia vastaa laitteessa osoitettua nimellisjännitettä.

VAROITUS

► Epätavallisen toiminnan tai toimintahäiriön esiintyessä

- Lopeta käyttö heti ja irrota pistoke, jos havaitse epätavallista toimintaa tai toimintahäiriön.
<Epätavallinen toiminta tai toimintahäiriö>
 - Ilmaa ei puhalleta
 - Laite pysähtyy ajoittain
 - Sisäpuoli kuumenee huomattavasti ja laitteestatulee savua
 - Laite on vahingoittunut tai epämuodostunut, tai siitä kuuluu outo ääni.Pyydä välittömästi tarkastusta tai huoltoa valtuutetussa huollossa.

► Huolto

- Jos näet kipinöitä ilmanpoistoaukon ympärillä, kun käytät kuumailma-asetusta, lopeta käyttö ja poista nukka ilmanpoistoaukosta ja ilmanotosta.

► Tämä laite

- Älä estä taio työnä hiuspinnejä tai muita vierasesineitä ilman sisäänottoon, ulostuloon tai nanoe™ MOISTURE+ ja mineraaliulostuloon.
- Älä jätä tuotteen virtakytkintä päälle.
- Pidä pois lasten ja vauvojen ulottuvilta.
Älä anna lasten käyttää laitetta.



nanoe™
MOISTURE+ ja
mineraaliulostuloon

- Älä käytä syttyvien materiaalien lähellä (esimerkiksi alkoholi, bentseeni, tinneri, spray, hiustenhoitotuotteet, kynsilakanpoistoaine).
- Älä koskaan muokkaa, pura tai korjaa laitetta.
 - Muuten seurauksena voi olla syttyminen tai loukkaantuminen epätavallisen toiminnan takia. Ota yhteyttä valtuutettuun huoltoon korjausta varten.
- Älä käsittele mitään laitteen pistotulpan osaa märillä käsillä.
- Tätä laitetta ei ole suunniteltu kaupalliseen käyttöön eikä sitä ole tarkoitettu käytettäväksi ilman oikeaa kunnossapitoa.
- Älä upota laitetta veteen.
- Älä käytä tai säilytä laitetta veden lähellä.
- Älä käytä tätä laitetta kylpyammeen, suihkun tai vettä sisältävän altaan lähellä.
- Jos tunnet kipua tai jotain epätavallista ihollasi tai muussa ruumiinosassa, lopeta tuotteen käyttö heti.

! HUOMIO

► Hiusten suojaaminen

- Muista pitää vähintään 3 cm etäisyyttä ilmanpoistoaukon ja hiustesi välillä.
- Muista hiuksesi vähintään 10 cm:n päässä ilmanottoaukosta, jotta hiukset eivät kietoutuisi siihen.

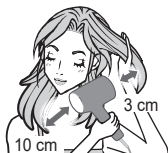

► Huomioi seuraavat varotoimet

- Älä pudota tai altista iskuille.
- Älä käytä alle 6-vuotiaisiin lapsiin.
- Älä kosketa ilman ulostuloa, keskityssuutinta tai hajautinta, joista tulee käytössä erittäin kuumia.
- Älä käytä tuotetta mihinkään muuhun tarkoitukseen kuin hiuksien kuivaamiseen.

► Huomautuksia

- Tämä hiustenkuivaaja sisältää automaattisen ylikuumentumissuojan. Jos hiustenkuivaaja ylikuumenee, se siirtyy viileän ilman tilaan. Kytke hiustenkuivaaja pois päältä ja irrota se pistorasiasta. Anna sen jäähtyä muutaman minuutin ajan ennen kuin käytät sitä uudelleen. Tarkista, ettei ilmanpoisto- ja ilmanottoaukkoihin ole joutunut hiuksia tai muuta, ennen kuin kytket sen takaisin päälle.
- Saatat huomata ominaishajun, kun käytät hiustenkuivaajaa. Haju on tyypillinen nanoe™ MOISTURE+ -toiminnolle, mineraali-ioneille tai otsonille, eikä se ole haitallista ihmisille.

Osienvimet

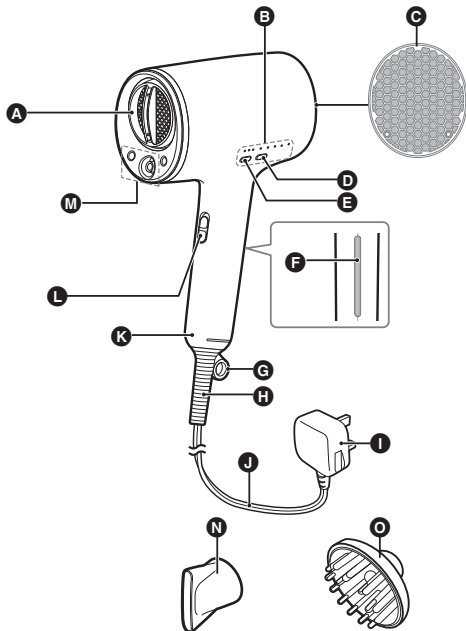

- A** Ilmanpoistoaukko
Pikakuivaussuutin
- B** Tilailmaisin
- C** Ilmanottoaukko
- D** Tilanvaihtopainike
- E** Puhalluksen
valintapainike
- F** Paneeli
- G** Ripustusrengas
- H** Johdon suojus

- I** Pistoke
Pistokkeen muoto
vaihtelee alueen
mukaan.
- J** Johto
- K** Kahva
- L** Virtakytkin [I/O]
- M** nanoe™ MOISTURE+
ja mineraaliulostuloon
- N** Keskittävä suutin
- O** Diffuusori

Kiinnitys



Aseta suutin ilmanpoistoaukkoon ja paina sitä, kunnes se lukittuu paikalleen.

(Yllä olevissa kuvissa on keskityssuutin.)

Irrutus



Kierrä suutinta ja vedä sitä ylöspäin ja irti ilmanpoistoaukosta.

► Keskitävä suutin

Kiinnitä keskityssuutin hiustenkuivaajaan tarkkaa muotoilua ja kuivatusta varten.

Keskityssuutin keskittää ja ohjaa ilmavirran suoraan hiuksiin, mikä lisää tarkkuutta.

- Keskityssuuttimen käyttö saattaa heikentää vaihtelevaa kuuman/viileän ilman tilan tai latvahoitotilan toimintaa.

► Pikakuivaussuutin

Voit kasvattaa kuivausnopeutta käyttämällä pystysuuntaisia voimakkaita ja heikkoja ilmavirtauksia kosteiden hiusnippujen kuivaamiseen ja erotteluun.

- Keskityssuuttimen käyttö voi heikentää pikakuivaussuuttimen toimintaa.

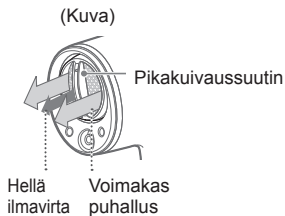

► Diffusori

Tuuhean kampauksen luomiseen ja muotoiluun.

Säätöilmäsimen ja tilojen selitykset

Kun virtakytkin kytketään päälle, kuivaaja käynnistyy voimakkaalla puhalluksella kuuman ilman tilassa.

- Kaikissa puhallustiloissa käytetään nanoe™ MOISTURE+- ja mineraalitoimintaa.

Säätöilmäsimen

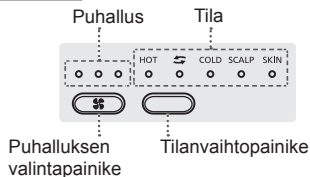

Puhalluksen säätö

Voit muuttaa puhallustehoa painamalla puhalluksen valintapainiketta.

Puhallus



Tilan valinta

Voit vaihtaa tilaa painamalla tilanvaihtopainiketta.

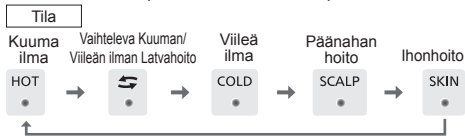

► Älykäs tunnistus

Kaksi anturia havainnoi ympäristöolosuhteita ja tapaasi käyttää kuivaajaa sekä säätää automaattisesti lämpötilaa liiallisen kuumuuden välttämiseksi. (Laitte tarkkailee puhallusilman ja huoneen lämpötilaa jatkuvasti.)

Tilojen selitykset

Ilman lämpötila vaihtelee eri tiloissa. Valitse haluamaasi lämpötilaa käytävä tila.

Kuuman ilman tila [HOT]

Ilman lämpötilaa säädetään automaattisesti todellisen huonelämpötilan mukaan. Voit siis kuivata hiukset mukavasti myös kesähelteillä, koska puhallusilman lämpötila alenee automaattisesti.

Vaihteleva Kuuman/Viileän ilman tila [↔] < Puhallusteho on [Voimakas] tai [Keskitaso] >

Vaihtelee automaattisesti kuuman ja viileän ilman välillä. Kuuma ilma oikaisee kihartuvat hiukset, kun taas viileä ilma kiinnittää muotoilun. Hiusten sileä pinta heijastaa valoa ja saa hiukset näyttämään liukkailta ja kiiltäviltä.

Latvahoitotila [↔] < Puhallus on [Kevyt] >

Vaihtelee automaattisesti kuuman ja viileän ilman välillä hiusten latvoille parhaiten sopivalla ja anturien havaitseman lämpötilan mukaan sovitetulla vaihtelunopeudella. Kevyempi puhallusteho ei yleensä puhalla latvoja hajalleen, joten niiden kuivaus ja muotoilu on helppoa.

Viileän ilman tila [COLD]

Viimeistely viileällä puhalluksella säilyttää kampauksen pidempään.

Päänahan hoitotila [SCALP]

Hiuspohjaan jäävä kosteus voi aiheuttaa epämiellyttävän tahmean tunteen. Voit kuivata hiuksesi mukavasti, kun puhalluksen lämpötila on noin 60 °C, mikä on hiuspohjalle lempeä lämpötila.

Ihohoitotila [SKIN]

Puhalluksen nanoe™ MOISTURE+- ja mineraalitoiminto auttaa ehkäisemään kuivumista ja jättää ihon kosteutetuksi puhdistuksen jälkeen.

- Noin 1 minuutin puhallus kasvoin auttaa pitämään ihosi kosteutettuna.
- Jos valitset [SKIN]-asetuksen, kun laite on [Voimakas]- tai [Keskitaso]-asetuksella, puhallustehoksi vaihtuu [Kevyt]. Voit palata aiempaan puhallustehoon painamalla puhalluksen valintapainiketta.
- Jos puhalluksen valintapainiketta painetaan ihohoitotilassa, puhalluksen merkkivalo vilkkuu kahdesti, mutta puhallusteho ei muutu.

Tietoja nanoe™ MOISTURE+ ja mineraalitoiminnosta

nanoe™ MOISTURE+- ja mineraalitoiminnon vaikutus

Hillitsee hiusten kihartuvuutta tasapainottamalla hiusten kosteustasoa, mikä tekee hiuksista kiiltävät ja silkisen pehmeät.

Vahvistaa hiuksia, jotta ne kestävät paremmin esimerkiksi harjaamisesta aiheutuvaa vahinkoa, ja tekee hiuksista kauniit.



nanoe™ MOISTURE+ ja
mineraaliulostuloon.

Mitä nanoe™ MOISTURE+ -ionit ja mineraalit ovat?

nanoe™ MOISTURE+

nanoe™ MOISTURE+ -ionit ovat veden peittämiä "nanoe™"-ionihiukkasia, joiden suuri kosteustaso auttaa niitä tunkeutumaan tehokkaasti hiuksiin.

nanoe™ MOISTURE+ -ionit luodaan keräämällä kosteutta ilmasta, joten käyttöympäristöstä riippuen nanoe™ MOISTURE+ -ioneita ei välttämättä luoda. Viileissä ja alhaisen kosteuden ympäristöissä ilmakehän kosteuden kerääminen on vaikeaa. Kun sitä tapahtuu, negatiivisia ioneita luodaan.

Mineraalit

"Mineraalit" tarkoittavat laitteen sinkkielektrodin avulla kehittämiä mineraali-ioneja.

"nanoe™ MOISTURE+" ja "mineraalit" ovat ihmisilmälle näkymättömiä.

Paneelivaikutus

Kun vain pidät kiinni kahvan paneelista, enemmän nanoe™-ioneita kiinnittyy hiuksiisi.

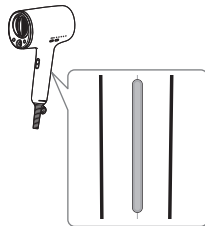

Hiustenkuivaajan käyttö

Valmistelu

- 1** Kuivaa hiukset osittain pyyhkeellä.
- 2** Poista sitten takut harjaamalla tai vetämällä sormillasi.
- 3** Kytke pistorasiaan.

Hiusten kuivaaminen

- 1** Kytke virtakytkin päälle. Paina puhalluksen valintapainiketta ja valitse [Voimakas]-tai [Keskitaso]-asetus.

- Valitse [I] virtakytkimellä.
- Kun kytket virtakytkimen päälle, laite voi pysähtyä hetkeksi ennen kuin se alkaa puhalltaa kuumaa ilmaa.

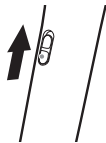

- 2** Ohjaa lämmintä ilmaa kaikkialle hiuksiisi.

- Hiuksesi kuivuvat nopeasti, jos suuntaat lämpimän ilman juurille.



- 3** Kun hiukset ovat noin 90-prosenttisesti kuivat, käytä Kuuman/Viileän ilman tilaa kiiltävää lopputulosta varten.

- Valitse [↔] tilanvaihtopainikkeella.



Jotta kuuma ja viileä ilma pääsevät kaikkialle, erottele hiuksiasi vasemmalle ja oikealle kuivaamista varten.

1. Käytä Kuuman/Viileän ilman tilaa, kun vedät sormiasi hiustesi läpi sisäpuolelta. (Yksi puoli)



- Käytä Kuuman/Viileän ilman tilaa, kun vedät sormiasi hiustesi läpi pään päältä hiusten päähän. (Yksi puoli)
- Suorita vaiheet 1 ja 2 toisella puolella.



Jos olet huolestunut vahingoittuneista latvoista, käytä latvahoitotilaa.

- Valitse puhalluksen valintapainikkeella [Kevyt]-asetus ja tilanvaihtopainikkeella [↔]-asetus.
- Kuivaa hiuksesi sisä- ja ulkopuolelta latvoihin saakka kammaten niitä samalla sormillasi.



- Suorita vaihe 2 toisella puolella.

4 Kytke virtakytkin pois päältä.

5 Irrota pistoke pistorasiasta.

- Kun kuivaus on valmis, viimeistelee harjalla tai sormilla.
- Kun hiustenkuivaaja on jäähtynyt riittävästi, aseta se paikkaan, jossa on alhainen kosteus.

Päänahan hoitotila

Tee tämä sen jälkeen, kun olet kuivannut hiuksiasi noin 70% toimenpiteen 2 mukaisesti kohdassa S.215

1 Valitse [SCALP] tilanvaihtopainikkeella.



2 Nosta hiuksiasi käsin ja kuivaa päänahkasi.

- Saat tuntea viileyttä ympäristön lämpötilasta riippuen. Siirrä tässä tilanteessa laite kauemmas päänahastasi asetuksella [HOT] ja puhalla ilmaa.

3 Valitse [HOT] tilanvaihtopainikkeella ja kuivaa hiuksesi.



Ihonhoitotila

Tee tämä sen jälkeen, kun olet kuivannut hiuksesi toimenpiteen 3 mukaisesti kohdassa S.215

1 Valitse [SKIN] tilanvaihtopainikkeella.

- Puhallusasetukset vaihtuvat automaattisesti [Kevyt]-tilaan.



2 Aseta ilmanpoistoaukko noin 20 cm:n päähän leuastasi ja puhalla ilma noin 1 minuutin ajan liikuttaen laitetta vasemmalle ja oikealle.

- Käytä silmät kiinni.
- Suorita ihonhoito voiteen tai maitomaisen voiteen avulla tavallisella tavalla ja ajoituksella.



Hiusten tuuheuden lisääminen

Kohota hiuksiasi juuresta ja puhalla kuumaa ilmaa alhaalta ylös.

Latvoille



Sisemmille hiuksille



Hiusten tuuheuden vähentäminen

Vedä kättäsi hiusten läpi samaan suuntaan kuin ilmavirta ja puhalla kuumaa ilmaa ylhäältä alas.



Kiharoiden ja laineiden muotoilu diffuusorilla

1. Aseta hiusten latvat kevyesti diffuusorin päälle.
2. Nostele kiharoita juuresta kuivauksen aikana.
3. Toista vaiheet kaikissa hiuosioissa.
4. Asettele lopuksi hiukset haluamallasi tavalla käsin.



Hiusten tuuheuden lisääminen diffuusorilla

Lisää tuuheutta liikuttelemalla diffuusoria hiusten juuresta pyöriin liikkein. Pidä diffuusori paikallaan yhdessä kohdassa muutaman sekunnin ajan saadaksesi haluamasi tuuheuden. Toista, kunnes hiukset ovat toivotun näköiset.



Hiusten laskeutumisen muotoilu diffuusorilla

Kuivaa hiukset juuresta latvoihin päin kampaamalla hiuksia diffuusorilla vetäen samalla latvoista.



Hiusten muotoilu

1. Kostuta muotoiltavaa aluetta vedellä tms.
2. Valitse [Kevyt] puhalluksen valintatilalla.
3. Valitse [HOT] tilanvaihdepainikkeella ja puhalla kuumaa ilmaa.





Miten hiusten muotoilu kestää pidempään

Puhalla viileää ilmaa muotoiltavalle alueelle kuuman ilman puhaltamisen jälkeen.

► Huomautuksia

- Varo, ettet kolauta ilmanottoaukkoa esimerkiksi pöydänkulmaan.
- Älä katso sisälle ilmanpoistoaukkoon, kun laite on käynnissä.
- Permanentista voi tulla helposti venyvä, kun nanoe™ MOISTURE+ -ioneita ja mineraali-ioneita puhalletaan hiuksiin, mutta se palaa alkuperäiseen tilaan, kun käytät vettä tai muotoiluaineita.
- Muotoilu- ja hoitoaineita yms. voidaan käyttää. Jos kuitenkin käytät tarttuvia aineita, kuten öljyä, geeliä tai vahaa, nanoe™ MOISTURE+ -ionien ja mineraali-ionien haluttu vaikutus voi olla vaikeaa saavuttaa.
- Koska nanoe™ MOISTURE+ - ja mineraali-ioneita luodaan, seuraavia tapahtumia voi esiintyä.
 - nanoe™ MOISTURE+ ja mineraaliulostuloon voi lentää vesipisaroita käytön aikana.
 - Saatat myös kuulla ääntä nanoe™ MOISTURE+ ja mineraaliulostuloon.
 - Voit huomata ominaishajun käytön aikana.
- nanoe™ MOISTURE+- ja mineraali-ionien ja eri tilojen vaikutus hiuksiin voi vaihdella yksilöllisesti, ja seuraavat ihmiset eivät ehkä saa toiminnoista merkittävää hyötyä.

- Ihmiset, joilla on kiharat hiukset
- Ihmiset, joilla on voimakkaasti laineikkaat hiukset
- Ihmiset, joilla on helposti muotoiltavat sileät hiukset
- Ihmiset, jotka ovat tehneet suoristuspermanentin 3–4 kuukauden sisällä
- Ihmiset, joilla on lyhyet hiukset

Kiharat hiukset	Laineikkaat hiukset
	

Hiustenkuivaajan kunnossapito

Kytke virtakytkin aina pois päältä ja irrota pistoke pistorasiasta. (Paitsi jos suoritat kunnossapitoa ilmanpoistoaukolle)

Ilmanpoistoaukon kunnossapito

Tee tämä noin kerran kuukaudessa tai useammin

1. Kytke pistorasiaan.
2. Kytke virtakytkin päälle ja valitse [Kevyt], [Keskitaso] tai [Voimakas] puhalluksen valintapainikkeella.
3. Valitse [COLD] tilanvaihtopainikkeella.
4. Kun irrotat verkkoon jäänyttä pölyä ja hiuksia vanupuikolla, puhalla ne pois ilmalla.

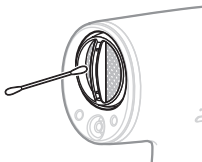

► Huomautuksia

- Kunnossapidon yhteydessä älä tuki ilmanottoaukkoa kädelläsi.
- Laitteesta voi lentää pölyä, kun käytät sitä ensimmäistä kertaa kunnossapidon jälkeen. Käytä laitetta sen jälkeen, kun pölyä ei enää lennä. (Älä katso ilmanpoistoaukkoon.)

Ilmanottoaukon kunnossapito

Tee tämä noin kerran kuukaudessa tai useammin

Pyyhi ilmanottoaukosta pois nukka, hiukset ja muu lika liinalla tai hammasharjalla.

(Jos pölyä on jäänyt sisäpuolelle, poista se pölynimurilla.)

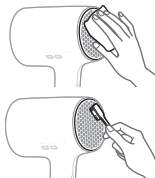

► Huomautus

- Älä paina tai hankaa kynsillä tai terävillä esineillä. Muuten ilmanottoaukko voi särkyä.

nanoe™ MOISTURE+ ja mineraaliulostuloon ylläpito

Vähintään kerran kuussa

Jotta luotavien nanoe™ MOISTURE+ ja mineraaliulostuloon määrä säilyy.

1. Käytä puhdasta pumpulipuikkoa (vauvoille tarkoitettua) ja kostuta sen kärki veteen.
2. Purista pumpulipuikon kärkeä puhtain käsin ja muotoile se ohueksi, kuten oikealla olevassa kuvassa.

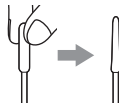

3. Työnnä puikko varovasti nanoe™ MOISTURE+ ja mineraaliulostuloon, kunnes se pysähtyy (noin 1 cm).



Neulan muotoisen osan kärjet.

4. Pyöritä pumpulipuikkoa aukossa 2–3 kertaa varovasti.

Puikko saattaa pyörittäessä tuntua tarttuvan johonkin, mutta se ei haittaa.

Älä työnnä pumpulipuikkoa mihinkään muualle kuin kohtiin, joissa on merkintä ○.

Rungon kunnossapito

Kun laite on likainen

Puhdista hiustenkuivaaja (kun se on likainen) pyyhkimällä saippuavedessä kostutetulla liinalla, josta on väännetty liika vesi pois.



► Huomautuksia

- Älä käytä aineita, kuten alkoholia, kynsilakanpoistoaainetta tai pesuainetta (käsisaippuaa). Muuten seurauksena voi olla toimintahäiriö, osien murtumien tai värin muuttuminen.
- Älä jätä laitteen päälle hiustuotteita tai kosmetiikkaa. Muuten muovi voi heikentyä, sen väri voi muuttua ja se voi murtua.



Vianmääritys

Ongelma	Mahdollinen syy	Toiminto
Puhallusta ei voi säätää puhalluksen valintapainiketta painamalla, vaikka puhalluksen merkkivalo palaa vilkuttuaan kaksi kertaa.	▶ Tarkista, onko ihonhoitotila valittuna.	▶ Ihonhoitotilassa puhallusasetukseksi säädetään automaattisesti [Kevyt], eikä puhallusta voi säätää painamalla puhalluksen valintapainiketta. (Katso sivu 213.)
Tuotteen sisällä näkyy kipinöitä. - Kipinät johtuvat suojalaitteesta (termostaattikytkin). Ne eivät ole vaarallisia.	▶ Ilmanottoaukkoon tai ilmanpoistoaukkoon on kertynyt nukkaa.	▶ Poista kertynyt nukka. (Katso sivu 220.)
Kuuma ilma muuttuu jatkuvasti viileäksi ilmaksi.	▶ Ilmanottoaukkoa tukkimassa on hiuksia tai muuta.	▶ Älä peitä ilmanottoaukkoa.
Kuuma ilma on epätavallisen kuumaa.	▶ Pistoke ei istu tiukasti kiinni käytettävään pistorasiaan.	▶ Käytä pistorasiaa, johon pistoke sopii hyvin.
Virtapistoke on epätavallisen kuumaa.	▶ Virtapistoketta ei ole asetettu hyvin pistorasiaan.	▶ Työnnä pistoke tukevasti pistorasiaan.
Kipinöitä muodostuu nanoe™ MOISTURE+ ja mineraaliulostuloon sisällä.	▶ Neulanmuotoinen osa nanoe™ MOISTURE+ ja mineraaliulostuloon takana on likainen.	▶ Suorita nanoe™ MOISTURE+ ja mineraaliulostuloon kunnossapito. (Katso sivu 221.)
nanoe™ MOISTURE+ ja mineraaliulostuloon sisältä kuuluu ääni (rätisevä).		
Puhallusilma ei ole kuumaa.	▶ Älykäs tunnistustoiminto säätää automaattisesti puhallusilman lämpötilaa liiallisen kuumuuden välttämiseksi. (Katso sivu 213.)	

Ongelma	Mahdollinen syy	Toiminto
Erikoinen haju esiintyy.	▶ Haju on tyypillinen nanoe™ MOISTURE+ -toiminnolle, mineraali-ioneille tai otsonille, eikä se ole haitallista ihmisille.	
Vesipisaroita lentää nanoe™ MOISTURE+ ja mineraaliulostuloon.	▶ Vesipisaroita lentää satunnaisesti ulos, kun nanoe™ MOISTURE+ -ioneja kehitetään. Tämä on normaalia.	

Jos ongelma ei ratkea, ota yhteyttä jälleenmyyjään, jolta ostit laitteen, tai Panasonicin valtuutettuun huoltokeskukseen korjausta varten.

Tekniset tiedot

Virtalähde	Virrankulutus
220 V ~ 50-60 Hz	1 300 W
230 V ~ 50-60 Hz	1 450 W
240 V ~ 50-60 Hz	1 600 W

Käytettäessä [HOT] [Fast] täydellä käyttöteholla.

Lisävarusteet	Keskittävä suutin, hajautin
Ilmassa kulkeva akustinen ääni	78 (dB(A) re 1 pW)

Tämä tuote on tarkoitettu vain kotitalouskäyttöön.

Vanhon laitteen hävittäminen Vain EU-jäsenmaille ja kierrätysjärjestelmää käytettäville maille



Tämä symboli tuotteissa, pakkauksessa ja/tai asiakirjoissa tarkoittaa, että käytettyjä sähköllä toimivia ja elektronisia tuotteita ei saa laittaa yleisiin talousjätteisiin.

Johda vanhat tuotteet käsittelyä, uusiointia tai kierrätystä varten vastaaviin keräyspisteisiin laissa annettujen määräysten mukaisesti.

Hävittämällä tuotteet asiaankuuluvasti autat samalla suojaamaan arvokkaita luonnonvaroja ja estämään mahdollisia negatiivisia vaikutuksia ihmiseen ja luontoon.

Lisätietoa keräämisestä ja kierrätyksestä saa paikalliselta jätehuollosta vastuulliselta viranomaiselta.

Maiden lainsäädännön mukaisesti tämän jätteen määrästenvastaisesta hävittämisestä voidaan antaa sakkorangaistuksia.

Maahantuoja:

Panasonic Marketing Europe GmbH

Valtuutettu edustaja EU:ssa:

Panasonic Testing Centre

Winsbergring 15, 22525 Hampuri, Saksa

Valmistaja:

Panasonic Corporation

1006, Oaza Kadoma, Kadoma-kaupunki, Osaka, Japani

Zawartość

Środki ostrożności	228	Konserwacja suszarki do włosów.....	240
Opis elementów	231	Rozwiązywanie problemów	242
Funkcja cząsteczek nanoe™ MOISTURE+ i minerałów	234	Dane techniczne	244
Jak korzystać z suszarki do włosów.....	235		

Dziękujemy za zakup tego produktu firmy Panasonic.
Przed rozpoczęciem użytkowania urządzenia należy dokładnie przeczytać niniejszą instrukcję i zachować ją do wykorzystania w przyszłości.

OSTRZEŻENIE

- To urządzenie może być używane przez dzieci w wieku powyżej 8 lat oraz osoby o ograniczonych zdolnościach fizycznych, sensorycznych lub umysłowych, bądź osoby nieposiadające doświadczenia i wiedzy, o ile przedstawiono lub pokazano im sposób obsługi urządzenia w bezpieczny sposób, a wspomniane osoby rozumieją zagrożenia związane z użytkowaniem urządzenia. Dzieci nie mogą bawić się urządzeniem. Dzieci nie mogą czyścić i konserwować urządzenia zgodnie z instrukcją bez nadzoru.
- W przypadku gdy suszarka jest używana w łazience, należy ją odłączyć od gniazdka po użyciu, ponieważ bliskość wody stanowi zagrożenie nawet wtedy, gdy suszarka jest wyłączona.

- W celu dodatkowego zabezpieczenia zaleca się instalację w obwodzie elektrycznym zasilającym łazienkę bezpiecznika różnicowoprądowego (RCD) o znamionowym prądzie różnicowoprądowym nieprzekraczającym 30 mA. W przypadku wątpliwości należy zapytać instalatora o poradę.
- Ten symbol z czerwonym znakiem zakazu na urządzeniu oznacza „Nie używać tego urządzenia w pobliżu wody”. Nie korzystać ani nie przechowywać urządzenia w pobliżu wanny, prysznicza, umywalki czy innego zbiornika zawierającego wodę.



- W przypadku uszkodzenia kabla zasilającego należy zlecić jego wymianę producentowi, jego przedstawicielowi serwisowemu lub innej podobnie wykwalifikowanej osobie, aby uniknąć zagrożenia.

- Przed rozpoczęciem użytkowania urządzenia należy dokładnie przeczytać niniejszą instrukcję i zachować ją do wykorzystania w przyszłości.
- nanoe™ to znak towarowy Panasonic Holdings Corporation.
- nanoe™ MOISTURE+ to nanowymiarowa cząsteczka jonowa pokryta cząsteczkami wody.

Środki ostrożności

Należy pamiętać, aby przestrzegać niniejszych instrukcji.

- Aby zapobiec wypadkom, urazom lub szkodom majątkowym, prosimy przestrzegać poniższych instrukcji.



OSTRZEŻENIE

Wskazuje na potencjalne zagrożenie, które może skutkować poważnym urazem lub śmiercią.



UWAGA

Wskazuje na potencjalne zagrożenie, które może skutkować niewielkim obrażeniem lub szkodą majątkową.

Ilustracje dotyczące środków ostrożności różnią się nieznacznie w niektórych miejscach od rzeczywistego produktu.



OSTRZEŻENIE

► Wtyczka i kabel

- Nie używać urządzenia ze zwiniętym kablem.
- Nie wolno uszkadzać kabla ani wtyczki. Nie wolno niszczyć, modyfikować, wyginać lub szarpać za kabel ani wtyczkę. Nie należy również umieszczać na przewodzie niczego ciężkiego ani go ścisnąć.
- Nie używać urządzenia, gdy wtyczka lub kabel są uszkodzone lub gorące.
- Przechowując urządzenie, nie należy ciasno owijać kabla wokół jego korpusu.
- Nie przechowuj ani nie używaj kabla, jeśli jest on skręcony.
- Odłączyć wtyczkę, trzymając ją w rękę. Nie ciągnąć za kabel.
- Po użyciu urządzenia należy zawsze wyłączać je za pomocą wyłącznika i wyjmować wtyczkę z gniazdka.
- Wtyczkę należy podłączać bezpośrednio do domowego gniazdka zasilającego: Nie używać przedłużacza.
- Umieścić wtyczkę do końca w gnieździe domowym. Nigdy nie korzystać z urządzenia, kiedy wtyczka wisi luźno.
- Zawsze należy upewnić się, że urządzenie jest zasilane prądem elektrycznym o napięciu znamionowym podanym na urządzeniu.



OSTRZEŻENIE

► W przypadku nieprawidłowego działania lub awarii

- Jeżeli urządzenie działa nieprawidłowo lub uległo awarii, natychmiast zaprzestać używania urządzenia i wyjąć wtyczkę z gniazdka.

<Przypadki nieprawidłowego działania lub awarii>

- Urządzenie nie wytwarza strumienia powietrza
- Urządzenie od czasu do czasu przestaje działać
- Wnętrze urządzenia jest rozżarzone do czerwoności i wydziela się z niego dym
- Urządzenie jest uszkodzone lub wgniecionie, bądź wydaje z siebie niecodzienne odgłosy.

W takich przypadkach należy natychmiast zlecić przegląd lub naprawę urządzenia w autoryzowanym centrum serwisowym.

► Konserwacja

- Jeżeli podczas korzystania z gorącego powietrza wokół wylotu pojawiają się iskry, należy zaprzestać używania urządzenia i usunąć wszelkie puszkę i kłaczki z wylotu oraz wlotu powietrza.

► To urządzenie

- Nie blokować ani nie wkładać wsuwek do włosów lub innych obcych przedmiotów do wlotu i wylotu powietrza lub nanoe™ MOISTURE+ i wylotu mineralnego.
- Nie pozostawiaj urządzenia z włączonym przełącznikiem zasilania.
- Przechowywać poza zasięgiem dzieci i niemowląt. Dzieci nie powinny używać tego urządzenia.



nanoe™
MOISTURE+ i
wylotu
mineralnego

- Nie używać urządzenia w pobliżu materiałów łatwopalnych (takich jak alkohol, benzyna, rozcieńczalnik, lakier do włosów, środek do pielęgnacji włosów, zmywacz do paznokci).
- Nie wolno pod żadnym pozorem modyfikować, demontować ani naprawiać urządzenia.
 - Może to spowodować zapłon lub obrażenia w wyniku nieprawidłowego działania.
 - W celu wykonania naprawy należy skontaktować się z autoryzowanym centrum serwisowym.
- Nie dotykać żadnej części wtyczki lub urządzenia mokrymi rękami.
- To urządzenie nie jest przeznaczone do użytku komercyjnego ani do pracy bez odpowiedniej konserwacji.
- Nie zanurzać urządzenia w wodzie.
- Nie używać ani nie przechowywać tego urządzenia w pobliżu wody.
- Nie korzystać ani nie przechowywać urządzenia w pobliżu wanny, prysznicza, umywalki czy innego zbiornika zawierającego wodę.
- W przypadku odczucia bólu lub nietypowego stanu na skórze lub innej części ciała, należy natychmiast zaprzestać stosowania tego produktu.

UWAGA

► Porady, które pomogą chronić włosy

- Upewnić się, że odległość pomiędzy wylotem powietrza a włosami wynosi ponad 3 cm.
- Należy pilnować, aby włosy zawsze znajdowały się co najmniej 10 centymetrów od wlotu powietrza aby uniknąć splątania włosów.

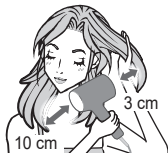

► Należy zachować następujące środki ostrożności

- Nie upuszczać urządzenia ani nie narażać go na wstrząsy.
- Nie używać urządzenia do suszenia dzieci do lat 6.
- Nie dotykać wylotu powietrza, dyszy koncentratora ani dyfuzora, który stanie się bardzo gorący.
- Nie używać urządzenia do celów innych niż suszenie włosów.

► Uwagi

- Suszarka do włosów jest wyposażona w automatyczne zabezpieczenie przed przegrzaniem. W przypadku przegrzania suszarka przełączy się w tryb zimnego powietrza. Wyłącz suszarkę i wyjmij wtyczkę z gniazdka zasilającego. Przed ponownym użyciem pozostawić urządzenie do ostygnięcia na kilka minut. Przed ponownym włączeniem należy sprawdzić, czy we wlotach i wylotach powietrza nie ma kłaczek, włosów itp. drobin.
- Suszarka emituje charakterystyczny zapach podczas pracy. To charakterystyczny zapach wywoływany przez cząsteczki nanoe™ MOISTURE+ i minerałów lub ozon i nie jest on szkodliwy dla ludzi.

Opis elementów

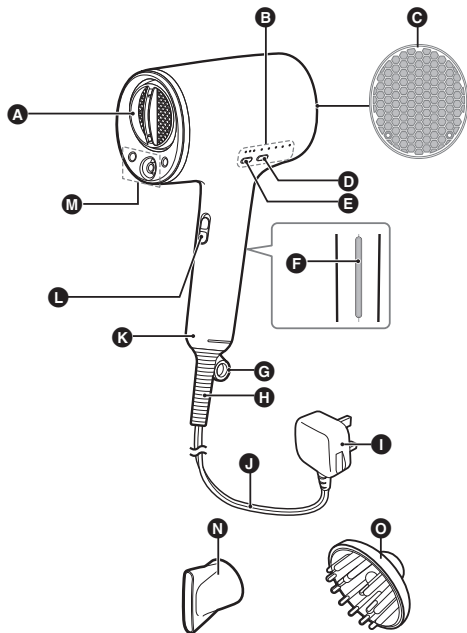

- A** Wylot powietrza
Dysza szybkoosuszająca
- B** Wskaźnik trybu
- C** Wlot powietrza
- D** Przycisk przełączania trybu
- E** Przycisk przełączania przepływu powietrza
- F** Panel
- G** Pierścień do zawieszenia urządzenia
- H** Zwiększanie objętości

- I** Wtyczka
Kształt wtyczki różni się w zależności od regionu.
- J** Kabel
- K** Uchwyt
- L** Przełącznik zasilania [I/O]
- M** nanoe™ MOISTURE+ i wylot mineralnego
- N** Dysza koncentratorka
- O** Dyfuzor

Mocowanie



Nałóż dyszę na wylot powietrza i mocno wciśnij na miejsce, aż do zablokowania.

Zdejmowanie



Obróć i pociągnij dyszę, zdejmując ją z wylotu powietrza.

(Powyższa ilustracja pokazuje dyszę koncentrującą nadmuch.)

► Dysza koncentratora

Zamocowanie dyszy koncentratora nadmuch do suszarki umożliwi precyzyjną stylizację i suszenie włosów.

Dysza koncentratora nadmuch pomaga skoncentrować i skierować przepływ powietrza bezpośrednio na włosy, zapewniając większą kontrolę nad stylizacją.

- Zamocowanie dyszy koncentrującej nadmuch może zmniejszyć wydajność trybu Naprzemienny Gorąco/Zimno lub trybu Pielęgnacji końcówek włosów.

► Dysza szybko susząca

Silne i słabe strumienie powietrza emitowane przez dyszę przyspieszają proces suszenia, rozluźniając wiązki wilgotnych włosów.

- Zamocowanie dyszy koncentrującej nadmuch może zmniejszyć wydajność dyszy szybko suszącej.

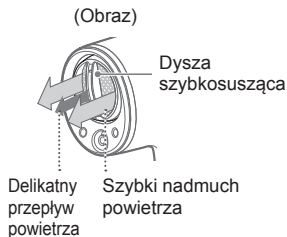

► Dyfuzor

Do tworzenia i stylizacji fryzur o dużej objętości.

Wskaźnik sterowania i objaśnienie trybu pracy

Gdy włącznik zasilania jest włączony, suszarka zacznie od ustawienia szybkiego nadmuchu/trybu gorącego powietrza.

- We wszystkich trybach uruchamiany jest nadmuch powietrza wzbogaconego cząsteczkami nanoe™ MOISTURE+ i minerałami.

Wskaźnik sterowania

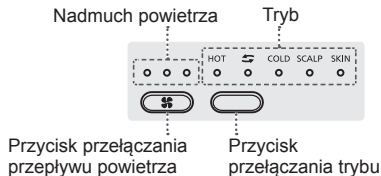

Sterowanie nadmuchem powietrza

Aby zmienić przepływ powietrza, naciśnij przycisk przełączania przepływu powietrza.



Sterowanie trybem

Aby zmienić tryb, naciśnij przycisk przełączania trybu.

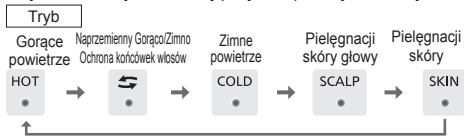

► Inteligentne Czujniki

Dwa czujniki monitorują warunki oraz sposób użycia suszarki i automatycznie kontrolują temperaturę, aby zapobiec nadmiernemu nagrzewaniu. (Stale monitorowana jest temperatura powietrza i otoczenia.)

Objaśnienie trybów

W każdym trybie temperatura powietrza jest inna. Wybierz żądany tryb temperatury.

Tryb Gorącego powietrza [HOT]

Temperatura powietrza jest automatycznie sterowana na podstawie bieżącej temperatury otoczenia. Dzięki automatycznej redukcji ciepła, możesz komfortowo suszyć włosy nawet w letnie upały.

Tryb naprzemienny Gorąco/Zimno [↔] < Przepływ powietrza jest [Fast (Szybki)] lub [Medium (Średni)] >

Automatyczne przełączanie pomiędzy gorącym i zimnym powietrzem. Gorące powietrze wydłuża niesfornie włosy, natomiast zimne powietrze utrwala fryzurę. Wygładzone powierzchnie włosów odbijają światło i nadają fryzurze gładkiego, połyskującego wykończenia.

Tryb ochrony końcówek włosów [↔] < Przepływ powietrza jest [Gentle (Delikatny)] >

Automatyczne przełączanie pomiędzy gorącym i zimnym powietrzem z najwyżajniejszym cyklem oraz nadmuchem powietrza zapewnia odpowiednie ułożenie końcówek włosów w zależności od temperatury otoczenia stale wykrywanej przez czujniki. Delikatny nadmuch powietrza nie powoduje rozdławiania końcówek, więc można z łatwością wystylizować fryzurę nie niszcząc włosów.

Tryb Zimnego powietrza [COLD]

Wykończenie stylizacji chłodnym powietrzem utrwala fryzurę na dłużej.

Tryb Pielęgnacji skóry głowy [SCALP]

Wilgoć pozostawiona na skórze głowy może prowadzić do niekomfortowego uczucia lepkości. Komfortowo susz włosy nadmuchując powietrze o temperaturze ok. 60°C, czyli temperaturze odpowiedniej dla skóry głowy.

Tryb Pielęgnacji skór [SKIN]

Nadmuch powietrza wzbogacony cząsteczkami nanoe™ MOISTURE+ i minerałami zapobiega przesuszaniu i pozostawia skórę nawilżoną po myciu.

- Nadmuchiwanie powietrza na twarz przez około 1 minutę pozostawi skórę nawilżoną.
- Po wybraniu opcji [SKIN (Skóra)] z ustawieniem [Fast (Szybki)] lub [Medium (Średni)] nadmuch powietrza zmieni się na [Gentle (Łagodny)].
- Aby powrócić do poprzedniego przepływu powietrza, naciśnij przycisk przełączania przepływu powietrza.
- Naciśnięcie przycisku przełączania przepływu powietrza w trybie Skin Care (Pielęgnacja skóry) spowoduje dwukrotnie dłuższe przycięcie kontrolki przepływu powietrza, bez zmiany przepływu powietrza.

Funkcja cząsteczek nanoe™ MOISTURE+ i minerałów

Efekt cząsteczek nanoe™ MOISTURE+ i minerałów

Kontroluje pofalowanie włosów poprzez zrównoważenie zawartości wilgoci, nadając włosom połysk i jedwabistą gładkość.

Wzmacnia włosy zwiększając ich wytrzymałość na zabiegi pielęgnacyjne takie jak czesanie, nadając im piękny wygląd.



nanoe™ MOISTURE+ i
wylotu mineralnego.

Co to są cząsteczki nanoe™ MOISTURE+ i minerałów?

nanoe™ MOISTURE+

Cząsteczki nanoe™ MOISTURE+ to cząstki jonów „nanoe™” otoczone wodą, co zwiększa ich wilgotność, sprawiając że z łatwością wnikają we włosy.

Cząsteczki nanoe™ MOISTURE+ są wytwarzane z wilgoci dostępnej w powietrzu, więc nie nanoe™ MOISTURE+ wytwarzane w niesprzyjających warunkach otoczenia. Wilgoć w powietrzu staje się trudna do zebrania w środowiskach o niskiej temperaturze i niskiej wilgotności. Kiedy to nastąpi, generowane są jony ujemne.

Minerały

„Minerał” oznacza jony mineralne wytwarzane przez moduł zawierający elektrodę cynkową.

Cząsteczki „nanoe™ MOISTURE+” i „Minerały” to cząstki niewidoczne dla ludzkiego oka.

Efekt panelowy

Wystarczy chwycić panel wraz z uchwytem, aby przyciągnąć więcej cząsteczek nanoe™ do włosów.

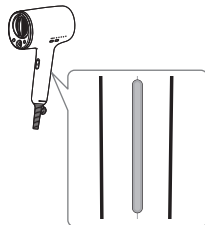

Jak korzystać z suszarki do włosów

Przygotowanie

- 1** Częściowo wysuszyć włosy ręcznikiem.
- 2** Następnie wyszczotkować lub przeczesać włosy palcami, aby je rozplątać.
- 3** Podłączyć urządzenie do domowego gniazdka zasilającego.

Wysuszyć włosy

- 1** Włącz włącznik zasilania. Naciśnij przycisk przełączania przepływu powietrza i wybierz ustawienie [Fast (Szybki)] lub [Medium (Średni)].

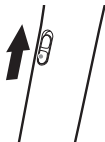

- Wybrać [I] za pomocą przełącznika zasilania.
- Po włączeniu włącznika zasilania może, nastąpić chwila przerwy zanim z wylotu wydostanie się gorące powietrze.

- 2** Skierować ciepłe powietrze bezpośrednio na włosy.

- Włosy szybciej wyschną, jeśli ciepłe powietrze zostanie skierowane w stronę korzeni włosów.



- 3** Kiedy włosy są już w 90% suche, należy użyć trybu naprzemiennego Gorąco/Zimno, aby poprawnie dokończyć suszenie i nadać włosom połysk.

- Za pomocą przycisku przełączania trybu wybrać [↔].



Aby dokładnie rozprowadzić gorące i zimne powietrze podczas suszenia, należy przedzielić włosy na boki.

1. Stosując tryb naprzemienny Gorąco/Zimno, przeczesać włosy palcami od wewnątrz. (Jedna strona)



2. Stosując tryb naprzemienny Gorąco/ Zimno, przeczesać włosy palcami od czubka głowy do końców włosów. (Jedna strona)
3. Wykonać kroki 1 i 2 po przeciwnej stronie.



Jeżeli martwisz się, że zniszczysz sobie końcówki włosów, użyj trybu Hair Tip Care (Ochrony końcówek włosów).

1. Przyciskiem przełączania przepływu powietrza wybierz ustawienie [Gentle (Łagodny)] i wybierz [↔].
2. Przeczesać włosy palcami nadmuchiując powietrze do środka i na zewnątrz fryzury, susząc włosy po końcówki.



3. Wykonaj Krok 2 po drugiej stronie.

4 Wyłącz włącznik zasilania.

5 Wyjąć wtyczkę z domowego gniazdka zasilającego.

- Po zakończeniu suszenia wyczesać włosy szczotką lub palcami.
- Suszarkę należy przechowywać po zaczekaniu, aż wystarczająco ostygnie, w miejscu o niskiej wilgotności.

Tryb Pielęgnacji skóry głowy

Należy to zrobić po wysuszeniu włosów w około 70% zgodnie z procedurą 2 opisaną na stronie.235

1 Wybrać [SCALP] za pomocą przycisku przełączania trybu.



2 Podnieść włosy ręką i wysuszyć skórę głowy.

- W zależności od temperatury otoczenia, podczas użytkowania urządzenia da się odczuć chłód. W takim przypadku należy odsunąć urządzenie na większą odległość od skóry głowy z urządzeniem w trybie [HOT] i nadmuchiwać powietrze.

- 3** Wybrać [HOT] za pomocą przycisku przełączania trybu i wysuszyć włosy.



Tryb Pielęgnacji skóry

Z trybu tego należy korzystać po wysuszeniu włosów zgodnie z procedurą 3 opisaną na stronie.235

- 1** Wybrać [SKIN] za pomocą przycisku przełączania trybu.

- Ustawienie przepływu powietrza automatycznie przełączy się na [Gentle (Łagodny)].

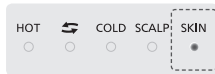

- 2** Umieścić wylot powietrza w odległości około 20 cm od podbródka i nawiewać powietrze przez około minutę, przesuwając urządzenie w lewo i prawo.

- Podczas tej czynności należy mieć zamknięte oczy.
- Pielęgnację skóry należy wykonywać przy użyciu balsamu lub mleczka, w taki sam sposób i w takim samym czasie, jak zwykle.



Zwiększanie objętości włosów

Unieść włosy od podstawy i skierować na nie strumień gorącego powietrza, prowadząc go z dołu na górę.

Do góry włosów



Dla włosów wewnętrznych



Zmniejszanie objętości włosów

Przeciagnąć palcami przez włosy w tym samym kierunku, w którym układają się włosy, i skierować na nie strumień gorącego powietrza, prowadząc go z góry do dołu.



Jak za pomocą dyfuzora podkreślać loki i fale

1. Umieść delikatnie kosmyki włosów na dyfuzorze.
2. Podczas suszenia włosów unosz i opuszczaj loki u ich nasady.
3. Powtórz czynność na wszystkich sekcjach włosów.
4. Na koniec ułóż włosy rękoma, uzyskując ostateczny wygląd fryzury.



Jak za pomocą dyfuzora zwiększyć objętość włosów

Przesuwając dyfuzor okrężnymi ruchami nad skórą głowy, możesz uzyskać efekt zwiększenia objętości włosów. Aby uzyskać preferowaną objętość, przytrzymaj dyfuzor na określonych obszarach głowy przez kilka sekund. Powtarzaj tę czynność aż do uzyskaniażądanego wyglądu.



Jak za pomocą dyfuzora regulować nawiew na włosy

Przeczesz włosy dyfuzorem, aby je wysuszyć od nasady aż po same końce, jednocześnie pociągając je za końcówki.



Modelowanie włosów

1. Zwilżyć obszar włosów, które mają być modelowane wodą, itd.
2. Przyciskiem zmiany trybu przepływu powietrza wybierz ustawienie [Gentle (Łagodny)].
3. Wybrać [HOT] przyciskiem przełączania trybu i nakierować strumień gorącego powietrza na włosy.



Przedłużanie trwałości fryzury



Skierować zimne powietrze na obszar włosów, które mają zostać modelowane po użyciu gorącego powietrza.

► Uwagi

- W przeciwnym wypadku mogą zostać wciągnięte do wlotu powietrza.
- Podczas używania suszarki nie należy zaglądać we wylot powietrza.
- Trwała może tymczasowo stać się elastyczna po nałożeniu na włosy cząsteczek nanoe™ MOISTURE+ i jonów mineralnych, ale po zastosowaniu wody lub środków do stylizacji powróci do swojego pierwotnego stanu.
- Należy uważać, aby nie uderzyć wlotem powietrza w inny przedmiot, na przykład róg blatu. Można stosować środki stylizacyjne, pielęgnacyjne itp. Jeżeli używane środki są lepkie, na przykład olej, żel lub wosk, efekt nanoe™ MOISTURE+ i jonów mineralnych może stać się trudny do osiągnięcia.
- Ponieważ urządzenie nieustannie generuje cząsteczki nanoe™ MOISTURE+ i jony mineralne, podczas pracy urządzenia można zauważyć następujące efekty.
 - Podczas użytkowania suszarki z wylotu cząsteczek nanoe™ MOISTURE+ i minerałów mogą wydobywać się krople wody.
 - Z wylotu cząsteczek nanoe™ MOISTURE+ i minerałów może dobiegać hałas.
 - Podczas użytkowania urządzenia czuć charakterystyczny zapach.

- Efekty działania cząsteczek nanoe™ MOISTURE+, jonów mineralnych i poszczególnych trybów na włosach różnią się w zależności od osoby, a efekt będzie mało widoczny w przypadku osób:

- O kręconych włosach
- O silnie falujące włosach
- O gładkich włosach, które łatwo modelować
- Z trwałą zrobioną w ciągu ostatnich 3-4 miesięcy;
- O krótkich włosach.

Włosy kręcone	Włosy falujące
	

Konserwacja suszarki do włosów

Zawsze wyłączać urządzenie przełącznikiem zasilania i odłączać wtyczkę od domowego gniazdka zasilania. (Z wyjątkiem konserwacji wylotu powietrza)

Konserwacja wylotu powietrza

Tę czynność należy wykonywać około raz w miesiącu lub częściej.

1. Podłączyć urządzenie do domowego gniazdka zasilającego.
2. Uruchoмить włącznik i przełącznikiem przepływu powietrza wybrać ustawienie [Gentle (Łagodny)], [Medium (Średni)] lub [Fast (Szybki)].
3. Wybrać [COLD] za pomocą przycisku przełączania trybu.
4. Podczas zeszkrobывania kurzu i włosów z siatki za pomocą wacika, można pomagać sobie strumieniem powietrza.

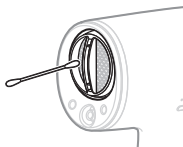

► Uwagi

- Podczas wykonywania czynności konserwacyjnych nie należy zasłaniać wlotu powietrza ręką.

- Podczas pierwszego użycia urządzenia po konserwacji z wylotu może wydobywać się pył. Należy używać urządzenia po potwierdzeniu, że pył nie wydostaje się na zewnątrz. (Nie patrzeć w wylot powietrza.)

Konserwacja wlotu powietrza wlot powietrza

Tę czynność należy wykonywać około raz w miesiącu lub częściej.

Wytrzeć wlot chusteczką lub szczoteczką do zębów w celu usunięcia z niego kłaczek, włosów lub innych substancji. (Jeśli pył przylega do wnętrza, należy go usunąć za pomocą odkurzacza.)

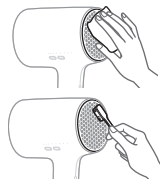

► Uwaga

- Nie naciskać i nie pocierać wlotu paznokciami ani ostrymi przedmiotami. Może to spowodować pęknięcie wlotu powietrza.

Konserwacja wylotu cząsteczek nanoe™ MOISTURE+ i minerałów

Przynajmniej raz w miesiącu

W celu utrzymania ilości wytwarzanych cząsteczek nanoe™ MOISTURE+ i wylotu mineralnego.

1. Przygotuj zwykły patyczek kosmetyczny (przeznaczony dla niemowląt) i zwilż końcówkę wacika wodą.
2. Ściśnij końcówkę wacika czystą dłonią i nadaj końcówce stożkowaty kształt przedstawiony na rysunku po prawej stronie.
3. Delikatnie wsuń patyczek do wylotu cząsteczek nanoe™ MOISTURE+ i minerałów do oporu (ok. 1 cm).
4. Ostrożnie 2-3 krotnie obróć patyczek.
Przy obracaniu patyczek może stawiać opór, ale to jest normalne zjawisko.

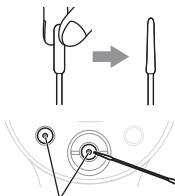

Końcówki części o kształcie igły.

Nie wkładaj patyczka kosmetycznego w żaden inny element suszarki niż wskazany przez .

Konserwacja korpusu urządzenia

Gdy urządzenie jest zabrudzone

Aby wyczyścić suszarkę do włosów (gdy jest brudna), należy namoczyć ściereczkę w wodzie z mydłem i mocno ją wycisnąć, a następnie wytrzeć nią urządzenie.



► Uwagi

- Nie używać substancji takich jak alkohol, zmywacz do paznokci lub detergent (mydło do rąk). Może to spowodować nieprawidłowe działanie urządzenia, bądź częściowe pęknięcia lub odbarwienie jego elementów.
- Nie przechowywać urządzenia z pozostałościami produktów do włosów lub kosmetyków na obudowie. Powoduje to pogorszenie jakości tworzywa sztucznego, i może skutkować przebarwieniami i pęknięciami.



Rozwiązywanie problemów

Problem	Możliwa przyczyna	Działanie
Przepływu powietrza nie można regulować pomimo naciskania przycisku przełączania przepływu powietrza, podczas gdy kontrolka przepływu powietrza świeci po dwukrotnym błysnięciu.	▶ Sprawdzić, czy nie został wybrany tryb Skin Care (Pielęgnacji skóry).	▶ W trybie Skin Care (Pielęgnacji skóry), ustawienia przepływu powietrza są automatycznie przestawione na [Gentle (Łagodny)], i przepływu nie można wyregulować przez naciśnięcie przycisku przełączania przepływu powietrza. (Patrz strona 233.)
Wewnątrz urządzenia widać iskry. - Iskry są wytwarzane przez urządzenie zabezpieczające (przełącznik termostatu). Nie są niebezpieczne.	▶ We wlocie lub wylocie powietrza nagromadził się kurz.	▶ Usuń nagromadzony kurz. (Patrz strona 240.)
Gorące powietrze wciąż zmienia się w zimne powietrze.	▶ Włos lub inny obcy przedmiot blokuje dopływ powietrza.	▶ Nie blokować wlotu powietrza.
Gorące powietrze jest nienormalnie gorące.	▶ Wtyczka nie pasuje do używanego gniazdka domowego.	▶ Należy używać gniazdka odpowiedniego do wtyczki urządzenia.
Wtyczka zasilania jest nienormalnie gorąca.	▶ Wtyczka zasilania jest nieodpowiednio włożona do gniazdka.	▶ Włożyć dokładnie wtyczkę do gniazda.

Problem	Możliwa przyczyna	Działanie
Wewnątrz wylotu cząsteczek nanoe™ MOISTURE+ i wylotu mineralnego.	▶ Element w kształcie igły, widoczny z tyłu wylotu cząsteczek nanoe™ MOISTURE+ i wylotu mineralnego, jest zabrudzony.	▶ Przeprowadzić konserwację wylotu cząsteczek nanoe™ MOISTURE+ i wylotu mineralnego. (Patrz strona 241.)
W wylocie cząsteczek nanoe™ MOISTURE+ i wylotu mineralnego słychać hałas (trzaski).		
Powietrze nie ma wysokiej temperatury.	▶ Funkcja inteligentne czujniki automatycznie steruje temperaturą powietrza, aby uniknąć nadmiernego nagrzewania. (Patrz strona 233.)	
Czuć charakterystyczny zapach.	▶ To charakterystyczny zapach wywołany przez cząsteczki nanoe™ MOISTURE+ i minerałów lub ozon i nie jest on szkodliwy dla ludzi.	
Z wylotu cząsteczek nanoe™ MOISTURE+ i mineralnego wylatują kropelki wody.	▶ Podczas generowania cząsteczek nanoe™ MOISTURE+ z wylotu czasem mogą wylatywać kropelki wody; nie jest to anomalia.	

Jeśli problem wciąż występuje, należy skontaktować się ze sklepem, w którym zakupiono urządzenie lub centrum serwisowym autoryzowanym przez firmę Panasonic w celu zlecenia naprawy.

Dane techniczne

Źródło zasilania	Zużycie energii
220 V ~ 50-60 Hz	1 300 W
230 V ~ 50-60 Hz	1 450 W
240 V ~ 50-60 Hz	1 600 W

Podczas używania funkcji [HOT] [Fast] przy maksymalnej mocy roboczej.

Akcesoria	Dysza koncentratora, Dyfuzor
Hałas akustyczny przenoszony drogą powietrzną	78 (dB(A) re 1 pW)

Ten produkt jest przeznaczony wyłącznie do użytku domowego.

Pozbywanie się zużytych urządzeń elektrycznych i elektronicznych. Dotyczy wyłącznie obszaru Unii Europejskiej oraz krajów posiadających systemy zbiórki i recyklingu



Niniejszy symbol umieszczony na produktach, opakowaniach i/lub w dokumentacji towarzyszącej oznacza, że nie wolno mieszać zużytych urządzeń elektrycznych i elektronicznych z innymi odpadami domowymi/komunalnymi.

W celu zapewnienia właściwego przetwarzania, utylizacji oraz recyklingu zużytych urządzeń elektrycznych i elektronicznych, należy oddawać je do wyznaczonych punktów gromadzenia odpadów zgodnie z przepisami prawa krajowego. Poprzez prawidłowe pozbywanie się zużytych urządzeń elektrycznych i elektronicznych pomagasz oszczędzać cenne zasoby naturalne oraz zapobiegać potencjalnemu negatywnemu wpływowi na zdrowie człowieka oraz na stan środowiska naturalnego.

W celu uzyskania informacji o zbiórce oraz recyklingu zużytych urządzeń elektrycznych i elektronicznych prosimy o kontakt z władzami lokalnymi.

Za niewłaściwe pozbywanie się tych odpadów mogą grozić kary przewidziane przepisami prawa krajowego.

Importer:

Panasonic Marketing Europe GmbH

Upoważniony przedstawiciel w UE:

Panasonic Testing Centre

Winsbergring 15, 22525 Hamburg, Niemcy

Wyprodukowano przez:

Panasonic Corporation

1006, Oaza Kadoma, Kadoma City, Osaka, Japonia

Panasonic

Návod k použití

(Pro použití v domácnosti) Vysoušeč vlasů

Č. modelu EH-NA0J

Obsah

Bezpečnostní pokyny.....	248	Údržba vysoušeče vlasů.....	260
Popis částí.....	251	Odstraňování potíží.....	262
O nanoe™ MOISTURE+ a minerálech.....	254	Technické údaje.....	264
Jak používat vysoušeč vlasů	255		

Děkujeme vám za nákup výrobku Panasonic.

Než začnete toto zařízení používat, seznamte se s celým návodem k použití a uložte si jej pro případné budoucí použití.

VAROVÁNÍ

- Toto zařízení mohou používat děti starší 8 let a osoby s omezenými fyzickými či mentálními schopnostmi a poruchami vnímání, nedostatkem zkušeností a znalostí, pokud jsou pod dohledem, případně obdržely instrukce k bezpečnému použití zařízení a chápou možná rizika. Děti by si se zařízením neměly hrát. Čištění ani údržbu zařízení by neměly provádět děti bez dozoru.
- Pokud vysoušeč vlasů používáte v koupelně, po použití ho vždy odpojte od zdroje napájení, protože voda vyskytující se v blízkém okolí představuje riziko i v případě, že je vysoušeč vlasů vypnutý.
- Jako další bezpečnostní opatření doporučujeme do elektrického obvodu napájejícího koupelnu instalovat proudový chránič se jmenovitým zbytkovým proudem nepřekračujícím 30 mA. Konzultujte se svým elektrikářem.

- Tento červený symbol na vysoušeči vlasů znamená „Nepoužívejte tento vysoušeč vlasů v blízkosti vody“. Spotřebič nepoužívejte ani neukládejte v blízkosti van, sprch, umyvadel nebo jiných nádob s vodou.



- Poškodí-li se napájecí kabel, musí jej vyměnit výrobce, servisní technik nebo osoby s podobnou kvalifikací, aby se vyloučilo riziko úrazu elektrickým proudem.

- Než začnete toto zařízení používat, seznámte se s celým návodem k použití a uložte si jej pro případné budoucí použití.
- nanoe™ je ochranná známka společnosti Panasonic Holdings Corporation.
- nanoe™ MOISTURE+ je iontová nanočástice pokrytá částicemi vody.

Bezpečnostní pokyny

Dbejte na dodržování těchto pokynů.

- Dodržujte níže uvedené pokyny, abyste předešli nehodám, zraněním nebo škodám na majetku.



VAROVÁNÍ

Označuje potenciální nebezpečí, které může mít za následek vážné zranění nebo smrt.



POZOR

Označuje potenciální nebezpečí, které může vést k lehkému zranění nebo poškození majetku.

Některé části na obrázcích u bezpečnostních pokynů se od skutečného produktu liší.



VAROVÁNÍ

► Zástrčka a kabel

- Nepoužívejte se svázaným kabelem.
- Nepoškozujte kabel ani zástrčku.
Kabel ani zástrčku nepoškozujte, neupravujte, silně neohýbejte, netahajte za ně ani je nepřekrucujte. Dále na kabel nestavte nic těžkého ani ho nikde neskřípněte.
- Nepoužívejte, pokud jsou napájecí kabel nebo zástrčka poškozené nebo horké.
- Při skladování nenamotávejte kabel těsně kolem těla zařízení.
- Kabel neskladujte ani nepoužívejte ve zkrouceném stavu.
- Zařízení odpojte ze zásuvky vždy uchopením za zástrčku, nikoliv taháním za kabel.
- Po použití vždy vypněte vypínač a odpojte zařízení od zdroje energie.
- Zasuňte zástrčku přímo do domácí zásuvky: Nepoužívejte s prodlužovacím kabelem.
- Zástrčku zcela zasuňte do zásuvky ve zdi. Spotřebič nikdy nepoužívejte s nedbale a nedostatečně zasunutou zástrčkou.
- Vždy se ujistěte, že je zařízení napájeno z elektrického zdroje odpovídajícího jmenovitému napětí uvedenému na zařízení.



VAROVÁNÍ

► V případě neobvyklé situace nebo závady

- Pokud zaznamenáte poruchu nebo cokoliv neobvyklého, okamžitě přestaňte zařízení používat a odpojte ho od zdroje energie.

<Poruchy nebo neobvyklé případy>

- Zařízení nefouká vzduch
- Zařízení se nepravidelně vypíná
- Uvnitř se zařízení rozpálí do červena a kouří se z něj
- Došlo ke zdeformování spotřebiče nebo vydává zvláštní zvuk.

Okamžitě nechte zařízení zkontrolovat nebo opravit autorizovaným servisem.

► Údržba

- Pokud byste si v okolí výstupu vzduchu během používání horkého vzduchu všimli jisker, přestaňte zařízení používat a odstraňte nečistoty na výstupu i přívodu vzduchu.

► Toto zařízení

- Neblokujte přívod vzduchu, vývod vzduchu nebo výstup nanoe™ MOISTURE+ a minerálů, ani do nich nezasouvejte sponky do vlasů nebo jiné cizí předměty.
- Nenechávejte výrobek zapnutý, když ho nepoužíváte.
- Uchovávejte mimo dosah dětí. Tento spotřebič není určen pro používání dětmi.



Výstup nanoe™
MOISTURE+ a
minerálů

- Nepoužívejte v blízkosti hořlavých materiálů (jako je alkohol, benzín, ředidlo, spreje, přípravky na vlasy, odlakovače).
- Zařízení nikdy neupravujte, nedemontujte ani neopravujte.
 - V opačném případě by mohlo dojít ke vznícení nebo poranění v důsledku neobvyklé manipulace.
Za účelem opravy kontaktujte autorizovaný servis.
- Na žádnou část zástrčky nebo přístroj nesahejte mokřýma rukama.
- Toto zařízení není určeno pro komerční používání a není určeno pro používání bez odpovídající údržby.
- Zařízení neponožujte do vody.
- Spotřebič nepoužívejte ani neskladujte v blízkosti vody.
- Tento vysoušeč vlasů tedy nepoužívejte v blízkosti vany, sprchy, umyvadla nebo jiných nádob obsahujících vodu.
- Pokud cítíte bolest nebo neobvyklý stav na kůži nebo jiné části těla, ihned přestaňte tento výrobek používat.

POZOR

► Ochrana vašich vlasů

- Mezi otvory pro vývod vzduchu a vašimi vlasy udržujte vzdálenost min. 3 cm.
- Dodržujte min. 10 cm vzdálenost vlasů od otvorů pro přívod vzduchu abyste zabránili zamotávání vlasů.

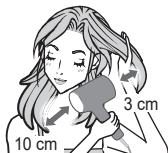

► Dodržujte následující zásady

- Zařízení neupustíte ani nevystavujete nárazům.
- Nepoužívejte na vlasy dětí mladších 6 let.
- Nedotýkejte se vývodu vzduchu, trysky koncentrátoru ani difuzoru, protože tyto se mohou velmi zahřát.
- Nepoužívejte spotřebič k jiným účelům než k sušení vlasů.

► Poznámky

- Tento vysoušeč vlasů je vybaven automatickým ochranným zařízením proti přehřátí. Pokud se vysoušeč vlasů přehřeje, přepne se do režimu studeného vzduchu. Vysoušeč vlasů vypněte a odpojte od zdroje energie. Nechte ho pár minut vychladnout a teprve potom ho znovu použijte. Než ho znovu zapnete, zkontrolujte, že v otvorech pro přívod nebo vývod vzduchu nejsou žádná chmýří, vlasy apod.
- Během použití tohoto vysoušeče můžete zaznamenat charakteristický zápach. Jedná se o charakteristický zápach nanoe™ MOISTURE+, minerálních iontů nebo ozonu, který není pro lidské tělo škodlivý.

Popis částí

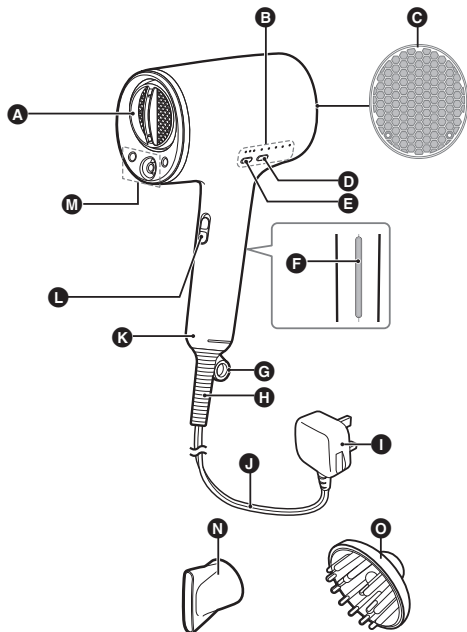

- A** Výstup vzduchu
Nástavec pro rychlé vysoušení
- B** D Indikátor režimu
- C** Přívod vzduchu
- D** Tlačítko přepínání režimu
- E** Tlačítko přepínání proudění vzduchu
- F** Panel
- G** Kroužek pro zavěšení
- H** Objímka

- I** Zástrčka
Tvar zástrčky se liší v závislosti na oblasti.
- J** Kabel
- K** Rukojeť
- L** Vypínač [I/O]
- M** Výstup nanoe™
MOISTURE+ a minerálů
- N** Tryska koncentrátoru
- O** Difuzér

Postup nasazení



Přiložte trysku k výstupu vzduchu a pevně ji zasuněte do polohy, dokud nebude zajištěna.

(Na obrázcích výše je zobrazena tryška koncentrátoru.)

Postup sejmutí



Otočte a vytáhněte trysku směrem nahoru od výstupu vzduchu.

► Tryska koncentrátoru

Pro přesný styling a fénování připojte k fénu koncentrační trysku.

Koncentrační tryška pomáhá soustředit a nasměrovat proud vzduchu přímo na vlasy, čímž je zajištěna lepší kontrola.

- Připojení koncentrační trysky může snížit výkon v režimu střídání horkého a studeného vzduchu nebo v režimu péče o konečky vlasů.

► Nástavec pro rychlé vysoušení

Použití kombinace vertikálního silného a slabého proudu vzduchu umožňuje urychlit vysoušení a uvolňování kadeří.

- Připojení koncentrační trysky může snížit výkon rychlovysoušecí trysky.

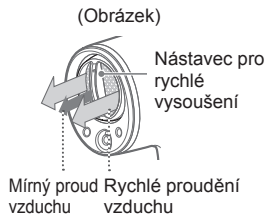

► Difuzér

Pro vytvoření plného účesu pro objem a styling.

Kontrolka ovládání a popis režimů

Po zapnutí vypínače se vysoušeč spustí v režimu rychlého proudění vzduchu / horkého vzduchu.

- Ve všech režimech je zajištěno proudění vzduchu obohacené o nanoe™ MOISTURE+ a minerály.

Kontrolka ovládání

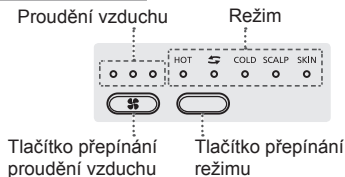

Ovládání proudění vzduchu

Chcete-li změnit proudění vzduchu, stiskněte tlačítko přepínání proudění vzduchu.

Proudění vzduchu



Ovládání režimu

Chcete-li změnit režim, stiskněte tlačítko přepínání režimu.

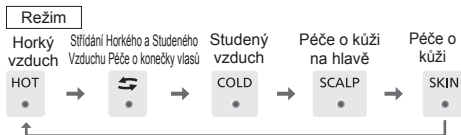

► Inteligentní snímání

Dva snímače sledují podmínky prostředí a váš způsob používání vysoušeče a automaticky regulují teplotu, aby se zabránilo extrémnímu zahřívání. (Vzduch a teplota v místnosti jsou neustále monitorovány.)

Vysvětlení režimu

Teplota vzduchu se v jednotlivých režimech liší. Zvolte požadovaný teplotní režim.

Režim horkého vzduchu [HOT]

Teplota vzduchu je automaticky řízena podle aktuální teploty v místnosti. Vlasy si můžete pohodlně vysušit i v letních vedrech díky automaticky snížené teplotě vzduchu.

Režim střídání horkého a studeného vzduchu [↔] < Proudění vzduchu je [Rychlé] nebo [Střední] >

Automaticky střídá teplý a studený vzduch. Horký vzduch rovná nepoddajné vlasy, zatímco studený vzduch udržuje účes na svém místě. Vyhlazený povrch vlasů odráží světlo a poskytuje hladký a lesklý vzhled.

Režim péče o konečky vlasů [↔] < Proudění vzduchu je [Jemné] >

Automaticky střídá horký a studený vzduch s nejučinnějším cyklem a proudem vzduchu pro úpravu konečků vlasů na základě okolní teploty, kterou neustále zjišťují senzory. Jemný proud vzduchu nemá tendenci oddělovat konečky vlasů, takže můžete snadno foukat a upravovat konečky vlasů.

Režim studeného vzduchu [COLD]

Dokončení studeným vzduchem pomáhá udržet účes déle na svém místě.

Režim péče o kůži na hlavě [SCALP]

Voda, která zůstává na pokožce hlavy, může způsobit nepříjemný pocit, například lepkavost. Vlasy sušte pohodlně proudem vzduchu o teplotě kolem 60 °C, která je šetrná k pokožce hlavy.

Režim péče o kůži [SKIN]

Proudění vzduchu obohacené o nanoe™ MOISTURE+ a minerály pomáhá předcházet dehydrataci a zanechává pleť po čištění hydratovanou.

- Přibližně 1 minuta foukání na obličej pomůže udržet vaši pleť hydratovanou.
- Při volbě [SKIN] v nastavení [Rychlé] nebo [Střední] se proudění vzduchu změní na [Jemné]. Chcete-li se vrátit k předchozímu proudění vzduchu, stiskněte tlačítko přepínání proudění vzduchu.
- Při stisknutí tlačítka přepínání proudění vzduchu během režimu péče o pokožku kontrolka proudění vzduchu dvakrát zabliká, zatímco proudění vzduchu se nezmění.

O nanoe™ MOISTURE+ a minerálech

nanoe™ MOISTURE+ a minerální efekt

Vyrovňuje vlhkost vlasů, takže jsou lesklé a hedvábně hladké na dotek.

Posiluje vlasy proti poškození kartáčováním apod. a vede ke krásným vlasům.

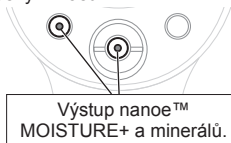

Co je nanoe™ MOISTURE+, minerál?

nanoe™ MOISTURE+

nanoe™ MOISTURE+ jsou „nanoe™“ iontové částice zabalené ve vodě se zvýšenou vlhkostí, díky čemuž hluboce pronikají do vlasů.

Protože je nanoe™ MOISTURE+ generováno shromažďováním vlhkosti obsažené ve vzduchu, v závislosti na prostředí tak může být v některých případech obtížné nanoe™ MOISTURE+ generovat. Je obtížnější shromáždit vlhkost ze vzduchu, pokud je chladno a je nízká vlhkost. V takovém případě se vytvářejí záporné ionty.

Minerál

„Minerálem“ se rozumí minerální ionty generované vybíjecí jednotkou obsahující zinkovou elektrodu.

„nanoe™ MOISTURE+“ a „Minerál“ jsou pro lidské oko neviditelné.

Efekt panelu

Uchopením panelu na rukojeti se do vašich vlasů vstřebává více nanoe™.

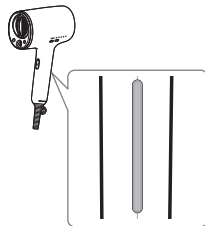

Jak používat vysoušeč vlasů

Příprava

- 1 Částečně si vysušte vlasy ručníkem.**
- 2 Potom si vlasy učešte prsty, aby nebyly zacuchané.**
- 3 Připojte k elektrické zásuvce.**

Vysoušení vlasů

- 1 Zapněte vypínač. Stiskněte tlačítko přepínání proudění vzduchu a zvolte nastavení [Rychlé] nebo [Střední].**

- Pomocí vypínače vyberte [I].
- Při zapnutí vypínače, se přístroj může na chvíli zastavit, než horký vzduch vyjde ven.

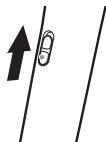

- 2 Profukujte vlasy teplým vzduchem.**
 - Pokud nasměrujete teplý vzduch ke kořínkům, vaše vlasy se rychle vysuší.



- 3 Když jsou vlasy suché přibližně z 90%, dokončete úpravu s režimem Střídání Horkého a Studeného Vzduchu, aby se účes leskl.**

- Pomocí přepínače režimů vyberte režim [↔].



Aby bylo možné důkladně aplikovat horký a studený vzduch, při vysoušení rozdělte vlasy vlevo a vpravo.

1. Během režimu Střídání Horkého a Studeného Vzduchu projíždějte vlasy zevnitř prsty. (Jedna strana)



- Během režimu Střídání Horkého a Studeného Vzduchu projíždějte vlasy prsty od hlavy ke konečkům. (Jedna strana)
- Kroky 1 a 2 proveďte rovněž na druhé straně.



Pokud máte obavy z poškozených konečků, použijte režim péče o konečky vlasů.

- Tlačítkem přepínání proudění vzduchu vyberte možnost [Jemný] a tlačítkem přepínání režimů vyberte možnost [↔].
- Zatímco vlasy rozčesáváte hřebenem, vyfénujte vnitřní i vnější stranu vlasů až ke konečkům.



- Krok 2 proveďte na opačné straně.

4 Vypněte vypínač.

5 Odpojte zástrčku z elektrické zásuvky.

- Po vysušení učešte vlasy hřebenem nebo prsty.
- Nechte vysoušeč vlasů dostatečně vychladnout a potom jej uložte na místo s nízkou vlhkostí.

Režim péče o kůži na hlavě

Proveďte po vysušení vlasů na přibližně 70% po kroku 2 na str.255

1 Pomocí přepínače režimů vyberte režim [SCALP].



2 Rukou zvedněte vlasy a vysušte kůži na hlavě.

- V závislosti na pokojové teplotě můžete cítit chlad. V takovém případě umístíte zařízení dále od kůže na hlavě v režimu [HOT] a aplikujte proud vzduchu.

3 Přepínačem režimů vyberte režim [HOT] a vysušte si celý účes.



Režim péče o kůži

Provedte po vysušení vlasů po kroku 3 na str.255

1 Pomocí přepínače režimů vyberte režim [SKIN].

- Nastavení proudění vzduchu se automaticky přizpůsobí hodnotě [Jemné].

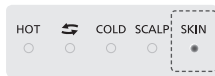

2 Umístěte výstup vzduchu do vzdálenosti přibližně 20 cm od brady a aplikujte vzduch přibližně 1 minutu. Během této doby přemíst'ujte zařízení doleva a doprava.

- Mějte zavřené oči.
- Naneste na pleť ošetřující roztok nebo pleťové mléko stejným způsobem a ve stejnou dobu jako obvykle.



Zvětšení objemu účesu

Zvedněte část vlasů a aplikujte horký vzduch zdola nahoru.

Pro vrch



Pro vnitřní vlasy



Zmenšení objemu účesu

Projíždějte si rukou vlasy ve směru česání a aplikujte horký vzduch shora dolů.



Když chcete pomocí difuzéru zvýraznit kudrlinky a zvlnění

1. Zlehka umístěte koncečky vlasů na difuzér.
2. Kudrlinky během vysoušení průběžně nadzvíhujte od pokožky hlavy a zase vračejte zpět.
3. Postup na všech částech zopakujte.
4. Nakonec rukama dolaďte celkový styl.



Když chcete pomocí difuzéru zvětšit objem vlasů

Posouvejte difuzér kruhovými pohyby po pokožce hlavy, objem se bude zvětšovat. Požadovaný objem vytvoříte tak, že difuzér na konkrétních oblastech hlavy několik vteřin přidržíte. Opakujte, dokud nevytvoříte zamýšlený styl.



Když chcete pomocí difuzéru upravit splývání vlasů

Pročesejte vlasy difuzérem, tak, že je vysušíte od kořínek ke konečkům, a tahejte přitom za koncečky vlasů.



Vytvoření účesu

1. Navlhčete část vlasů, ze kterých chcete vytvořit účes, vodou apod.
2. Pomocí režimu přepínání proudění vzduchu zvolte [Jemné].
3. Přepínačem režimů vyberte režim [HOT] a aplikujte horký vzduch.





Prodloužení životnosti účesu

Po aplikaci horkého vzduchu aplikujte na požadovanou část účesu studený vzduch.

► Poznámky

- Zabraňte nárazu vstupu vzduchu, například o roh stolu.
- Při používání nenahližejte do výstupu vzduchu.
- Trvalou ondulaci vlnitých vlasů lze prodloužit, když na vlasy aplikujete nanoe™ MOISTURE+ a minerální ionty. Když ovšem použijete vodu nebo kadeřnické přípravky, obnoví se původní stav.
- Lze používat kadeřnické a ošetřující přípravky atd. Pokud ovšem používáte lepkavé přípravky, jako například olej, gel nebo vosk, bude pravděpodobně obtížné dosáhnout očekávaného efektu nanoe™ MOISTURE+ a minerálních iontů.
- Vzhledem k tomu, že se vytvářejí nanoe™ MOISTURE+ a minerální ionty, můžete se setkat s následujícími situacemi.
 - Během používání mohou být kapičky vody vyfouknuty z výstupu nanoe™ MOISTURE+ a minerálů.
 - Může se stát, že uslyšíte hluk ze zásuvky výstup nanoe™ MOISTURE+ a minerálů.
 - Během používání můžete zaregistrovat charakteristický zápach.
- Působení nanoe™ MOISTURE+, minerálních iontů a jednotlivých režimů na vlasy se liší v závislosti na jednotlivých osobách a následující lidé mohou mít potíže s účinkem.

- Osoby s kudrnatými vlasy
- Osoby se silnými vlnitými vlasy
- Osoby s jemnými vlasy, které lze snadno kadeřit
- Osoby, které si během 3 až 4 měsíců nechaly rovnat vlasy
- Osoby s krátkými vlasy

Kudrnaté vlasy	Vlnité vlasy
	

Údržba vysoušeče vlasů

Vždy vypněte vypínač a odpojte zařízení od zdroje energie. (Kromě případu, kdy provádíte údržbu výstupu vzduchu.)

Údržba výstupu vzduchu

Provádějte zhruba jednou měsíčně nebo více

1. Připojte k elektrické zásuvce.
2. Zapněte vypínač a tlačítkem pro přepínání proudění vzduchu zvolte [Jemné], [Střední] nebo [Rychlé].
3. Pomocí přepínače režimů vyberte režim [COLD].
4. Vátovou tyčinkou odstraňujte prach a vlasy zachycené v síťovině a vyfukujte je vzduchem pryč.

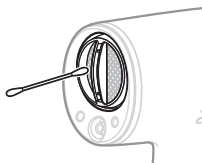

Údržba vstupu vzduchu

Provádějte zhruba jednou měsíčně nebo více

Odstraňte vlákna, vlasy a další nečistoty ze vstupu vzduchu pomocí ubrousku nebo zubního kartáčku.

(Pokud je prach přichycený uvnitř, odstraňte jej vysavačem.)



► Poznámka

- Netiskněte ani nedřete nehty ani ostrými předměty. V opačném případě by vstup vzduchu mohl prasknout.

► Poznámky

- Při provádění údržby neblokujte vstup vzduchu rukou.
- Při prvním použití po provedení údržby může ze zařízení vyletovat prach. Před zahájením používání zařízení počkejte, až ze zařízení přestane vyletovat prach. (Nedívejte se do výstupu vzduchu.)

Udržování výstup nanoe™ MOISTURE+ a minerálů

Alespoň jednou měsíčně

Aby bylo možné zachovat objem výstup nanoe™
MOISTURE+ a minerálů.

1. Připravte si běžně dostupný nový vatový tampon (určený pro děti) a navlhčete jeho špičku vodou.
2. Špičku vatového tamponu sevřete čistýma rukama a ztenčete ji tak, jak je znázorněno na obrázku vpravo.
3. Jemně vložte tampon do výstupu nanoe™
MOISTURE+ a minerálů až na doraz (asi 1 cm).
4. Opatrně otočte vatovým tamponem 2–3krát. Při otáčení se může stát, že se tampon zachytí, ale to není problém.

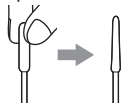

Hroty jehlovité části.

Nevkládejte vatový tampon do žádné jiné části než do části označené ○.

Údržba vysoušeče vlasů

V případě znečištění

Je-li třeba vysoušeč vlasů očistit (když je znečištěný), namočte hadřík v mýdlové vodě, dobře vyždímejte a potom vysoušeč otřete hadříkem.



► Poznámky

- Nepoužívejte alkohol, odstraňovač laku ani detergent (ruční mýdlo). Jejich použití by mohlo způsobit poruchu, prasknutí/změnu barvy.
- Pokud byste na vysoušeči vlasů zanechali zbytky přípravků na vlasy nebo make-upu. Mohlo by dojít k poškození plastových částí, ke změně jejich barvy nebo jejich prasknutí.



Odstraňování potíží

Problém	Možná příčina	Opatření
Pokud se po dvojným bliknutí rozsvítí kontrolka proudění vzduchu, nelze proudění vzduchu nastavit, přestože stisknete tlačítko přepínání proudění vzduchu.	Zkontrolujte, zda je vybrán režim péče o pleť.	V režimu péče o pleť se nastavení proudění vzduchu automaticky nastaví na [Jemné] a proudění vzduchu nelze upravit stisknutím tlačítka přepínání proudění vzduchu. (Viz strana 253.)
Uvnitř výrobku jsou vidět jiskry. - Tyto jiskry jsou způsobeny ochranným zařízením (spínačem termostatu). Nejsou nebezpečné.	Na vstupu nebo výstupu vzduchu se nahromadily žmolky.	Odstraňte nahromaděné žmolky. (Viz strana 260.)
Horký vzduch se často přepíná na studený.	Přívod vzduchu ucply vlny nebo podobné cizí předměty.	Neucpávejte přívod vzduchu.
Horký vzduch je až příliš horký.	Zástrčka nedoléhá těsně do používané zásuvky.	Použijte zásuvku, do které lze zařízení bezpečně zapojit.
Zástrčka je neobvykle horká.	Spojení se zásuvkou je uvolněné.	Zasuňte zástrčku pevně do zásuvky.
Uvnitř výstup nanoe™ MOISTURE+ a minerálů se objevují jiskry.	Znečištění zadní jehlové části výstup nanoe™ MOISTURE+ a minerálů.	Proveďte údržbu výstup nanoe™ MOISTURE+ a minerálů. (Viz strana 261.)
Výstup nanoe™ MOISTURE+ a minerálů vytváří hluk (praskání).	Funkce inteligentního snímání automaticky reguluje teplotu vzduchu, aby se zabránilo extrémnímu horku. (Viz strana 253.)	
Teplota vzduchu není vysoká.		

Problém	Možná příčina	Opatření
Zvláštní zápach.	▶ Jedná se o charakteristický zápach nanoe™ MOISTURE+, minerálních iontů nebo ozonu, který není pro lidské tělo škodlivý.	
Z výstup nanoe™ MOISTURE+ a minerálů vylétávají kapky vody.	▶ Při generování nanoe™ MOISTURE+ občas vylétávají kapičky vody, nejedná se o poruchu.	

Pokud problém nelze vyřešit, kontaktujte obchod, ve kterém jste zařízení zakoupili, nebo servisní centrum autorizované společností Panasonic.

Technické údaje

Zdroj napájení	Příkon
220 V ~ 50-60 Hz	1 300 W
230 V ~ 50-60 Hz	1 450 W
240 V ~ 50-60 Hz	1 600 W

Při použití funkce [HOT] [Fast] HORKÝ VZDUCH - nejvyšší výkon s maximálním provozním výkonem.

Příslušenství	Tryska koncentrátoru, Difuzor
Akustický hluk šířený vzduchem	78 (dB(A) re 1 pW)

Výrobek je určený jen pro použití v domácnosti.

Likvidace použitých zařízení

Jen pro státy Evropské unie a země s fungujícím systémem recyklace a zpracování odpadu



Tento symbol na výrobcích, jejich obalech a v doprovodné dokumentaci upozorňuje na to, že se použité elektrická a elektronická zařízení, nesmějí likvidovat jako běžný komunální odpad.

Aby byla zajištěna správná likvidace a recyklace použitých výrobků, odevzdávejte je v souladu s národní legislativou na příslušných sběrných místech.

Správnou likvidací přispějete k úspoře cenných přírodních zdrojů a předejdete možným negativním dopadům na lidské zdraví a životní prostředí.

O další podrobnosti o sběru a recyklaci odpadu požádejte místní úřady.

Při nesprávné likvidaci tohoto druhu odpadu se vystavujete postihu podle národní legislativy.

Dovozce:

Panasonic Marketing Europe GmbH

Oprávněný zástupce v EU:

Panasonic Testing Centre

Winsbergring 15, 22525 Hamburk, Německo

Vyrobil:

Panasonic Corporation

1006, Oaza Kadoma, Kadoma City, Osaka, Japonsko

Panasonic

Návod na obsluhu

(Na domáce použitie) Sušič vlasov

Č. modelu EH-NA0J

Obsah

Bezpečnostné opatrenia. 268	Používanie sušiča vlasov275
Identifikácia dielov271	Údržba sušiča vlasov280
Informácie o systéme nanoe™ MOISTURE+ a ióny minerálov.....274	Riešenie problémov282
	Technické údaje.....284

Ďakujeme vám za zakúpenie tohto výrobku Panasonic.
Pred použitím spotrebiča si prečítajte tieto pokyny a odložte ich na použitie v budúcnosti.

VÝSTRAHA

- Tento spotrebič môžu používať deti vo veku od 8 rokov a osoby so zníženými fyzickými, zmyslovými alebo mentálnymi schopnosťami alebo nedostatkom skúseností a vedomostí pod dohľadom alebo po poučení o bezpečnom používaní spotrebiča, pričom musia porozumieť nebezpečenstvám. Deti sa nesmú so spotrebičom hrať. Čistenie a údržbu nesmú vykonávať deti bez dozoru.
- Keď sušič vlasov používate v kúpeľni, po použití ho odpojte od elektrickej siete, pretože blízkosť vody predstavuje nebezpečenstvo, aj keď je vypnutý.
- Kvôli dodatočnej ochrane odporúčame, aby bol elektrický obvod v kúpeľni chránený prúdovým chráničom (RCD) s menovitým zvyškovým prevádzkovým prúdom nepresahujúcim 30 mA. O radu požiadajte elektrikára.

- Tento červený symbol so znakom zákazu na spotrebiči znamená: „Tento spotrebič nepoužívajte v blízkosti vody“. Spotrebič nepoužívajte ani neskladujte v blízkosti vane, sprchy, umývadla alebo iných zariadení obsahujúcich vodu.



- Ak je sieťový kábel poškodený, musí ho vymeniť výrobca, jeho servisný zástupca alebo osoba s podobnou kvalifikáciou, aby sa predišlo nebezpečenstvu.

- Pred použitím spotrebiča si prečítajte tieto pokyny a odložte ich na použitie v budúcnosti.
- nanoe™ je ochranná známka spoločnosti Panasonic Holdings Corporation.
- nanoe™ MOISTURE+ je iónová nano častica pokrytá časticami vody.

Bezpečnostné opatrenia

Dbajte na dodržiavanie týchto pokynov.

- Aby ste predišli nehodám, zraneniam alebo škodám na majetku, postupujte podľa nasledujúcich pokynov.



VÝSTRAHA

Označuje potenciálne nebezpečenstvo, ktoré môže spôsobiť vážne zranenie alebo smrť.



UPOZORNENIE

Označuje potenciálne nebezpečenstvo, ktoré môže spôsobiť ľahké zranenie alebo poškodenie majetku.

Niektoré časti obrázkov bezpečnostných opatrení sa líšia od skutočného produktu.



VÝSTRAHA

► Zástrčka a kábel

- Nepoužívajte so zviazaným káblom.
- Nepoškodzuje kábel ani zástrčku.
Kábel alebo zástrčku neničte, neupravujte, násilne neohýbajte ani neťahajte. Okrem toho na kábel nekladte nič ťažké ani ho nestláčajte.
- Ak je zástrčka alebo kábel poškodený alebo horúci, spotrebič nepoužívajte.
- Pri skladovaní neomotávejte kábel pevne okolo spotrebiča.
- Kábel neskladujte ani nepoužívajte v skrútenom stave.
- Zástrčku vyberte tak, že ju chytíte, neťahajte za kábel.
- Po použití vždy vypnite sieťový vypínač a zástrčku vyberte zo zásuvky.
- Zástrčku zasunúť priamo do domácej zásuvky: Nepoužívajte predĺžovací kábel.
- Úplne zasunúť zástrčku do domácej zásuvky. Spotrebič nesmiete používať, ak je zástrčka nie je pevne zasunutá do zásuvky.
- Vždy skontrolujte, či spotrebič používate s elektrickým napätím, ktoré zodpovedá menovitému napätiu uvedenému na spotrebiči.



VÝSTRAHA

► V prípade anomálie alebo poruchy

- Ak sa vyskytne nejaká anomália alebo porucha, spotrebič okamžite prestaňte používať a vyťahnite zástrčku.

<Prípady anomálií alebo poruchy>

- Zo spotrebiča nevychádza vzduch
- Spotrebič sa sporadicky vypína
- Vnútro spotrebiča je horúce a vychádza z neho dym
- Spotrebič je poškodený alebo deformovaný, alebo vydáva nezvyčajné zvuky.

Okamžite požiadajte o kontrolu alebo opravu v autorizovanom servisnom stredisku.

► Údržba

- Ak sa pri nastavení horúceho vzduchu objavia okolo výstupu vzduchu iskry, spotrebič prestaňte používať a odstráňte vlákna z výstupného a vstupného otvoru vzduchu.

► Tento spotrebič

- Do výstupného a vstupného otvoru vzduchu, výstup nanoe™ MOISTURE+ a minerálov nekladajte sponky na vlasy ani iné cudzie predmety. Žiadne otvory neblokujte.
- Výrobok nenechávajte so zapnutým vypínačom.
- Spotrebič odkladajte mimo dosahu malých detí. Nenechávajte ich používať spotrebič.



výstup nanoe™
MOISTURE+ a
minerálov

- Spotrebič nepoužívajte v blízkosti horľavých materiálov (napríklad alkohol, benzín, riedidlo, sprej, produkt na starostlivosť o vlasy, odstraňovač lakov na nechty).
- Spotrebič nikdy neupravujte, nerozoberajte ani neopravujte.
 - Mohlo by to spôsobiť vznietenie alebo poranenie v dôsledku abnormalnej prevádzky.
 - Opravu nechajte vykonať v autorizovanom servisnom stredisku.
- Nemanipulujte so žiadnou časťou zástrčky alebo spotrebiča mokrymi rukami.
- Tento spotrebič nie je určený na komerčné použitie ani na používanie bez primeranej údržby.
- Spotrebič nepoužívajte ani neskladujte v blízkosti vody.
- Spotrebič nepoužívajte ani neskladujte v blízkosti vody.
- Spotrebič nepoužívajte ani neskladujte v blízkosti vane, sprchy, umývadla alebo iných zariadení obsahujúcich vodu.
- Ak pociťujete bolesť alebo neprijemný pocit na pokožke alebo inej časti tela, spotrebič okamžite prestaňte používať.

UPOZORNENIE

► Ochrana vlasov

- Medzi výstupným otvorom vzduchu a vlasmi udržiavajte vzdialenosť viac ako 3 cm.
- Medzi vlasmi a vstupným otvorom vzduchu udržiavajte vzdialenosť minimálne 10 cm aby ste zabránili zamotaniu vlasov.

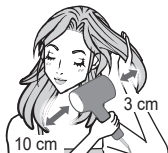

► Dodržiavajte nasledujúce opatrenia

- Spotrebič nenechajte spadnúť a nevystavujte ho nárazom.
- Spotrebič nepoužívajte na starostlivosť o vlasy detí mladších ako 6 rokov.
- Nedotýkajte sa výstupu vzduchu, koncentračnej dýzy a difúzora, ktorý bude veľmi horúci.
- Zariadenie nepoužívajte na iné účely ako na sušenie vlasov.

► Poznámky

- Tento sušič vlasov je vybavený automatickým ochranným zariadením proti prehriatiu. Ak sa sušič vlasov prehreje, prepne sa do režimu studeného vzduchu. Vypnite sušič vlasov a odpojte ho zo zásuvky v domácnosti. Pred ďalším použitím ho nechajte niekoľko minút vychladnúť. Pred opätovným zapnutím skontrolujte, či sa vo vstupnom a výstupnom otvore vzduchu nenachádzajú žiadne chumáče, vlasy atď.
- Pri používaní tohto sušiča vlasov môžete spozorovať charakteristický zápach. Je to charakteristický zápach nanoe™ MOISTURE+, minerálnych iónov alebo ozónu a nie je škodlivý pre ľudské telo.

Identifikácia dielov

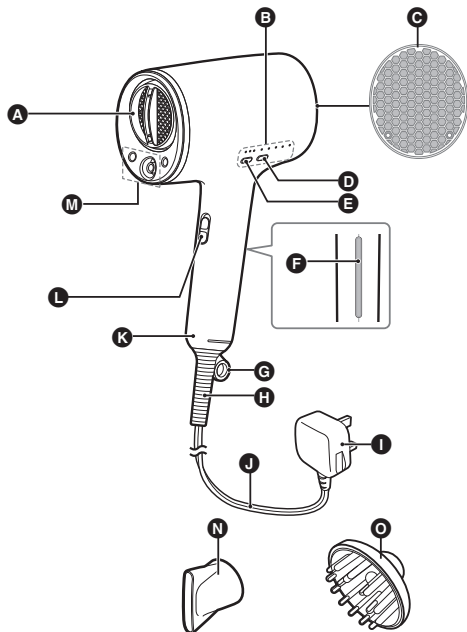

- A** Výstup vzduchu
Tryska na rýchle vysušenie
- B** Indikátor režimu
- C** Vstupný otvor vzduchu
- D** Tlačidlo na prepínanie prúdenia vzduchu
- E** Tlačidlo na prepínanie prúdenia vzduchu
- F** Panel
- G** Krúžok na zavesenie
- H** Puzdro

- I** Zástrčka
Tvar zástrčky sa líši v závislosti od oblasti.
- J** Kábel
- K** Rukoväť
- L** Vypínač [I/O]
- M** Výstup nanoe™ MOISTURE+ a minerálov
- N** Koncentračná dýza
- O** Difúzor

Ako pripojiť



Nasadte dýzu na výstup vzduchu a pevne ju zasuňte na miesto, kým sa nezaistí.

Ako odstrániť



Dýzu otočte a vytiahnite smerom od výstupu vzduchu.

(Na obrázkoch vyššie je znázornená dýza koncentrátora.)

► Koncentračná dýza

Na presné tvarovanie účesu a sušenie vlasov nasadíte dýzu koncentratora na sušič vlasov.

Dýza koncentratora pomáha sústrediť a nasmerovať prúdenie vzduchu priamo na vlasy, čím umožňuje väčšiu kontrolu.

- Pripojenie dýzy koncentratora môže znížiť výkony v režime striedania teplého a studeného vzduchu alebo v režime starostlivosti o končeky vlasov.

► Tryska na rýchle vysušenie

Rýchlosť sušenia môžete zvýšiť vertikálnymi silnými a slabými prúdmi vzduchu, aby ste vysušili a uvoľnili zväzky vlhkých vlasov.

- Pripojenie dýzy koncentratora môže znížiť výkon dýzy na rýchle sušenie.

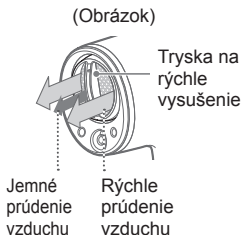

► Difúzor

Na vytváranie plného účesu s bohatým objemom a tvarom.

Indikátor ovládania a vysvetlenie režimov

Po zapnutí vypínača sa sušič spustí v nastavení rýchleho prúdenia vzduchu / v režime horúceho vzduchu.

- Vo všetkých režimoch bude zabezpečené prúdenie vzduchu obohateného o nanoe™ MOISTURE+ a minerály.

Indikátor ovládania

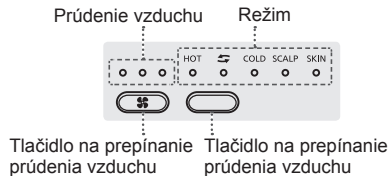

Ovládanie prúdenia vzduchu

Ak chcete zmeniť prúdenie vzduchu, stlačte tlačidlo na prepínanie prúdenia vzduchu.

Prúdenie vzduchu



Ovládanie režimov

Ak chcete zmeniť režim, stlačte tlačidlo na prepínanie režimov.

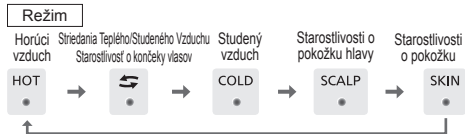

► Inteligentné snímanie

Dva snímače monitorujú podmienky prostredia a spôsob používania sušiča a automaticky regulujú teplotu, aby sa zabránilo extrémnemu teplu. (Teplota vzduchu a teplota v miestnosti sú neustále monitorované.)

Vysvetlenie režimov

Teplota vzduchu sa v každom režime líši. Vyberte požadovaný teplotný režim.

Režim Horúceho vzduchu [HOT]

Teplota vzduchu sa automaticky reguluje na základe aktuálnej teploty v miestnosti. Vďaka automaticky zníženej teplote vzduchu môžete pohodlne sušiť vlasy aj v letných horúčavách.

Režim striedania Teplého/Studeného vzduchu [↔] < Prúdenie vzduchu je [Fast] (rýchle) alebo [Medium] (stredné) >

Automaticky sa strieda horúci a studený vzduch. Horúci vzduch predlžuje nepoddajné vlasy, zatiaľ čo studený vzduch udržiava váš účes na mieste. Vyhladený povrch vlasov odráža svetlo a dodáva hladký, lesklý povrch.

Režim starostlivosti o končeky vlasov [↔] < Prúdenie vzduchu je [Gentle] (jemné) >

Automaticky strieda horúci a studený vzduch s najúčinnejším cyklom a prúdením vzduchu na konečnú úpravu vlasov na základe okolitej teploty neustále zisťovanej snímačmi. Jemné prúdenie vzduchu nemá tendenciu oddeľovať končeky vlasov, takže ich môžete ľahko vyfúkať a tvarovať.

Režim Studeného vzduchu [COLD]

Dokončenie studeným vzduchom pomáha udržať účes dlhšie na mieste.

Režim Starostlivosti o pokožku hlavy [SCALP]

Voda, ktorá zostáva na pokožke hlavy, môže spôsobiť nepríjemný pocit, napríklad lepkavosť. Vlasy si pohodlne vysušte prúdením vzduchu s teplotou okolo 60 °C, ktorá je šetrná k pokožke hlavy.

Režim Starostlivosti o pokožku [SKIN]

Prúdenie vzduchu obohateného o nanoe™ MOISTURE+ a minerály pomáha predchádzať dehydratácii a zanecháva pokožku po umytí hydratovanú.

- Približne 1 minúta fúkania tváre pomôže udržať vašu pokožku hydratovanú.
- Pri výbere možnosti [SKIN] (pleť) pri nastavení [Fast] (rýchle) alebo [Medium] (stredné) sa prúdenie vzduchu zmení na [Gentle] (jemné). Ak sa chcete vrátiť k predchádzajúcemu prúdeniu vzduchu, stlačte tlačidlo na prepínanie prúdenia vzduchu.
- Pri stlačení tlačidla na prepínanie prúdenia vzduchu počas režimu Skin Care (Starostlivosť o pleť) kontrolka prúdenia vzduchu dvakrát zabliká, zatiaľ čo prúdenie vzduchu sa nezmení.

Informácie o systéme nanoe™ MOISTURE+ a ióny minerálov

Účinok nanoe™ MOISTURE+ a iónov minerálov

Kontroluje zvlhčenie vlasov vyvážením obsahu vlhkosti vo vlasoch, vďaka čomu sú vlasy lesklé a hodvábné hladké na dotyk. Robí vlasy odolnými proti poškodeniu pri česaní a pod. a výsledkom sú krásne vlasy.

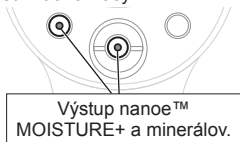

Čo je nanoe™ MOISTURE+, ióny minerálov?

nanoe™ MOISTURE+

Nanoe™ MOISTURE+ sú iónové častice „nanoe™“ zabalené vo vode so zvýšenou vlhkosťou, vďaka čomu intenzívne prenikajú do vlasov.

Častice nanoe™ MOISTURE+ sa vytvárajú zhromažďovaním dostupnej vlhkosti zo vzduchu, takže v závislosti od prostredia pri používaní sa častice nanoe™ MOISTURE+ nemusia vytvárať. V prostrediach s nízkou teplotou a nízkou vlhkosťou sa vlhkosť zo vzduchu získava len s ťažkosťami. V takomto prípade sa generujú negatívne ióny.

Ióny minerálov

„Ióny minerálov“ sú ióny, ktoré vytvára výbojová jednotka obsahujúca zinkovú elektródu.

„Nanoe™ MOISTURE+“ a „Ióny minerálov“ sú pre ľudské oko neviditeľné.

Zvýšenie generovania iónov

Jednoduchým uchopením panela spolu s rukoväťou sa do vlasov dostane viac častíc nanoe™.

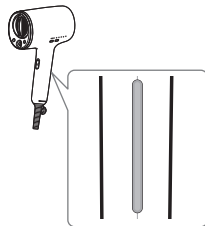

Používanie sušiča vlasov

Príprava

- 1 Uterákom si čiastočne osušte vlasy.
- 2 Kefou alebo prstami si následne rozmotajte rozstrapatené vlasy.
- 3 Spotrebič zapojte do elektrickej siete.

Vysušte si vlasy

- 1 Zapnite vypínač napájania. Stlačte tlačidlo na prepínanie prúdenia vzduchu a vyberte nastavenie [Fast] (rýchle) alebo [Medium] (stredné).

- Vypínačom zvolte polohu [I].
- Pri zapínaní vypínača napájania, môže dôjsť k chvíľkovému oneskoreniu, kým začne vychádzať horúci vzduch.

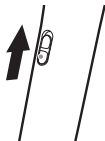

- 2 Teplý vzduch nasmerujte tak, aby prúdil cez vlasy.

- Ak teplý vzduch nasmerujete smerom ku koreňkom, vlasy sa rýchlo vysušia.



- 3 Keď sú vlasy suché asi na 90%, použite režim Striedania Teplého/Studeného vzduchu na dokonalé dokončenie a lesk vlasov.

- Pomocou prepínača režimu zvolte režim [↔] .



Ak chcete dôkladne aplikovať horúci a studený vzduch, rozložte si vlasy doľava a doprava, aby ste ich vysušili.

1. Zapnite režim Striedania Teplého/Studeného vzduchu a prstami si znútra prechádzajte pomedzi vlasy. (Jedna strana)



- Zapnite režim Striedania Teplého/Studeného vzduchu a prstami si prechádzajte pomedzi vlasy z vrchu hlavy ku končekom. (Jedna strana)
- Kroky 1 a 2 vykonajte aj na opačnej strane.



Ak máte obavy z poškodenia končiek, použite režim starostlivosti o končeky vlasov.

- Tlačidlom na prepínanie prúdenia vzduchu vyberte možnosť [Gentle] (jemné) a tlačidlom na prepínanie režimu vyberte [↔].



- Počas rozčesávania vlasov prstovým hrebeňom vysušujte vnútornú a vonkajšiu stranu vlasov až po končeky.



- Vykonajte 2. krok na opačnej strane.

4 Vypnite vypínač napájania.

5 Zástrčku zasunúť priamo do domácej zásuvky.

- Po dokončení sušenia si vlasy ešte upravte kefou alebo prstami.
- Po dostatočnom vychladnutí sušiča vlasov ho odložte na miesto s nízkou vlhkosťou.

Režim Starostlivosti o pokožku hlavy

Tento postup vykonajte po vysušení vlasov približne na 70% po vykonaní kroku č. 2 na Str.275

1 Pomocou prepínača režimu zvolte režim [SCALP].



2 Vlasy si nadvihnite rukou a vysušte si pokožku hlavy.

- V závislosti od teploty okolia môžete pociťovať chlad. V takom prípade posuňte spotrebič ďalej od pokožky hlavy v režime [HOT] a nechajte fúkať vzduch.

3 Prepínačom režimu zvolíte režim [HOT] a vysušte si vlasy.



Režim Starostlivosti o pokožku

Tento postup vykonajte po vysušení vlasov po vykonaní kroku č. 3 na Str.275

1 Pomocou prepínača režimu zvolíte režim [SKIN].

- Nastavenie prúdenia vzduchu sa automaticky upraví na [Gentle] (jemné).

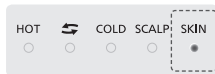

2 Výstupný otvor vzduchu umiestnite do vzdialenosti asi 20 cm od brady a na približne 1 minútu nechajte pôsobiť vzduch, pričom spotrebič posúvajte doľava a doprava.

- Zatvorte pri tom oči.
- Starostlivosť o pokožku vykonávajte pomocou pleťovej vody alebo mlieka rovnakým spôsobom a rovnako dlho ako obvykle.



Postup na zvýšenie objemu vlasov

Zdvihnite spodnú časť vlasov a horúci vzduch fúkajte zdola nahor.

Vrch hlavy



Vlasy vo vnútornej časti



Postup na zníženie objemu vlasov

Rukou si prejdite cez vlasy v smere rastu a zhora nadol nechajte prúdiť horúci vzduch.



Vytváranie kučier a vln pomocou difúzora

1. Jemne položte končeky vlasov na difúzor.
2. Dvíhajte kučery od pokožky hlavy nahor a nadol, zatiaľ čo sa sušia.
3. Zopakujte pre všetky časti.
4. Nakoniec upravte celkový konečný vzhľad rukami.



Zväčšenie objemu vlasov pomocou difúzora

Objem získate pohybom difúzora krúživým pohybom nad pokožkou. Difúzor udržiavajte na určitých miestach hlavy niekoľko sekúnd, aby ste dosiahli požadovaný objem. Opakujte, kým nedosiahnete želaný vzhľad.



Úprava splývania vlasov pomocou difúzora

Prečesávajte si vlasy difúzorom a sušte ich od korenkov ku končekom a zároveň ťahajte končeky vlasov.



Úprava vlasov

1. Oblasť vlasov, ktorú chcete upraviť, navlhčíte vodou atď.
2. Pomocou režimu prepínania prúdenia vzduchu vyberte možnosť [Gentle] (jemné).
3. Prepínačom režimu zvolte režim [HOT] a nechajte prúdiť horúci vzduch.





Aby úprava vlasov vydržala dlhšie

Po vyfúkaní horúcim vzduchom nechajte na upravovanú oblasť vlasov prúdiť studený vzduch.

► Poznámky

- Dávajte pozor, aby ste so vstupným otvorom vzduchu nenarazili, napríklad do rohu stola.
- Počas používania nepozerajte do výstupu vzduchu.
- Ak na vlasy nanesiete častice nanoe™ MOISTURE+ a iónov minerálov, vlny trvalej sa môžu dočasne ľahko natiahnuť, ale po použití vody alebo stylingových prostriedkov sa vrátia do pôvodného stavu.
- Môžete používať prípravky na úpravu atď. Ak však používate lepkavé látky, napríklad olej, gél alebo vosk, zamýšľaný efekt nanoe™ MOISTURE+ a iónov minerálov môže byť ťažké dosiahnuť.
- Keďže sa vytvárajú častice nanoe™ MOISTURE+ a iónov minerálov, môžete zaznamenať nasledujúce javy.
 - Počas používania môžu z výstup nanoe™ MOISTURE+ a minerálov vyletovať kvapôčky vody.
 - Z výstup nanoe™ MOISTURE+ a minerálov môžete počuť hluk.
 - Počas používania môžete zaznamenať charakteristický zápach.
- Výsledky pôsobenia nanoe™ MOISTURE+, minerálnych iónov a každého režimu na vlasy sa líšia v závislosti od jednotlivca a pre nasledujúce osoby môže byť účinok ťažko pozorovateľný.

- ľudia s kučeravými vlasmi
- ľudia s výrazne zvlnenými vlasmi
- ľudia s rovnými vlasmi, ktoré možno ľahko upraviť
- ľudia, ktorí si v priebehu 3 až 4 mesiacov nechali narovnať vlasy
- ľudia s krátkymi vlasmi

Kučeravé vlasy	Zvlnené vlasy
	

Údržba sušiča vlasov

Vždy vypnite vypínač a zástrčku vytiahnite zo zásuvky. (S výnimkou vykonávania údržby na výstupnom otvore vzduchu)

Údržba výstupného otvoru vzduchu

Vykonávajte približne raz za mesiac

1. Spotrebič zapojte do elektrickej siete.
2. Zapnite vypínač a pomocou tlačidla na prepínanie prúdenia vzduchu vyberte [Gentle] (jemné), [Medium] (stredné) alebo [Fast] (rýchle).
3. Pomocou prepínača režimu zvolte režim [COLD].
4. Bavlnenou vatovou tyčinkou odstraňujte prach a vlasy zo sieťky a vyfúknite ich vzduchom.

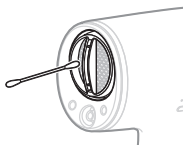

Údržba vstupného otvoru vzduchu

Vykonávajte približne raz za mesiac

Vreckovkou alebo zubnou kefkou očistite vstupný otvor vzduchu, aby ste odstránili vlákna, vlasy alebo iný materiál.

(Ak sa prach nachádza vo vnútri, odstráňte ho vysávačom.)

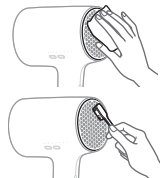

► Poznámka

- Nevtláčajte ho ani neodstraňujte nechtami alebo ostrými predmetmi. Vstupný otvor vzduchu by mohol prasknúť.

Udržiavanie výstup nanoe™ MOISTURE+ a minerálov

Minimálne raz mesačne

Aby ste zachovali generované množstvo častíc výstup nanoe™ MOISTURE+ a minerálov.

1. Pripravte si komerčne dostupný nový vatový tampón (určený pre deti) a navlhčite špičku vatového tampónu vodou.
2. Čistými rukami stlačte špičku vatového tampónu a urobte tenkú špičku, ako je to znázornené na obrázku vpravo.
3. jemne položte tampón do výstup nanoe™ MOISTURE+ a minerálov, kým sa nezastaví (asi 1 cm).
4. Opatrne otočte vatovým tampónom 2- až 3 krát. Pri otáčaní môžete cítiť, že sa tampón zachytáva, ale to nie je problém.

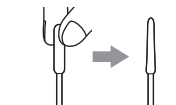

Špičky v tvare ihly.

Nevkladajte vatový tampón do žiadnej inej časti ako do časti označenej ○.

Údržba hlavného krytu

Vykonajte, ak je zašpinený

Ak chcete vyčistiť sušič vlasov (keď je znečistený), namočte handričku do mydlovej vody, vyžmýkajte ju a potom spotrebič utrite.



► Poznámky

- Nepoužívajte alkohol, odstraňovač laku na nechty ani čistiaci prostriedok (mydlo na ruky). V opačnom prípade môže dôjsť k poruche, prasklinám na kryte, prípadne k zmenám farby.
- Na spotrebiči nenechávajte zvyšky kaderníckych prípravkov alebo kozmetiky. V opačnom prípade dôjde k poškodeniu plastov, čo môže viesť k zmene farby a prasklinám na kryte.



Riešenie problémov

Problém	Možná príčina	Náprava
Prúdenie vzduchu nie je možné zmeniť napriek stlačeniu tlačidla na prepínanie prúdenia vzduchu, zatiaľ čo kontrolka prúdenia vzduchu sa rozsvieti po dvoch bliknutiach.	▶ Skontrolujte, či je vybratý režim Skin Care (Starostlivosť o pleť).	▶ V režime Skin Care (Starostlivosť o pleť) sa nastavenia prúdenia vzduchu automaticky nastaví na možnosť [Gentle] (jemné) a prúdenie vzduchu nie je možné nastaviť stlačením tlačidla na prepínanie prúdenia vzduchu. (Pozrite si stranu 273.)
Vo vnútri výrobku vidieť iskry. - Tieto iskry spôsobuje ochranné zariadenie (spínač termostatu). Nie sú nebezpečné.	▶ Na vstupe alebo výstupe vzduchu sa nahromadili žmolky.	▶ Odstráňte nahromadené žmolky. (Pozrite si stranu 280.)
Horúci vzduch sa opakovane prepína na studený vzduch.	▶ Vstupný otvor vzduchu je zablokovaný vlasmi alebo iným materiálom.	▶ Neblokujte vstupný otvor vzduchu.
Horúci vzduch je abnormálne horúci.	▶ Zástrčka nezapadá natesno do použitej zásuvky.	▶ Použite zásuvku, do ktorej zástrčka zapadne pevne.
Zástrčka je abnormálne horúca.	▶ Zástrčka nie je pevne zasunutá do zásuvky.	▶ Zástrčku pevne zasuňte do zásuvky.
Vo výstup nanoe™ MOISTURE+ a minerálov sa vytvárajú iskry.	▶ Ihlovitý diel umiestnený v zadnej časti výstup nanoe™ MOISTURE+ a minerálov je znečistený.	▶ Vykonajte údržbu výstup nanoe™ MOISTURE+ a minerálov. (Pozrite si stranu 281.)
Vo výstup nanoe™ MOISTURE+ a minerálov je počuť hluk (praskanie).		

Problém	Možná příčina	Náprava
Teplota vzduchu nie je horúca.	▶	Funkcia inteligentného snímania automaticky reguluje teplotu vzduchu, aby sa zabránilo extrémnemu teplu. (Pozrite si stranu 273.)
Zo spotrebiča vychádza zvláštny zápach.	▶	Je to charakteristický zápach nanoe™ MOISTURE+, minerálnych iónov alebo ozónu a nie je škodlivý pre ľudské telo.
Z výstup nanoe™ MOISTURE+ a minerálov vyletujú kvapôčky vody.	▶	Pri vytváraní nanoe™ MOISTURE+ občas vyletia kvapôčky vody; to nie je abnormalita.

Ak sa problémy nedajú vyriešiť, obráťte sa na obchod, kde ste spotrebič zakúpili, alebo na servisné stredisko autorizované spoločnosťou Panasonic a spotrebič nechajte opraviť.

Technické údaje

Napájanie	Spotreba
220 V ~ 50-60 Hz	1 300 W
230 V ~ 50-60 Hz	1 450 W
240 V ~ 50-60 Hz	1 600 W

Pri použití [HOT] [Fast] pri maximálnom prevádzkovom výkone.

Príslušenstvo	Koncentračná dýza, Difúzor
Akustický hluk prenášaný vzduchom	78 (dB(A) re 1 pW)

Tento výrobok je určený len na použitie v domácnosti.

Likvidácia opotrebovaných zariadení Len pre Európsku úniu a krajiny s recyklačnými systémami



Tento symbol uvádzaný na výrobkoch, balení a/alebo v sprievodnej dokumentácii informuje o tom, že opotrebované elektrické a elektronické výrobky sa nesmú likvidovať ako bežný domový odpad.

V záujme zabezpečenia správneho spôsobu likvidácie, spracovania a recyklácie odovzdajte opotrebované výrobky na špecializovanom zbernom mieste v súlade s platnou legislatívou. Správnym spôsobom likvidácie týchto výrobkov prispějete k zachovaniu cenných zdrojov a predídete prípadným negatívnym dopadom na ľudské zdravie a životné prostredie. Podrobnejšie informácie o zbere a recyklácii vám poskytnú miestne úrady. Pri nesprávnej likvidácii tohto druhu odpadu môžu byť v súlade s platnou legislatívou udelené pokuty.

Dovozca:

Panasonic Marketing Europe GmbH

Autorizovaný zástupca v EÚ:

Panasonic Testing Centre

Winsbergring 15, 22525 Hamburg, Nemecko

Výrobca:

Panasonic Corporation

1006, Oaza Kadoma, Kadoma City, Osaka, Japonsko

Panasonic

Használati utasítás

Hajszárító (Háztartási felhasználás)

Típuszám EH-NA0J

Tartalomjegyzék

Biztonsági előírások	288	A hajszárító karbantartása.....	300
Az alkatrészek azonosítása	291	Hibaelhárítás	302
A nanoe™ MOISTURE+-ról és az ásványi anyagokról	294	Specifikációk.....	304
A hajszárító használata	295		

Köszönjük, hogy megvásárolta ezt a Panasonic-terméket.

A készülék használata előtt olvassa végig ezt a használati utasítást, és tegye el, mert később szüksége lehet rá.

FIGYELEM

- A készüléket gyermekek 8 éves kortól használhatják, míg a csökkent fizikai, érzékelési és szellemi képességekkel rendelkező, valamint az efféle készülékek használatában járatlan személyek felügyelet mellett, vagy csak akkor használhatják, ha megkapták a készülék biztonságos használatára vonatkozó felvilágosítást, és tisztában vannak a használattal kapcsolatos veszélyekkel. Gyermekek ne játsszanak a készülékkel. A készülék karbantartását vagy tisztítását felügyelet nélkül ne bízzák gyermekekre.
- A hajszárítót fürdőszobai használat után húzza ki a hálózati aljzatból, mert vízzel érintkezve kikapcsolt állapotban is veszélyt jelent.
- Kiegészítő védelemként ajánlott a fürdőszobát ellátó áramhálózatba 30mA-t nem meghaladó névleges feszültségű maradékáram-működtetésű megszakítót (RCD) felszerelni. Tanácsért forduljon szakemberéhez.

- A készüléken található piros tiltó szimbólum azt jelzi, hogy „Ne használja víz közelében a készüléket”. Soha ne használja vagy tárolja a berendezést fürdőkád, zuhanyzó, mosdó vagy bármilyen vizet tartalmazó tároló közelében.



- Ha a mellékelt kábel megsérült, a veszély elkerülése érdekében csak a gyártó, annak szervizügynöke vagy hasonló képesítésű személy cserélheti ki.

- A készülék használata előtt olvassa végig ezt a használati utasítást, és tegye el, mert később szüksége lehet rá.
- A nanoe™ a Panasonic Holdings Corporation védjegye.
- nanoe™ MOISTURE+ egy nano-méretű, vízrézecskekkel bevont ion.

Biztonsági előírások

Gondosan kövesse az utasításokat.

- A balesetek, sérülések és anyagi károk elkerülése érdekében kérjük, kövesse az alábbi utasításokat.



FIGYELEM

Olyan potenciális veszélyeket jelöl, amelyek súlyos sérüléshez vagy halálhoz vezethetnek.



VIGYÁZAT

Olyan potenciális veszélyeket jelöl, amelyek enyhe sérülésekhez vagy anyagi kárhoz vezethetnek.

A biztonsági előírásokban illusztrációként használt egyes alkatrészek eltérhetnek a valódi terméktől.



FIGYELEM

► Csatlakozódugó és kábel

- Ne használja, ha a kábel össze van csavarva.
- Ne rongálja meg a kábelt vagy a csatlakozódugót. Ne torzítsa el, módosítsa, hajlítsa meg vagy húzza erővel a kábelt vagy a csatlakozódugót. Továbbá ne tegyen rá súlyos tárgyat, és ne csípje be a kábelt vagy a csatlakozódugót.
- Ne használja, ha a kábel vagy a csatlakozódugó megsérült, vagy forró.
- A tároláshoz ne tekerje a kábelt szorosan a készülék köré.
- Ne tárolja, vagy használja a kábelt összegabalyodott állapotban.
- A csatlakozódugót a dugónál, és ne a kábelnél fogva húzza ki.
- A készüléket használat után mindig kapcsolja ki az üzemi kapcsolóval, és húzza ki a csatlakozódugót a fali aljzatból.
- Dugja be a csatlakozót egy fali aljzatba: ne használja hosszabbítóval.
- Teljesen nyomja bele a csatlakozót a háztartási aljzatba. Soha ne használja a készüléket, ha a csatlakozó lazán ül az aljzatban.
- Minden esetben győződjön meg róla, hogy a készülék a névleges feszültségértékének megfelelő elektromos tápellátásra csatlakozik.



FIGYELEM

► Abban az esetben, ha rendellenességet vagy meghibásodást tapasztal

- Rendellenes vagy hibás működés esetén azonnal szakítsa félbe a használatot, és húzza ki a csatlakozódugót.

<Rendellenes vagy hibás működés>

- A készülék nem fúj levegőt
- A készülék időnként leáll
- A készülék belseje vörössé válik és füstöl
- A készülék sérült vagy deformálódott, illetve szokatlan hangot ad ki.

Azonnal kérjen átvizsgálást vagy javítást egy hivatalos szervizközpontban.

► Karbantartás

- Ha meleg levegő üzemmódban a légfúvó körül szikrák jelennek meg, ne használja tovább addig, amíg el nem távolította a szöszöket a légfúvó és a légbeszívó nyílásból.

► Ez a készülék

- Soha ne takarja le, és ne helyezzen hajtút vagy más idegen tárgyat a légbemenetbe, légkimenetbe, vagy a nanoe™ MOISTURE+ és ásványi anyag kimenetbe.
- Ne hagyja bekapcsolva a készüléket.
- Ne tárolja kisgyermek vagy csecsemők által elérhető helyen. Ne engedje, hogy gyermekek használják.



nanoe™
MOISTURE+ és
ásványi anyag

- Ne használja gyúlékony anyagok közelében (például alkohol, benzin, hígító, spray, hajápolási termékek, körömlakklemosó).
- Soha ne módosítsa, ne szerelje szét, ne javítsa a készüléket.
 - Ellenkező esetben az abnormális működés miatt kigyulladhat, vagy sérülést okozhat.
Lépjen kapcsolatba egy hivatalos szervizközponttal a készülék javításához.
- Ne fogja meg a csatlakozó vagy a berendezés bármely részét nedves kézzel.
- A termék nem kereskedelmi használatra lett tervezve, és nem szabad megfelelő karbantartás nélkül használni.
- Ne helyezze vízbe a készüléket.
- Ne használja vagy tárolja a készüléket víz közelében.
- Ne használja kád, zuhanyzó, mosdó vagy más víztartály közelében.
- Ha fájdalmat vagy abnormális elváltozást tapasztal fejbőrén vagy bármely más testrészén, azonnal szakítsa félbe a termék használatát.

VIGYÁZAT

► Hajának védelme érdekében

- A hajszárító légfúvó nyílása és a haja között mindig tartson legalább 3 cm-es távolságot.
- A légbeszívó nyílás és a haja között mindig tartson legalább 10 cm-es távolságot a haj összegubancolódásának elkerülése érdekében.

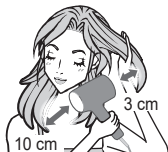

► Vegye figyelembe a következő óvintézkedéseket

- Ne ejtse le, ne tegye ki bármiféle erőhatásnak.
- Ne szárítsa vele 6 évesnél fiatalabb gyermek haját.
- Ne nyúljon a légkimenethez, a koncentrátor fúvókához és a diffúzorhoz, amely rendkívül forróvá válhat.
- Ne használja a terméket hajszárításon kívül egyéb célra.

► Megjegyzések

- A hajszárító automatikus túlmelegedés elleni eszközzel van ellátva. Ha a hajszárító túlmelegszik, hideg levegő módra vált. Kapcsolja ki a hajszárítót, és húzza ki a fali aljzatból. Az újbóli használat előtt hagyja, hogy a készülék pár percig hűljön. Mielőtt újra bekapcsolná a készüléket, ellenőrizze, hogy nem került-e szősz, haj stb. a légbeszívó és légfúvó nyílásokba.
- A hajszárító használatakor jellegzetes szagot érezhet. Ez a nanoe™ MOISTURE+, ásványi ionok vagy ózon jellegzetes szaga, amelyek nem károsak az emberi szervezetre.

Az alkatrészek azonosítása

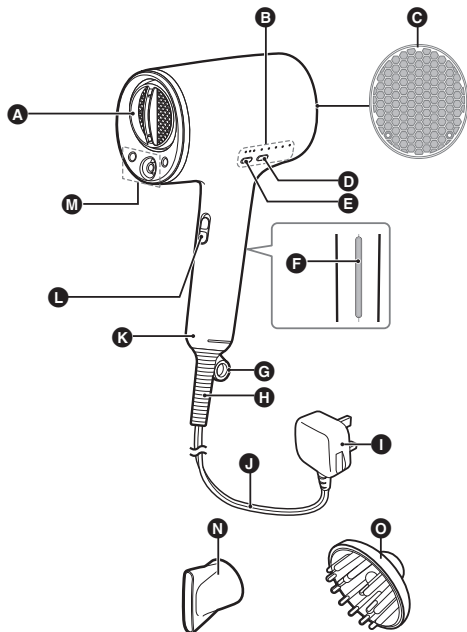

- A** Légfúvó nyílás
Gyorszárító fúvóka
- B** Üzem módjelző
- C** Légbeszívó
- D** Üzem módváltó
kapcsoló
- E** Légáramlatváltó
kapcsoló
- F** Panel
- G** Akasztógyűrű
- H** Hüvely

- I** Dugasz
A dugó alakja a területtől függően eltérő.
- J** Kábel
- K** Fogantyú
- L** Üzemi kapcsoló [I/O]
- M** nanoe™ MOISTURE+ és ásványi anyag
- N** Koncentrátor fúvóka
- O** Diffúzor

Csatlakoztatás módja



Helyezze a fejet a légfúvó nyílásra, és erősen nyomja rá, míg rögzül a helyére.

(A fenti illusztráción a szűkítőfej látható.)

Eltávolítás módja



Fordítsa el és húzza el a fúvókát a légfúvó nyílástól.

► Koncentrátor fúvóka

A precíz hajbeállítás és szárítás érdekében helyezze fel a szűkítőfejet a hajszáritóra.

A szűkítőfej segít koncentrálni és egyenesen a hajra irányítani a légáramlást, amivel könnyebben kezelhetővé válik.

- A szűkítőfej felszerelése csökkentheti a meleg/hideg váltakozó üzemmód és a hajvéggondozó üzemmód teljesítményét.

► Gyorsszáritó fúvóka

A szárítás gyorsaságának növeléséhez az erős és gyenge függőleges légáramokkal száríthatja meg és lazíthatja fel a nedves hajtincseket.

- A szűkítőfej felszerelése csökkentheti a gyorszáritó fúvóka teljesítményét.

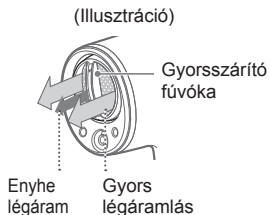

Vezérlés jelzése és magyarázata

Ha megnyomja a bekapcsológombot, a hajszáritó gyors légáramlás és meleg levegő üzemmódban indul el.

- Minden üzemmódban egy nanoe™ MOISTURE+-szal és ásványi anyagokkal dúsított légáramlat keletkezik.

Üzemmódjelző

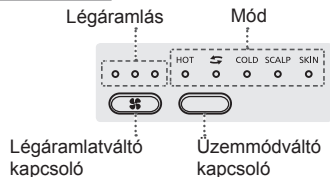

Légáramlás-vezérlés

A légáramlás megváltoztatásához nyomja meg a légáramlatváltó kapcsolót.



Üzem módvezérlés

Az üzemmód megváltoztatásához nyomja meg az üzemmódváltó kapcsolót.



► Intelligens érzékelés

Két érzékelő figyeli a környezeti feltételeket és a hajszárító használatának módját, és ezek az extrém melegedés elkerülése érdekében automatikusan vezérlik a hőmérsékletet. (A levegő és a szoba hőmérsékletét folyamatos megfigyelés alatt tartják).

Üzem módok leírása

A levegő hőmérséklete minden üzemmódban más. Válassza ki a kívánt hőmérsékletű üzemmódot.

Meleg levegő üzemmód [HOT]

A levegő hőmérséklete automatikusan változik a szoba hőmérséklete alapján. Akár a nyári melegben is kényelmesen megszáríthatja a haját a csökkentett levegőhőmérsékletnek köszönhetően.

Meleg/Hideg váltakozó üzemmód [↔] < A légáramlat [gyors] vagy [közepes] >

Automatikusan vált a meleg és hideg levegő között. A meleg levegő kiegyenesíti a rakoncátlan tincseket, míg a hideg levegő segít formázni a frizuráját. A simított hajfelület visszaveri a fényt és elegáns, ragyogó megjelenést kölcsönöz.

A hajvéggondozó üzemmódban a [↔] < légáramlás [gyengéd] >

Automatikusan vált a meleg és hideg levegő között a hajvégek számára leghatékonyabb ciklusokban és légáramlással a szenzorok által folyamatosan mért környezeti hőmérséklet alapján. A gyengéd légáramlás nem választja szét a hajvégeket, így könnyedén megszáríthatja és beállíthatja azokat.

Hideg levegő üzemmód [COLD]

A hideg levegővel történő befejezés segít hosszabb ideig megőrizni a frizuráját.

A fejbőrt ápoló üzemmód [SCALP]

A bőrén (fejbőrén) maradó víz kényelmetlen érzésekhez, például ragadóssághoz vezethet. Szárítsa meg haját kényelmesen a 60 °C körüli hőmérsékletű légáramlattal, ami finoman bánik fejbőrével.

Bőrápoló üzemmód [SKIN]

A nanoe™ MOISTURE+-szal és ásványi anyagokkal dúsított légáramlás segít megakadályozni a kiszáradást és hidratáltan tartja bőrt a tisztítás után.

- Segít hidratáltan tartani a bőrét, ha körülbelül 1 percig az arcába fúj vele.
- Ha a [SKIN] üzemmódot választja ki [gyors] vagy [közepes] beállítás mellett, akkor a légáramlás [gyengéd] erősségűre vált. A korábban használt légáramláshoz való visszatéréshez nyomja meg a légáramlatváltó kapcsolót.
- Ha megnyomja a légáramlatváltó kapcsolót a bőrápoló üzemmódban, akkor a légáramlás-állapotjelző kétszer felvillan, és a légáramlás nem fog megváltozni.

A nanoe™ MOISTURE+-ról és az ásványi anyagokról

A nanoe™ MOISTURE+ és az ásványi anyagok hatása

Segít szabályozni a haj göndörségét azzal, hogy kiegyensúlyozza a haj nedvességtartalmát, illetve fényessé és bársonyos tapintásúvá varázsolja azt. Erősebbé teszi a haját a fésülésből eredő töredezettséggel stb. szemben, és gyönyörű haját eredményez.



nanoe™ MOISTURE+ és ásványi anyag.

Mik a nanoe™ MOISTURE+ és az ásványi anyagok?

nanoe™ MOISTURE+

A nanoe™ MOISTURE+ növelt nedvességtartalmú vízmolekulákba csomagolt „nanoe™” ionrészecskékből áll, aminek hála könnyebben bejutnak a hajba.

A nanoe™ MOISTURE+ a levegőben elérhető nedvesség összegyűjtése révén keletkezik, így a használati környezettől függően előfordulhat, hogy a nanoe™ MOISTURE+ nem jön létre. Alacsony hőmérsékletű és páratartalmú környezetben a levegő nedvességtartalmának összegyűjtése nehezkessé válik. Ilyen esetben negatív ionok keletkeznek.

Ásványi anyagok

Az „ásványi anyagok” a cinkelektrodákat tartalmazó kiszűlési egység által létrehozott ásványi ionokat jelentik.

A „nanoe™ MOISTURE+” és az „ásványi anyagok” az emberi szem számára láthatatlanok.

Panelhatás

Ha egyszerre fogja meg a fogantyút és a panelt, több nanoe™ kerül a hajra.

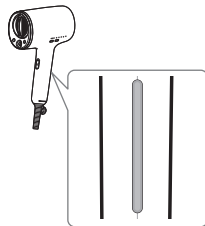

A hajszárító használata

Előkészületek

- 1 Törölköző segítségével itassa fel a nedvességet a hajából.
- 2 Ujjával szántson végig a haján az összegubancolódott tincsek kibontásához.
- 3 Dugja be a készülék csatlakozódugóját a hálózati aljzatba.

Hajszárítás

- 1 Kapcsolja be a bekapcsológomb segítségével. Nyomja meg a légáramlatváltó kapcsolót és válassza ki a [gyors] vagy a [közepes] beállítást.

- Állítsa [I] lehetőségre az üzemi kapcsolót.
- A bekapcsolás során, a készülék egy pillanatra leállhat, mielőtt előtör belőle a forró levegő.

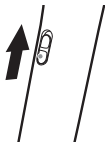

- 2 Irányítsa a meleg levegőt a hajára.

- A haj gyorsabban szárad, ha a meleg levegőt a haj tövére irányítja.



- 3 Ha a haj már körülbelül 90%-ban megszáradt, befejezésékképpen alkalmazza a Meleg/Hideg váltakozó üzemmódot, amellyel fénylő hatást érhet el.

- Válassza ki a [↔] beállítást az üzemmódváltó kapcsolóval.



A meleg és a hideg levegő megfelelő alkalmazása érdekében válassza ketté a haját a szárításhoz.

1. A Meleg/Hideg váltakozó üzemmód használata során belülről húzza végig az ujjait a haján. (Egyik oldal)



2. A Meleg/Hideg váltakozó üzemmód használata során belülről húzza végig az ujjait a haján, a fejtetőtől a hajvégekig. (Egyik oldal)
3. Hajtsa végre az 1. és 2. lépést a másik oldalon is.



Ha aggódik töredezett hajvégei miatt, használja a hajvég-ápoló üzemmódot.

1. Válassza ki a [Gyengéd] beállítást az légáramváltó kapcsolóval, és válassza ki a(z) [↔] lehetőséget az üzemmódváltó kapcsolóval.
2. Miközben ujjával fésüli a haját, szárítsa meg haját kívülről és belülről is a tőtől a hajvégekig.



3. Ismétlje meg a 2. lépést a másik oldalon.

4 Kapcsolja ki a bekapcsológomb segítségével.

5 Húzza ki a csatlakozódugót a fali aljzatból.

- Ha a szárítás kész, hajkefével vagy az ujjával fésülje át a haját.
- Ha a hajszárító kellőképpen lehűlt, alacsony nedvességtartalmú helyen tárolja.

A fejbőrt ápoló üzemmód

A 295. o.2-es lépésének megfelelően, körülbelül 70%-ban elvégzett hajszárítás után tegye a következőt.

1 Válassza ki a [SCALP] beállítást az üzemmódváltó kapcsolóval.



2 Kézrel emelje meg a haját, és szárítsa meg a fejbőrt.

- A környezeti hőmérséklettől függően előfordulhat, hogy hideget érez. Ebben az esetben vigye távolabb a készüléket a fejbőrétől, és [HOT] beállítás mellett fúvassa a levegőt.

- 3** Az üzemmódváltó kapcsolóval válassza ki a [HOT] beállítást, és szárítsa meg a haját.



Bőrápoló üzemmód

A 295. o. 3-as lépésének megfelelően elvégzett hajszárítás után tegye a következőt.

- 1** Válassza ki a [SKIN] beállítást az üzemmódváltó kapcsolóval.

- A légáramlás automatikusan a [gyengéd] üzemmódba vált.



- 2** Tartsa a légfúvó nyílást körülbelül 20 cm távolságra az állától, és nagyjából 1 percig fúvassa a levegőt, miközben balra és jobbra mozgatja a készüléket.

- Használat közben csukja be a szemét.
- A bőrápoláshoz a megszokott módon és időben használjon bőrápolót vagy tejes bőrápolót.



Dús hatás növelése

Emelje fel a haját a tővénel, és a hajtőtől a hajvégekig haladva fújja rá a meleg levegőt.

Felül



A haj belső oldalán



Dús hatás csökkentése

Húzza át a kezét a haján a hajsálak irányával megegyezően, és fújja rá a meleg levegőt a fejtetőtől a hajvégek felé haladva.



Göndörítések és hullámok készítése levégőbefúvóval

1. Óvatosan helyezze a hajvéget a levégőbefúvóra.
2. Mozgassa a felcsavart hajat fel és le a fejbőrtől száradás közben.
3. Ismételje meg minden területen.
4. Végezetül állítsa be a végleges megjelenést a kezeivel.

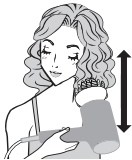

A hajtérfogat növelése diffúzorral

Növelje a térfogatot a diffúzor körkörös mozgásával a fejbőr felett. Néhány másodpercig tartsa meg a levégőbefúvót a fej megfelelő része felett a kívánt térfogat eléréséig. Addig ismételje, amíg a kívánt megjelenést el nem éri.



A haj esésének beigazítása diffúzorral

Fésülje a haját a diffúzorral, amíg a haj megszárad a gyökerétől a hajvégekig, miközben a hajvégeket kihúzza.



Haj formázása

1. Nedvesítse meg a formázni kívánt területet vízzel vagy egyéb alkalmas szerrel.
2. Válassza ki a [gyengéd] üzemmódot az üzemmódváltó kapcsoló segítségével.
3. Az üzemmódváltó kapcsolóval válassza ki a [HOT] beállítást, és fúvasson meleg levegőt a kívánt területre.





Hajformázás tartósítása

A meleg levegő után fúvasson hideg levegőt a formázni kívánt területre.

► Megjegyzések

- Ügyeljen arra, hogy a légbeszívó nyílás ne ütődjön neki semminek például az asztal sarkának.
- Ne nézzen a levegőkimenetbe használat közben.
- Előfordulhat, hogy a tartós hullámmal kezelt haj a nanoe™ MOISTURE+ és az ásványi ionok alkalmazását követően ideiglenesen könnyen kinyújtható, víz vagy hajformázó szer hatására azonban visszaáll az eredeti állapot.
- Hajformázó és hajápoló szerek használhatók. Ragacsos anyagok, például olaj, hajszelé vagy viasz alkalmazása esetén azonban előfordulhat, hogy a nanoe™ MOISTURE+ és az ásványi ionok nem tudják megfelelően kifejteni a hatásukat.
- Mivel a nanoe™ MOISTURE+ és az ásványi ionok a készülékben jönnek létre, a következőket tapasztalhatja.
 - Előfordulhat, hogy vízcseppek lesznek kifújva a nanoe™ MOISTURE+ és ásványi anyagok kimenetéből a használat során.
 - Zajokat hallhat a nanoe™ MOISTURE+ és ásványi anyagok kimenetéből.
 - A használat során jellegzetes szagot érezhet.
- A nanoe™ MOISTURE+, az ásványi ionok és a különböző üzemmódok eredményei hajtípusonként és egyénekenként eltérőek lehetnek, és az alábbiakban felsorolt esetekben kevésbé tapasztalhatják meg a hatást:

- Göndör haj
- Erős, hullámos haj
- Könnyen kezelhető, egyenes haj
- Az elmúlt 3–4 hónapban tartós hajegyenesítő anyaggal kezelt haj
- Rövid haj

Göndör haj	Hullámos haj
	

A hajszárító karbantartása

A készüléket mindig kapcsolja ki az üzemi kapcsolóval, és húzza ki a csatlakozódugót a fali aljzatból. (Kivéve, ha a légfúvó nyílásának karbantartását végzi.)

A légfúvó karbantartása

Ezt végezze el nagyjából havonta egyszer

1. Dugja be a készülék csatlakozódugóját a hálózati aljzatba.
2. Fordítsa el a kapcsolót, és válassza ki a [gyengéd], [közepes] vagy [gyors] üzemmódot a légáramlatváltó kapcsolóval.
3. Válassza ki a [COLD] beállítást az üzemmódváltó kapcsolóval.
4. Fültisztító pálcikával távolítsa el a hálóra tapadt port és hajszálakat, majd levegővel fúvassa ki a szennyeződéseket.

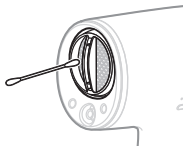

- A karbantartás utáni első használatkor a készülék port fújhat ki.
A használat előtt győződjön meg arról, hogy az összes por távozott a készülékből.
(Ne nézzen bele a légfúvó nyílásba.)

A légbeszívó karbantartása

Ezt végezze el nagyjából havonta egyszer

A légbeszívót egy szövetdarab vagy fogkefe segítségével tisztítsa meg a szöszöktől, hajtól és az egyéb szennyeződésektől.
(Ha a belső részhez por tapadt, ezt porszívó segítségével távolítsa el.)

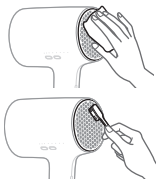

► Megjegyzés

- Körömmel vagy éles eszközökkel ne nyomja, ne dörzsölje.
Ellenkező esetben a légbeszívó eltörhet.

A nanoe™ MOISTURE+ és ásványi anyagok karbantartása

Havonta legalább egyszer

A létrehozott nanoe™ MOISTURE+ és ásványi anyag ionok mennyiségének fenntartása érdekében.

1. Készítsen elő egy kereskedelmi forgalomban kapható (babáknak szánt) új fültisztító pálcikát, és nedvesítse be a végét.
2. Tiszta kézzel csípje le a fültisztító pálcika végét, és vékonyítsa el a végét úgy, ahogy a jobb oldali ábrán látható.
3. Óvatosan helyezze be a pálcikát a nanoe™ MOISTURE+ és ásványi anyag kimenetbe koppanásig (kb. 1 cm).
4. Gondosan forgassa meg a pálcikát 2-3 alkalommal. A forgatás során a pálcika elakadhat, de ez nem probléma.

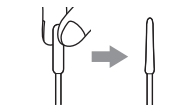

A tű alakú alkatrész hegye.

Ne helyezze be a pálcikát a képen lávótól eltérő nyílásba ○.

A fő hajszárítótest karbantartása

Ezt tegye, ha piszkos

A hajszárító tisztításához (ha az piszkos) áztasson be egy szövetdarabot szappanos vízbe, alaposan csavarja ki, és törölje le vele a hajszárítót.



► Megjegyzések

- Ne használjon alkoholt, körömlakklemosót vagy tisztítószer (kézi szappant) vagy ehhez hasonló anyagokat. Ez meghibásodáshoz, az alkatrészek megrepedéséhez vagy elszíneződéséhez vezethet.
- Ne hagyjon a készüléken fodrász- vagy kozmetikai termékeket. Ez a műanyag minőségének romlását okozza, és elszíneződéshez és repedésekhez vezet.



Hibaelhárítás

Probléma	Lehetséges ok	Művelet
A légáramlás erőssége nem változtatható a légáramlatváltó kapcsoló használatával, ha a légáramlás állapotát jelző lámpa világít és kettőt villan.	▶ Ellenőrizze, hogy ki van-e választva a bőrápoló üzemmód.	▶ A bőrápoló üzemmódban a légáramlás automatikusan [gyengéd] üzemmódra vált, és a légáramlás ereje nem változtatható meg a légáramlatváltó kapcsolóval. (Lásd a 293. oldalt.)
Szikrák láthatóak a termékben. - A szikrákat a védőeszköz (termosztátkapcsoló) okozza. Ez nem veszélyes.	▶ Szősz gyűlt össze a légbeszívó vagy légfúvó nyílásokban.	▶ Távolítsa el az összegyűlt szősz. (Lásd a 300. oldalt.)
A forró levegő ismételten hideg levegővé változik.	▶ Haj vagy valamilyen más anyag zárja el a légbeszívó nyílást.	▶ Ne takarja el a légbeszívó nyílást.
A meleg levegő túlságosan forró.	▶ A csatlakozó nem illeszkedik pontosan az aljzatba.	▶ Olyan aljzatot használjon, amelybe a hálózati csatlakozó biztonságosan illeszkedik.
A hálózati csatlakozó túlságosan forró.	▶ A hálózati csatlakozó nincs szorosan bedugva az aljzatba.	▶ Dugja be a csatlakozót erősen az aljzatba.
A nanoe™ MOISTURE+ és ásványi anyag belsejében szikrák keletkeznek.	▶ A nanoe™ MOISTURE+ és ásványi anyag hátsó részén található tű alakú alkatrész piszkos.	▶ Hajtsa végre a karbantartási eljárást a nanoe™ MOISTURE+ és ásványi anyag. (Lásd a 301. oldalt.)
A nanoe™ MOISTURE+ és ásványi anyag hang (recsegés) hallható.		

Probléma	Lehetséges ok	Művelet
A levegő hőmérséklete nem meleg.	▶ Az intelligens érzékelés funkció automatikusan vezérli a levegő hőmérsékletét az extrém forróság megakadályozása érdekében. (Lásd a 293. oldalt.)	
Jellegzetes szagot érez.	▶ Ez a nanoe™ MOISTURE+, ásványi ionok vagy ózon jellegzetes szaga, amelyek nem károsak az emberi szervezetre.	
A nanoe™ MOISTURE+ és ásványi anyag vízcseppek fúvódnak ki.	▶ A nanoe™ MOISTURE+ kimenetből esetleg vízcseppek távoznak a nanoe™ MOISTURE+ használata közben; ez nem hibajelenség.	

Ha a problémát így sem lehet megoldani, lépjen kapcsolatba azzal a bolttal, ahol a készüléket megvásárolta vagy egy javításra is felhatalmazott Panasonic-szervizközponttal.

Specifikációk

Áramforrás	Energiafogyasztás
220 V ~ 50-60 Hz	1 300 W
230 V ~ 50-60 Hz	1 450 W
240 V ~ 50-60 Hz	1 600 W

Amikor a [HOT] [Fast] funkciót használja maximális működési erősségen.

Tartozékok	Koncentrátor fúvóka, Diffúzor
Levegőben terjedő akusztikai zaj	78 (dB(A) re 1 pW)

Ez a termék csak háztartási használatra alkalmas.

Tájékoztatás felhasználók számára az elhasznált készülékek, begyűjtéséről és ártalmatlanításáról

Csak az Európai Unió és olyan országok részére, amelyek újrahasznosító rendszerrel rendelkeznek



Ha ez a szimbólum szerepel a termékeken, a csomagoláson és / vagy a mellékelt dokumentumokon, az elhasznált elektromos és elektronikus termékeket nem szabad keverni az általános háztartási szeméttel.

Az elhasznált készülékek, megfelelő kezelése, hasznosítása és újrafelhasználása céljából, kérjük, hogy a helyi törvényeknek, megfelelően juttassa el azokat a kijelölt gyűjtőhelyekre.

E termékek előírászerű ártalmatlanításával Ön hozzájárul az értékes erőforrások megóvásához, és megakadályozza az emberi egészség és a környezet károsodását.

Amennyiben a begyűjtéssel és újrafelhasználással kapcsolatban további kérdése lenne, kérjük, érdeklődjön a helyi önkormányzatnál.

E hulladékok szabálytalan elhelyezését a nemzeti jogszabályok büntethetik.

Importőr:

Panasonic Marketing Europe GmbH

Hivatalos képviselő az EU-ban:

Panasonic Testing Centre

Winsbergring 15, 22525 Hamburg, Németország

Gyártotta:

Panasonic Corporation

1006, Oaza Kadoma, Kadoma City, Osaka, Japán

Műszaki adatok:

Minőségtanúsítás

Áramellátás: 220–240 V AC, 50–60 Hz

Motorfeszültség: 26 V DC egyenfeszültség

Ezt a készüléket kizárólag háztartási használatra tervezték.

Méretek (szélesség x magasság x mélység):

22,1 cm x 14,8 cm x 7,4 cm

Tömeg: 445 g

Megjegyzés: A műszaki adatok változtatásának jogát fenntartjuk.

A tömeg- és méretadatok megközelítő értékek.

Panasonic

Instrucțiuni de utilizare
(Pentru uz casnic) Uscător de păr
Nr. model EH-NA0J

Cuprins

Măsuri de siguranță	309	Întreținerea uscătorului de	
Identificarea pieselor.....	312	păr	321
Despre nanoe™		Depanare	323
MOISTURE+ și minerale.....	315	Specificații.....	325
Modul de utilizare a			
uscătorului de păr	316		

Vă mulțumim că ați achiziționat acest produs Panasonic.
Înainte de a utiliza acest dispozitiv, citiți aceste instrucțiuni și păstrați-le pentru utilizarea ulterioară.

AVERTISMENT

- Acest aparat poate fi utilizat de copii cu vârsta de cel puțin 8 ani și de persoane cu capacități fizice, senzoriale sau mentale reduse sau lipsite de experiență și cunoștințe, dacă acestea sunt supravegheate sau instruite cu privire la utilizarea aparatului într-un mod sigur și dacă acestea înțeleg pericolele implicate. Copiii nu trebuie să se joace cu aparatul. Curățarea și întreținerea de către utilizator nu se vor efectua de către copii fără supraveghere.
- Atunci când uscătorul de păr este utilizat într-o baie, deconectați-l după utilizare întrucât apropierea de apă prezintă un pericol chiar și atunci când uscătorul de păr este oprit.
- Pentru protecție suplimentară, se recomandă instalarea unui dispozitiv de curent rezidual (RCD) cu un curent de lucru rezidual nominal care nu depășește 30 mA pe circuitul electric care alimentează baia. Solicitați sfaturi instalatorului.

- Acest simbol cu semnul de interdicție roșu de pe aparat, înseamnă „A nu se utiliza acest aparat în apropierea apei”. Nu utilizați și nu depozitați aparatul lângă căzi, dușuri, chiuvete sau alte vase cu apă.



- În cazul în care cablul de alimentare este deteriorat, acesta trebuie înlocuit de către producător, agentul său de service sau de către persoane cu o calificare similară pentru a evita un pericol.

- Înainte de a utiliza acest dispozitiv, citiți aceste instrucțiuni și păstrați-le pentru utilizarea ulterioară.
- nanoe™ este marcă comercială a Panasonic Holdings Corporation.
- Un nanoe™ MOISTURE+ este o particulă ionică de dimensiuni nanometrice, acoperită cu particule de apă.

Măsuri de siguranță

Asigurați-vă că respectați aceste instrucțiuni.

- Pentru a preveni accidentele, vătămrile corporale sau daunele materiale, respectați instrucțiunile de mai jos.



AVERTISMENT

Indică un pericol potențial care s-ar putea solda cu vătămări corporale grave sau decesul.



ATENȚIE

Indică un pericol potențial care s-ar putea solda cu vătămări corporale minore sau daune materiale.

Anumite părți din ilustrațiile privind măsurile de siguranță diferă față de produsul efectiv.



AVERTISMENT

► ștecher și cablu

- A nu se utiliza cu cablul făcut bucle.
- Nu deteriorați cablul sau ștecherul. Nu deteriorați, modificați, îndoiiți forțat sau trageți cablul sau ștecherul. De asemenea, nu amplasați obiecte grele pe acesta, nu-l răsuciți sau strangulați.
- A nu se utiliza atunci când cablul sau ștecherul este deteriorat sau fierbinte.
- În timpul depozitării, nu înfășurați cablul prea strâns în jurul corpului principal.
- Nu depozitați sau utilizați cablul răsucit.
- Scoateți ștecherul din priză ținând de acesta în loc să trageți de cablu.
- Opriiți întotdeauna de la butonul de alimentare și scoateți ștecherul din priză de perete după utilizare.
- Introduceți ștecherul în priză de uz casnic direct: A nu se utiliza cu un prelungitor.
- Introduceți complet ștecărul într-o priză casnică. Nu utilizați aparatul dacă ștecărul are joc.
- Asigurați-vă întotdeauna că aparatul este alimentat de la sursă de alimentare cu energie electrică care se potrivește cu tensiunea nominală indicată pe aparat.



AVERTISMENT

► În cazul unei funcționări anormale sau defecțiuni

- Întrerupeți imediat utilizarea și scoateți ștecherul din priză în caz de orice funcționare anormală sau defecțiune.

<Cazuri de funcționare anormală sau defecțiune>

- Nu se emite aer
- Unitatea se oprește la intervale neregulate
- Interiorul devine roșu aprins și iese fum
- Aparatul este stricat, deformat sau se emite sunet ciudat.

Solicitați imediat o examinare sau reparație la un centru de service autorizat.

► Întreținere

- Atunci când vedeți scânteii în jurul orificiului de suflare a aerului în timpul utilizării setării de aer fierbinte, întrerupeți utilizarea și îndepărtați praful de pe orificiul de suflare a aerului și orificiul de intrare a aerului.

► Acest aparat

- Nu blocați și nu introduceți agrafe de păr sau alte corpuri străine în admisia de aer, evacuarea de aer sau în nanoe™ MOISTURE+ și în evacuarea de minerale.
- Nu lăsați produsul cu comutatorul de alimentare pornit.
- Nu lăsați la îndemâna sugarilor sau a copiilor.
Nu îi lăsați să utilizeze aparatul.



nanoe™
MOISTURE+ și în
evacuarea de
minerale

- Nu utilizați aparatul în apropierea materialelor inflamabile (cum ar fi alcoolul, benzina, diluantul, spray-ul, produse de îngrijire a părului, acetonă).
- Nu modificați, dezasamblați sau reparați niciodată aparatul.
 - În caz contrar, se poate produce aprindere sau vătămare din cauza utilizării anormale.
Contactați un centru de service autorizat pentru reparații.
- Nu manevrați nicio parte a ștecărului sau a aparatului cu mâinile ude.
- Acest aparat nu a fost conceput pentru utilizare comercială și nu este destinat utilizării fără întreținere adecvată.
- Nu scufundați aparatul în apă.
- Nu utilizați și nu depozitați aparatul în apropierea apei.
- Nu utilizați acest aparat în apropierea căzilor de baie, dușurilor, lavoarelor sau altor vase care conțin apă.
- Dacă simțiți durere sau o anormalitate la nivelul pielii sau a altei părți a corpului, întrerupeți imediat utilizarea acestui produs.

ATENȚIE

► Pentru a vă proteja părul

- Asigurați-vă că păstrați o distanță de cel puțin 3 cm între orificiul de suflare a aerului și părul dvs.
- Asigurați-vă că păstrați o distanță de cel puțin 10 cm între părul dvs. și orificiul de intrare a aerului pentru a evita încurcarea părului.

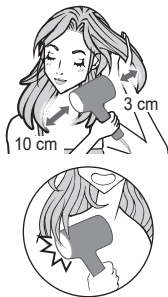

► Rețineți următoarele măsuri de precauție

- Nu scăpați aparatul sau nu-l supuneți unui șoc.
- Nu utilizați pe copiii sub 6 ani.
- Nu atingeți evacuarea de aer, duza de concentrare și difuzorul care se va încinge foarte mult.
- Nu utilizați aparatul în niciun alt scop decât pentru uscarea părului.

► Observații

- Acest uscător de păr este echipat cu un dispozitiv automat de protecție la supraîncălzire. Dacă uscătorul de păr se supraîncălzește, acesta va trece în modul Aer rece. Opriți uscătorul de păr și deconectați-l de la priza de uz casnic. Lăsați-l să se răcească timp de câteva minute înainte de a-l utiliza din nou. Asigurați-vă că nu există scame, fire de păr etc. în orificiile de intrare a aerului și orificiile de suflare a aerului ale aparatului înainte de a-l porni din nou.
- Este posibil să observați un miros caracteristic atunci când utilizați acest uscător de păr. Acesta este mirosul caracteristic al nanoe™ MOISTURE+, ionilor minerali sau ozonului și nu este dăunător organismului uman.

Identificarea pieselor

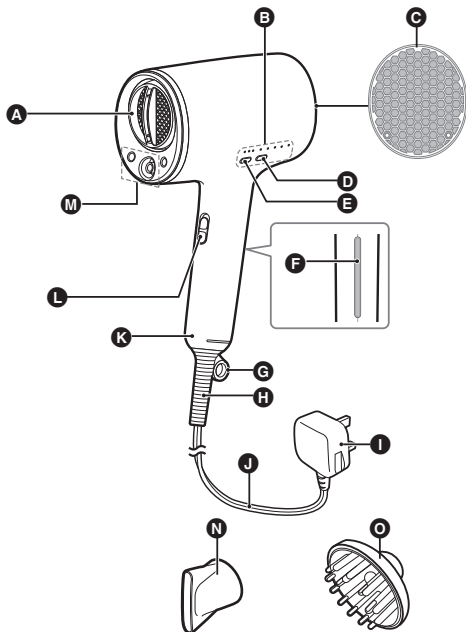

- A** Orificiu de suflare a aerului Duză pentru uscare rapidă
- B** Indicator de mod
- C** Orificiu de intrare aer
- D** Buton de comutare mod
- E** Buton de comutare a fluxului de aer
- F** Placă
- G** Inel pentru agățare
- H** Bucșă
- I** Ștecher
Tipul ștecărilor diferă în funcție de țară.
- J** Cablu
- K** Mâner
- L** Buton de alimentare [I/O]
- M** nanoe™ MOISTURE+ și în evacuarea de minerale
- N** Duză de concentrare
- O** Difuzor

Modul de atașare



Așezați duza la orificiul de evacuare a aerului și introduceți-o ferm în poziție până când este blocată.

(Ilustrațiile de mai sus prezintă duza concentratorului.)

Modul de eliminare



Răsuciți și trageți în sus duza de la ieșirea de aer.

► Duză de concentrare

Pentru coafare precisă și uscare prin suflare, atașați duza concentratorului la uscătorul de păr. Duză concentratorului ajută la focalizarea și direcționarea fluxului de aer direct către păr pentru a oferi mai mult control.

- Atașarea duzei concentratorului poate reduce performanțele în modul de alternare la cald/rece sau în modul de îngrijire a vârfului părului.

► Duză pentru uscare rapidă

Puteți crește treapta de uscare folosind fluxuri de aer verticale puternice și slabe pentru a usca și desface buclile de păr umed.

- Atașarea duzei concentratorului poate reduce performanța duzei de uscare rapidă.

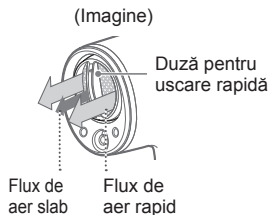

► Difuzor

Pentru obținerea unui păr coafat cu foarte mult volum.

Indicator de control și explicație mod

Când comutatorul de alimentare este pornit, uscătorul va porni la setarea fluxului de aer rapid/modul Aer cald.

- În toate modurile, va fi furnizat un flux de aer îmbogățit cu nanoe™ MOISTURE+ și minerale.

Indicator de control

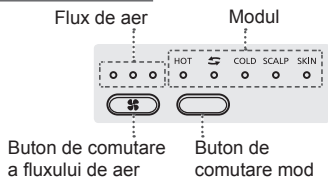

Control flux de aer

Pentru a schimba fluxul de aer, apăsați butonul de comutare a fluxului de aer.



Control mod

Pentru a schimba modul, apăsați butonul de comutare a modului.

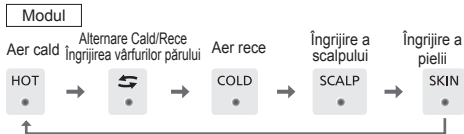

► Detectare inteligentă

Doi senzori monitorizează condițiile de mediu și modul în care utilizați uscătorul și controlează automat temperatura pentru a preveni căldura extremă. (Aerul și temperatura camerei sunt monitorizate în mod constant.)

Explicație mod

Temperatura aerului variază în fiecare mod. Selectați modul de temperatură dorit.

Modul de aer fierbinte [HOT]

Temperatura aerului este controlată automat pe baza temperaturii reale a camerei. Puteți să vă uscați confortabil părul chiar și în căldura verii, cu căldură de aer redusă automat.

Mod de alternare Cald/Rece [↔] < Fluxul de aer este [Fast] sau [Medium] >

Alternează automat între aerul cald și cel rece. Aerul cald prelungeste părul rebel, în timp ce aerul rece vă menține coafura. Suprafața netezită a părului reflectă lumina și oferă un finisaj elegant și strălucitor.

314

Modul de îngrijire a vârfulor părului [↔] < Fluxul de aer este [Gentle] >

Alternați automat între aerul cald și cel rece cu cel mai eficient ciclu și flux de aer pentru finisarea vârfulor de păr pe baza temperaturii ambientale detectate constant de senzori. Fluxul de aer blând nu tinde să separe vârfulurile părului, astfel încât să puteți usca și stiliza cu ușurință vârfulurile părului.

Modul de aer rece [COLD]

Finalizarea cu aer rece vă ajută să vă mențineți coafura mai mult timp.

Mod de îngrijire a scalpului [SCALP]

Apa rămasă pe piele (scalp) poate duce la senzații incomode, cum ar fi senzația de lipire. Uscați-vă părul confortabil cu fluxul de aer al temperaturii în jurul valorii de 60 °C, care este delicat cu pielea (scalpul).

Mod de îngrijire a pielii [SKIN]

Fluxul de aer îmbogățit cu nanoe™ MOISTURE+ și minerale ajută la prevenirea deshidratării și lasă pielea hidratată după curățare.

- Aproximativ 1 minut de suflare pe față vă va ajuta să vă mențineți pielea hidratată.
- Când selectați [SKIN] la setarea [Fast] sau [Medium], fluxul de aer se va schimba la [Gentle]. Pentru a reveni la fluxul de aer anterior, apăsați butonul de comutare a fluxului de aer.
- Când apăsați butonul de comutare a fluxului de aer în timpul modului de îngrijire a pielii, lampa fluxului de aer va clipi de două ori, în timp ce fluxul de aer nu se va schimba.

Despre nanoe™ MOISTURE+ și minerale

nanoe™ MOISTURE+ și efectul mineral

Controlează ondularea prin echilibrarea conținutului de umiditate a părului, făcând părul lucios și mătăsos la atingere.

Face părul puternic împotriva deteriorării cauzate de periaj etc. și duce la un păr frumos.



Ce este nanoe™ MOISTURE+, mineral?

nanoe™ MOISTURE+

nanoe™ MOISTURE+ sunt ioni "nanoe™" înveliți în apă cu umiditate crescută, ceea ce îi face să pătrundă foarte ușor în păr.

nanoe™ MOISTURE+ este generat prin colectarea umidității din aer, așadar, în funcție de mediul de utilizare, nanoe™ MOISTURE+ poate să nu fie generat. În mediile cu temperatură scăzută și umiditate redusă, umiditatea din aer devine dificil de colectat. Când se întâmplă acest lucru, se generează ioni negativi.

Mineral

„Mineral” înseamnă ionii minerali generați de unitatea de descărcare care conține electrozodul de zinc.

„nanoe™ MOISTURE+” și „Mineral” sunt invizibile pentru ochiul uman.

Efectul de placă

Doar apucând placa împreună cu mânerul, mai mult nanoe™ este atras pe păr.

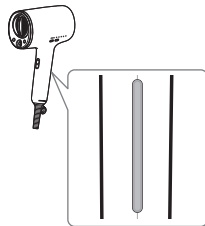

Modul de utilizare a uscătorului de păr

Pregătire

- 1 Utilizați un prosop pentru a usca parțial părul.
- 2 Apoi periați sau folosiți degetele pentru a îndepărta părul încâlcit.
- 3 Introduceți ștecherul în priza de perete.

Uscați părul

- 1 Porniți comutatorul de alimentare. Apăsați butonul de comutare a fluxului de aer și selectați setarea [Fast] sau [Medium].

- Selectați [1] de la butonul de alimentare.
- Când porniți comutatorul de alimentare, se poate opri un moment înainte ca aerul cald să iasă.

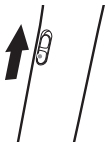

2 Direcționați aerul cald prin păr.

- Părul dvs. se va usca foarte rapid dacă direcționați aerul cald spre rădăcini.



3 Atunci când părul este uscat în proporție de 90%, utilizați modul de alternare Cald/Rece pentru a-l usca complet, făcând părul să strălucească.

- Selectați [↔] folosind butonul de comutare mod.



Pentru a aplica aerul cald și aerul rece uniform, împărțiți părul în jumătate, la stânga și la dreapta, pentru a-l usca.

1. Aplicați modul de alternare Cald/Rece trecând degetele prin păr din interior. (O parte)



2. Aplicați modul de alternare Cald/Rece trecând degetele prin păr din creștetul capului spre vârfurile părului dvs. (O parte)
3. De asemenea, efectuați pașii 1 și 2 pe cealaltă parte.



Dacă sunteți preocupat de vârfurile deteriorate, utilizați modul de îngrijire a vârfurilor părului.

1. Selectați [Gentle] cu butonul de comutare a fluxului de aer și selectați [↔] cu butonul de comutare a modului.



2. În timp ce vă pieptănați părul cu pieptenele cu degete, uscați interiorul și exteriorul părului până la capete.



3. Efectuați Pasul 2 pe partea opusă.

4 Oprți comutatorul de alimentare.

5 Scoateți ștecherul din priza de perete.

- După ce ați terminat de uscat, finalizați folosind o perie sau degetele.
- După ce uscătorul de păr s-a răcit suficient, păstrați-l într-un loc cu umiditate redusă.

Mod de îngrijire a scalpului

Efectuați acest lucru după uscarea părului respectând procedura 2 de la Pag.316

- 1 Selectați [SCALP] folosind butonul de comutare mod.



- 2 Ridicați părul cu mâna și uscați scalpul.

- Puteți simți răcoare în funcție de temperatura ambiantă. În acest caz, îndepărtați aparatul de scalp cu [HOT] și aplicați aer.

- 3** **Selectați [HOT] folosind butonul de comutare mod și uscați părul uniform.**



Mod de îngrijire a pielii

Efectuați-lucru după uscarea părului respectând procedura 3 de la Pag.316

- 1** **Selectați [SKIN] folosind butonul de comutare mod.**

• Setările fluxului de aer se vor ajusta automat la [Gentle].

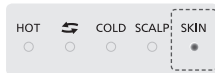

- 2** **Amplasați orificiul de suflare a aerului la o distanță de aproximativ 20 de cm de bărbia dvs. și aplicați aer timp de aproximativ 1 minut, deplasând aparatul de la stânga la dreapta.**

- A se utiliza cu ochii închiși.
- Îngrijiți pielea folosind loțiune sau lapte de corp în același mod și în același timp ca de obicei.



Pentru a conferi mai mult volum părului

Ridicați baza părului și aplicați aerul fierbinte de jos în sus.

Pentru partea superioară



Pentru părul din interior



Pentru a reduce volumul părului

Treceți degetele prin păr în aceeași direcție cu fluxul de aer și aplicați aer fierbinte de sus în jos.



Pentru definirea buclor și onduleurilor cu ajutorul unui accesoriu tip difuzor

1. Așezați ușor vârfurile părului pe difuzor.
2. Ridicați și coborâți buclele de pe scalp în timp ce se usucă.
3. Repetați toți pașii de mai sus.
4. La sfârșit, aranjați aspectul finit cu mâna.



Creșterea volumului părului cu ajutorul accesoriului tip difuzor

Obțineți volum prin mișcarea circulară a difuzorului peste scalp. Țineți difuzorul pe anumite zone ale capului timp de câteva secunde pentru a obține volumul dorit. Repetați până obțineți look-ul dorit.



Reglarea fluxului de aer cu ajutorul difuzorului

Pieptănați părul cu ajutorul difuzorului pentru a usca părul de la rădăcină până la vârf trăgând ușor.



Pentru a vă coafa părul

1. Umeziți cu apă zona părului pe care doriți să o coafați.
2. Selectați [Gentle] cu modul de comutare a fluxului de aer.
3. Selectați [HOT] folosind butonul de comutare mod și aplicați aer fierbinte.





Pentru ca părul să rămână coafat mai mult timp

Aplicați aerul rece în zona părului pe care doriți să o coafați după ce ați aplicat aer fierbinte.

► Observații

- Aveți grijă să nu loviți orificiul de intrare a aerului, cum ar fi de colțul unui birou.
- Nu priviți în orificiul de evacuare a aerului în timpul utilizării.
- Permanentul de păr cârlionțat poate deveni temporar ușor de îndreptat atunci când aplicați nanoe™ MOISTURE+ și ion mineral pe părul dvs., dar revine la starea inițială după ce aplicați apă sau fixativ.
- Se poate utiliza fixativ sau tratament. Cu toate acestea, dacă utilizați substanțe lipicioase cum ar fi ulei, gel sau ceară, efectul preconizat al nanoe™ MOISTURE+ și al ionului mineral poate deveni dificil de obținut.
- Întrucât nanoe™ MOISTURE+ și ionii minerali sunt generați, puteți întâmpina următoarele situații.
 - Picăturile de apă pot fi evacuate prin nanoe™ MOISTURE+ și în evacuarea de minerale în timpul utilizării.
 - Este posibil să auziți un zgomot de la orificiul de ieșire nanoe™ MOISTURE+ și al mineralelor.
 - S-ar putea să observați un miros specific timpul utilizării.
- Rezultatele nanoe™ MOISTURE+, ioni minerali și fiecare mod pe păr variază în funcție de persoană, și următoarele persoane pot avea dificultăți în a simți un efect.

- Persoane cu părul creț
- Persoane cu părul puternic cârlionțat
- Persoane cu părul fin care poate fi ușor de coafat
- Persoanele cu permanent de îndreptare a părului de 3-4 luni
- Persoane cu părul scurt

Păr creț	Păr cârlionțat
	

Întreținerea uscătorului de păr

Oprii întotdeauna butonul de alimentare și scoateți ștecherul din priză de perete. (Cu excepția situației în care efectuați întreținerea orificiului de suflare a aerului)

Întreținerea orificiului de suflare a aerului

Efectuați acest lucru cel puțin o dată pe lună sau mai des

1. Introduceți ștecherul în priză de perete.
2. Porniți comutatorul și selectați [Gentle], [Medium] sau [Fast] cu butonul de comutare a fluxului de aer.
3. Selectați [COLD] folosind butonul de comutare mod.
4. În timp ce eliminați praful și părul prin sită folosind un bețișor de bumbac, suflați-le cu aer.

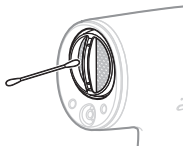

► Observații

- Atunci când efectuați întreținerea, nu blocați orificiul de intrare a aerului cu mâna.
- Atunci când utilizați aparatul pentru prima dată după întreținere, poate zbura praf. Utilizați aparatul după ce vă asigurați că nu mai iese praf. (Nu priviți spre orificiul de suflare a aerului.)

Întreținerea orificiului de intrare a aerului

Efectuați acest lucru cel puțin o dată pe lună sau mai des

Ștergeți pentru a curăța scamele sau alte materii din orificiul de intrare a aerului folosind un șervețel sau o periuță de dinți. (Dacă se prinde praf de partea interioară, îndepărtați-l folosind un aspirator.)

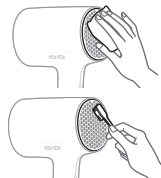

► Observație

- Nu apăsați sau frecați cu unghiile sau cu obiecte ascuțite. În acest caz, orificiul de intrare a aerului se poate rupe.

Întreținerea orificiului de ieșire nanoe™ MOISTURE+ și minerale

Cel puțin o dată pe lună

Pentru a menține cantitatea de generare a nanoe™ MOISTURE+ și în evacuarea de minerale.

1. Pregătiți un tampon de bumbac nou disponibil în comerț (destinat bebelușilor) și umeziți vârful tamponului de bumbac cu apă.
2. Strângeți vârful tamponului de bumbac cu mâinile curate și faceți vârful subțire, conform figurii din dreapta.
3. Introduceți ușor tamponul în orificiul de ieșire nanoe™ MOISTURE+ și în evacuarea de minerale până când se oprește (aproximativ 1 cm).
4. Rotiți tamponul de bumbac de 2-3 ori cu atenție. Când se întoarce, este posibil să simțiți că tamponul este prins, dar nu este o problemă.

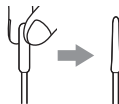

Vârful pârții în formă de ac.

A nu se pune un tampon de bumbac în altă porțiune decât cea indicată de ○.

Întreținerea corpului principal

Efectuați acest lucru atunci când este murdar

Pentru a curăța uscătorul de păr (atunci când este murdar), înmuați o cârpă în apă cu săpun și stoarceți-o bine, apoi ștergeți.



► Observații

- Nu utilizați substanțe precum alcoolul, acetona sau detergentul (săpun de mâini). În acest caz, aparatul se poate defecta sau piesele se pot fisuri sau decolora.
- Nu lăsați aparatul cu produse de coafare a părului sau cosmetice pe el. În acest caz, plasticul se poate deteriora, conducând la decolorare și fisuri.



Depanare

Problemă	Cauză posibilă	Acțiune
Fluxul de aer nu poate fi reglat în ciuda apăsării butonului de comutare a fluxului de aer, în timp ce lampa fluxului de aer se va aprinde după ce clipește de două ori.	▶ Verificați dacă este selectat modul de îngrijire a pielii.	▶ În modul de îngrijire a pielii, setările fluxului de aer vor fi ajustate automat la [Gentle], iar fluxul de aer nu poate fi reglat prin apăsarea butonului de comutare a fluxului de aer. (Consultați pagina 314.)
În interiorul produsului se pot observa scântei. - Aceste scântei sunt cauzate de un dispozitiv de protecție (comutator termostat). Acestea nu sunt periculoase.	▶ Scamele s-au acumulat la intrarea sau la ieșirea aerului.	▶ Îndepărtați scamele acumulate. (Consultați pagina 321.)
Aerul fierbinte se transformă în aer rece în mod repetat.	▶ Părul sau altceva blochează orificiul de intrare a aerului.	▶ Nu blocați orificiul de intrare a aerului.
Aerul fierbinte este anormal de fierbinte.	▶ Ștecherul nu se potrivește perfect în priză utilizată.	▶ Utilizați o priză în care ștecherul să se potrivească.
Ștecherul este anormal de fierbinte.	▶ Ștecherul nu este complet introdus în priză.	▶ Introduceți ferm ștecherul în priză.

Problemă	Cauză posibilă	A acțiune
Scânteile sunt generate în interiorul orificiului de nanoe™ MOISTURE+ și în evacuarea de minerale.	▶ Partea în formă de ac aflată în spatele orificiului de nanoe™ MOISTURE+ și în evacuarea de minerale este murdară.	▶ Efectuați întreținerea orificiului de nanoe™ MOISTURE+ și în evacuarea de minerale. (Consultați pagina 322.)
În interiorul orificiului de nanoe™ MOISTURE+ și în evacuarea de minerale s-a auzit un zgomot (pârâitură).	▶	
Temperatura aerului nu este fierbinte.	▶ Funcția de detectare inteligentă controlează automat temperatura aerului, pentru a preveni căldura extremă. (Consultați pagina 314.)	
Există un miros specific.	▶ Acesta este mirosul caracteristic al nanoe™ MOISTURE+, ionilor minerali sau ozonului și nu este dăunător organismului uman.	
Din orificiul de nanoe™ MOISTURE+ și în evacuarea de minerale ies picături de apă.	▶ Picăturile de apă zboară ocazional de la generarea nanoe™ MOISTURE+; aceasta nu este o anomalie.	

Dacă problemele tot nu pot fi soluționate, contactați magazinul de la care ați achiziționat unitatea sau un centru de service autorizat de Panasonic pentru reparație.

Specificații

Sursă de alimentare	Consum de putere
220 V ~ 50-60 Hz	1 300 W
230 V ~ 50-60 Hz	1 450 W
240 V ~ 50-60 Hz	1 600 W

Când utilizați opțiunile [HOT] [Fast] la putere maximă de funcționare.

Accesorii	Duză de concentrare, Difuzor
Zgomot acustic în aer	78 (dB(A) re 1 pW)

Acest produs este destinat numai pentru uz casnic.

Depunerea la deșeurile a echipamentelor Numai pentru Uniunea Europeană și țările cu sisteme de reciclare



Acest simbol de pe produse, ambalaje și/sau documentele însoțitoare indică faptul că produsele electrice și electronice nu trebuie să fie amestecate cu deșeurile menajere obișnuite.

Pentru un tratament corespunzător, pentru recuperarea și reciclarea produselor vechi, vă rugăm să le depuneți la punctele de colectare special amenajate, în conformitate cu legislația națională.

Prin depunerea corespunzătoare a acestora la deșeurile, veți ajuta la economisirea unor resurse valoroase și veți preveni potențiale efecte negative asupra sănătății umane și asupra mediului înconjurător.

Pentru mai multe informații despre colectare și reciclare, vă rugăm să contactați autoritățile locale. Este posibil ca depunerea incorectă la deșeurile să fie pedepsită în conformitate cu legile naționale.

Importator:

Panasonic Marketing Europe GmbH

Reprezentant autorizat în UE:

Panasonic Testing Centre

Winsbergring 15, 22525 Hamburg, Germania

Fabricat de:

Panasonic Corporation

1006, Oaza Kadoma, Kadoma City, Osaka, Japonia

Panasonic

Kullanım Kılavuzu
(Ev tipi kullanım) Saç Kurutma Makinesi
Model No EH-NA0J

İçindekiler

Emniyet önlemleri.....	329	Saç kurutma makinesinin	
Parçaların tanımı.....	332	bakımı	341
nanoe™ MOISTURE+ ve		Sorun giderme	343
mineral hakkında	335	Teknik özellikler	345
Saç kurutma makinesinin			
kullanımı	336		

Bu Panasonic ürününü satın aldığınız için teşekkür ederiz.

Bu cihazı çalıştırmadan önce, lütfen bu kılavuzu tamamen okuyun ve ileride kullanmak üzere saklayın.

UYARI

- Bu cihaz, 8 yaş ve üstü çocuklar veya fiziksel, duyuusal veya zihinsel yeterliliđi düşük olan veya deneyim ve bilgi eksikliđi bulunan kişiler tarafından, ancak bu kişiler gözetim altındaysa veya bu kişilere cihazın emniyetli kullanımıyla ilgili talimatlar verilmişse ve bu kişiler ilgili tehlikeleri anlamışsa kullanılabilir. Çocuklar cihazla oynamamalıdır. Gözetim altında olmayan çocuklar temizlik ve kullanıcı bakımı yapılmamalıdır.
- Saç kurutma makinesi bir banyoda kullanılıyorsa, kullandıktan sonra fişini prizden çekin, çünkü saç kurutma makinesinin suya yakın olması makine kapatıldığında bile bir tehlike oluşturur.
- Ek koruma için, banyoya giden elektrik hattına nominal çalışma akımı 30 mA değerini geçmeyen bir kaçak akım cihazının (RCD) takılması önerilir. Bunun için bir elektrik teknisyenine danışın.

- Cihazdaki kırmızı yasak işaretli bu simge “Bu cihazı suya yakın yerlerde kullanmayın” anlamına gelir. Cihazı küvet, duş, lavabo veya içinde su bulunan diğer kapların yakınında kullanmayın veya saklamayın.



- Elektrik kablosu hasar görmüşse, tehlikeyi önlemek üzere kablo üretici, servis temsilcisi veya benzer kalifiye bir kişi tarafından değiştirilmelidir.

- Bu cihazı çalıştırmadan önce, lütfen bu kılavuzu tamamen okuyun ve ileride kullanmak üzere saklayın.
- nanoe™, Panasonic Holdings Corporation'a ait bir ticari markadır.
- nanoe™ MOISTURE+ su parçacıklarıyla kaplı nano boyutlarda bir iyon parçacıktır.

Emniyet önlemleri

Bu talimatlara uyduğunuzdan emin olun.

- Kazaları, yaralanmaları veya maddi hasarı önlemek için lütfen aşağıdaki talimatları izleyin.



UYARI

Ciddi yaralanma veya ölümle sonuçlanabilecek potansiyel tehlikeyi gösterir.



DİKKAT

Hafif yaralanma veya maddi hasarla sonuçlanabilecek potansiyel tehlikeyi gösterir.

Emniyet önlemi çizimlerinin bazı kısımları gerçek üründen farklıdır.



UYARI

► Fiş ve kablo

- Cihazı kablosu sarılı olarak kullanmayın.
- Fişe veya kabloya zarar vermeyin. Kabloyu veya fişini parçalamayın, üzerinde değişiklik yapmayın, zorla bükmeyin veya çekmeyin. Ayrıca üzerine ağır bir nesne koymayın, burmayın veya ezmeyin.
- Fiş veya kablo hasarlıyla veya sıcaksa cihazı kullanmayın.
- Cihazı depolarken kablosunu gövdesine sarmayın.



- Cihazı kablosu burulmuş durumdayken depolamayın veya kullanmayın.
- Fişi prizden çıkartmak için kablodan değil fişten tutarak çekin.
- Kullanımdan sonra her zaman güç düğmesini kapatın ve fişi prizden çekin.
- Fişi doğrudan evdeki prize takın: Uzatma kablosuyla kullanmayın.
- Fişi evinizdeki prize tam olarak takın. Fiş gevşek olarak takılıysa cihazı kesinlikle kullanmayın.
- Cihazın her zaman cihazda belirtilen nominal voltaja sahip bir elektrik kaynağından çalıştırıldığından emin olun.

⚠ UYARI

► Bir anormal durumda veya arızada

- Herhangi bir anormallikte veya arıza durumunda derhal kullanmayı bırakın ve fişi çekin.

<Anormal durumlar veya arızalar>

- Hava üflenmiyor
- Cihaz arada sırada duruyor
- İç kısmı çok sıcak oluyor ve koku çıkıyor
- Cihaz hasar görmüş veya deforme olmuş veya garip sesler çıkıyor.

Derhal yetkili bir servis merkezinde kontrol veya onarım talebinde bulunun.

► Bakım

- Sıcak hava modunu kullanırken hava çıkışının etrafında kıvılcımlar görürseniz, kullanmayı bırakın ve hava çıkışındaki ve hava girişindeki tüyleri temizleyin.

► Bu cihaz

- Hava girişini, hava çıkışını veya nanoe™ MOISTURE+ ve mineral çıkışını tıkamayın veya bunların içine saç tokası veya başka yabancı cisimler sokmayın.
- Ürünü gücü açık halde bırakmayın.
- Bebek ve küçük çocukların ulaşamayacağı yerde saklayın. Çocukların cihazı kullanmasına izin vermeyin.



nanoe™
MOISTURE+ ve
mineral çıkışını

- Alev alabilir maddelerin yakınında kullanmayın (örn. alkol, benzin, tiner, sprey, saç bakım ürünleri, aseton).
- Asla üzerinden değişiklik yapmayın, sökmeyin veya onarmayın.
 - Aksi takdirde kıvılcım oluşabilir veya anormal çalışma sebebiyle yaralanabilirsiniz.
 - Onarım için bir yetkili servise danışın.
- Fişin veya cihazın herhangi bir parçasını ıslak elle tutmayın.
- Bu cihaz ticari kullanıma uygun değildir ve gerekli bakımları yapılmadan kullanmak için tasarlanmamıştır.
- Cihazı suya daldırmayın.
- Cihazı suya yakın bir yerde kullanmayın veya muhafaza etmeyin.
- Bu cihazı küvet, duş gibi içinde su bulunan haznelerin yakınında kullanmayın.
- Cildinizde veya vücudunuzun başka bir yerinde acı veya anormallik hissediyorsanız, derhal cihazı kullanmayı bırakın.

⚠ DİKKAT

► Saçınızı korumak için

- Hava çıkışıyla saçınız arasında en az 3 cm mesafe bulunduğundan emin olun.
- Hava girişiyle saçınız arasında en az 10 cm mesafe bulunduğundan emin olun saçın dolaşmasını önlemek için.

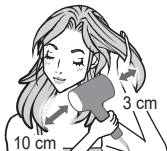

► Aşağıdaki önlemlere dikkat edin

- Düşürmeyin veya darbeye maruz bırakmayın.
- 6 yaşından küçük çocuklarda kullanmayın.
- Aşırı ısınacak olan hava çıkışına, yoğunlaştırıcı başlığa ve difüzöre dokunmayın.
- Cihazı saç kurutma dışında başka bir amaçla kullanmayın.

► Notlar

- Bu saç kurutma makinesi, otomatik bir aşırı ısınma koruma cihazı ile donatılmıştır. Saç kurutma makinesi aşırı ısınırsa Soğuk Hava moduna geçecektir. Saç kurutma makinesini kapatın ve fişini prizden çekin. Kullanmadan önce birkaç dakika soğumasını bekleyin. Tekrar açmadan önce hava giriş ve çıkışlarında tüy, saç vb. bulunmadığını kontrol edin.
- Bu saç kurutma makinesini kullanırken kendine özgü bir koku fark edebilirsiniz. Bu, nanoe™ MOISTURE+, mineral iyonları veya ozonun karakteristik kokusudur ve insan vücudu için zararlı değildir.

Parçaların tanımı

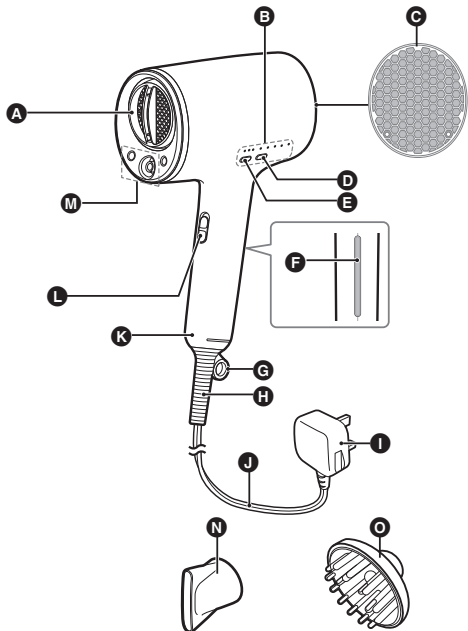

- A** Hava çıkışı Hızlı kurutma nozulu
- B** Mod göstergesi
- C** Hava girişi
- D** Mod seçim düğmesi
- E** Hava akışı değiştirme düğmesi
- F** Panel
- G** Asma halkası
- H** Burç yatağı

- I** Fiş
Fişin şekli bölgeye göre değişir.
- J** Kablo
- K** Sap
- L** Güç düğmesi [I/O]
- M** nanoe™ MOISTURE+ ve mineral çıkışı
- N** Yoğunlaştırıcı başlık
- O** Difüzör

Nasıl takılır



Başlığı hava çıkışına yerleştirin ve kilittenene kadar sıkıca yerine oturtun.

(Yukarıdaki çizimlerde yoğunlaştırıcı başlık gösterilmektedir.)

Nasıl çıkarılır



Başlığı çevirin ve yukarı doğru çekerek hava çıkışından uzaklaştırın.

► Yoğunlaştırıcı başlık

Hassas şekillendirme ve fönleme için yoğunlaştırıcı başlığı saç kurutma makinesine takın.

Yoğunlaştırıcı başlık, daha fazla kontrol sağlamak için hava akışını doğrudan saçta odaklamaya ve yönlendirmeye yardımcı olur.

- Yoğunlaştırıcı başlığın takılması, Sıcak/Soğuk Dönüşümlü mod veya Saç Ucu Bakımı modundaki performansı düşürebilir.

► Hızlı kurutma nozulu

Nemli saç demetlerini kurutmak ve gevşetmek için, dikey güçlü ve zayıf hava akımlarını kullanarak kurutma oranını artırabilirsiniz.

- Yoğunlaştırıcı başlığın takılması, hızlı kurutma başlığının performansını düşürebilir.

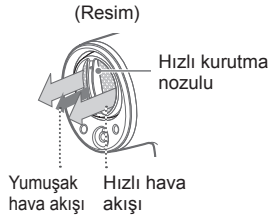

► Difüzör

Bol hacimli ve şekillendirilmiş tam gövdeli saçlar yaratmak için.

Kontrol göstergesi ve mod açıklaması

Güç düğmesi açıldığında kurutucu, hızlı hava akışı ayarında / Sıcak Hava modunda başlayacaktır.

- Tüm modlarda nanoe™ MOISTURE+ ve minerallerle zenginleştirilmiş bir hava akışı sağlanacaktır.

Kontrol Göstergesi

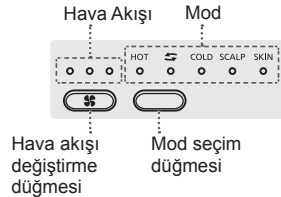

Hava akışı kontrolü

Hava akışını değiştirmek için hava akışı değiştirme düğmesine basın.

Hava Akışı



Mod kontrolü

Modu değiřtirmek için mod değiřtirme düğmesine basın.

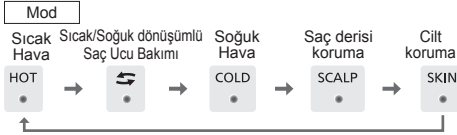

► Akıllı algılama

İki sensör, ortam koşullarını ve kurutucuyu kullanma şeklinizi izler ve aşırı ısıyı önlemek için sıcaklığı otomatik olarak kontrol eder.

(Hava ve oda sıcaklığı sürekli olarak izlenir.)

Mod açıklaması

Hava sıcaklığı her modda deęiřir. İstedięiniz sıcaklık modunu seçin.

Sıcak hava modu [HOT]

Hava sıcaklığı, gerçek oda sıcaklığına göre otomatik olarak kontrol edilir. Otomatik olarak düşürülen hava ısı ile yaz sıcaklığında bile saçlarınızı rahatça kurutabilirsiniz.

Yoğunlaştırıcı başlık [↔] < Hava akışı [Fast] veya [Medium] >

Sıcak ve soğuk hava arasında otomatik olarak geçiş yapın. Sıcak hava, başa çıkılmaz saçları uzatırken soğuk hava saç stilinizi yerinde tutar. Pürüzsüzleştirilmiş saç yüzeyi ışığı yansıtır ve size şık, parlak bir görünüm kazandırır.

Saç Ucu Bakım modu [↔] < Hava akışı [Gentle] >

Sensörler tarafından sürekli olarak algılanan ortam sıcaklığına bağlı olarak saç uçlarına son şeklin verilmesi için en etkili döngü ve hava akışına sahip sıcak ve soğuk hava arasında otomatik olarak geçiş yapın. Yumuşak hava akışı, saç uçlarını ayırma eğilimi göstermez böylece kolayca fön çekip saç uçlarınızı şekillendirebilirsiniz.

Soğuk hava modu [COLD]

Soğuk hava ile saçlarınıza son şeklini verme, saç stilinizin daha uzun süre durmasına yardımcı olur.

Saç derisi koruma modu [SCALP]

Cildinizde (kafa derinizde) kalan su, yapışkanlık gibi rahatsız edici hislere yol açabilir. Cildinize (kafa derinize) iyi gelen 60 °C civarındaki sıcaklıktaki hava akışıyla saçlarınızı rahatça kurutun.

Cilt koruma modu [SKIN]

nanoe™ MOISTURE+ ve minerallerle zenginleştirilmiş hava akışı, dehidrasyonu önlemeye yardımcı olur ve cildinizi temizledikten sonra nemli bırakır.

- Yaklaşık 1 dakika yüzünüze tutulması, cildinizin nemli kalmasına yardımcı olacaktır.
- [Fast] veya [Medium] ayarında [SKIN] seçildiğinde hava akışı [Gentle] olarak deęiřecektir. Önceki hava akışına dönmek için hava akışı deęiřtirme düğmesine basın.
- Cilt Bakımı modu sırasında hava akışı deęiřtirme düğmesine basıldığında hava akışı deęiřmezken hava akışı lambası iki kez yanıp sönecektir.

nanoe™ MOISTURE+ ve mineral hakkında

nanoe™ MOISTURE+ ve mineral etkisi

Saçın nem içeriğini dengeleyerek dalgalanmayı kontrol eder, saçı parlak ve dokunulduğunda ipeksi pürüzsüz hâle getirir.

Fırçalama ve benzeri durumlardan kaynaklanan hasarlara karşı saçları güçlü kılar ve güzel saçlara sahip olmanızı sağlar.



nanoe™ MOISTURE+ ve mineral çıkışını.

nanoe™ MOISTURE+, mineral nedir?

nanoe™ MOISTURE+

nanoe™ MOISTURE+ nemi artırılmış su ile sarılmış "nanoe™" iyon partikülleridir ve saçta yüksek oranda nüfuz edilmesini sağlar.

nanoe™ MOISTURE+, havadaki mevcut nem toplanarak üretilir. Bu nedenle kullanım ortamına bağlı olarak nanoe™ MOISTURE+ oluşturulamayabilir. Düşük sıcaklık ve düşük nemli ortamlarda havadaki nemin toplanması zorlaşır. Bu durumda negatif iyonlar üretilir.

Mineral

"Mineral" çinko elektrot içeren deşarj ünitesi tarafından üretilen mineral iyonları anlamına gelir.

"nanoe™ MOISTURE+" ve "Mineral" insan gözüyle görülemez.

Panel etkisi

Panel sapla birlikte tutulduğunda saçınıza daha fazla nanoe™ çekilir.

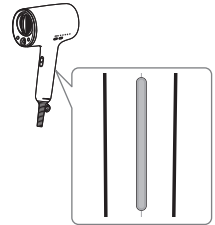

Saç kurutma makinesinin kullanımı

Hazırlık

- 1 Saçınızı havluyla kısmen kurutun.
- 2 Ardından düğümleri açmak için saçınızı fırçalayın veya parmaklarınızla tarayın.
- 3 Prize takın.

Saçınızı kurutun

- 1 Güç düğmesini açın. Hava akışı değiştirme düğmesine basın ve [Fast] veya [Medium] ayarını seçin.

- Güç düğmesiyle [1] kademesini seçin.
- Güç düğmesini açarken, sıcak hava çıkmadan önce bir an duraklayabilir.



- 2 Saçınızın içinden geçen doğrudan sıcak hava.

- Saçınızın köklerine doğrudan sıcak hava üflerseniz saçlarınız daha çabuk kurur.



- 3 Hava yakl. %90 kuruyorsa, saçın parlak olacak şekilde iyice finişlemek için Sıcak/Soğuk dönüşümlü modu kullanın.

- Mod seçim düğmesiyle [↔] modunu seçin.



Sıcak ve soğuk havayı iyice uygulamak üzere saçınızı kurutmak için saçınızı sola ve sağa ayırın.

1. Parmaklarınızı içten saçınızın içinden geçirirken Sıcak/Soğuk dönüşümlü modu uygulayın. (Bir taraf)



2. Parmaklarınızı saçınızın içinden, başınızın tepesinden saçınızın ucuna doğru geçirirken Sıcak/Soğuk dönüşümlü modu uygulayın. (Bir taraf)
3. 1. ve 2. adımları diğer tarafta da uygulayın.



Hasarlı saç uçları konusunda endişeleriniz varsa Saç Ucu Bakımı modunu kullanın.

1. Hava akışı değiştirme düğmesi ile [Gentle] ayarını seçin ve mod değiştirme düğmesi ile [↔] ayarını seçin.
2. Saçınızı parmak tarağınızla tararken saçınızın iç ve dış kısımlarını uçlara doğru fönleyin.



3. Adımı diğer taraf için uygulayın.

4 Güç düğmesini kapatın.

5 Fişi prizden ayırın.

- Kurutma bittiğinde, bir fırçayla veya parmaklarınızla finişleyin.
- Saç kurutma makinesi yeterince soğuduktan sonra bunu düşük nemli bir yerde saklayın.

Saç derisi koruma modu

Bu işlemi 2. prosedürün (S.) yakl. %70'ini uyguladıktan sonra yapın.336

1 Mod seçim düğmesiyle [SCALP] modunu seçin.



2 Saçınızı elle kaldırın ve saç derinizi kurutun.

- Ortam sıcaklığına bağlı olarak soğuk hissedebilirsiniz. Bu durumda cihazı [HOT] modunda saç derinizden uzaklaştırın ve hava uygulayın.

3 Mod seçim düğmesiyle [HOT] modunu seçin ve saçınızın genelini kurutun.



Cilt koruma modu

Bu işlemleri 3. prosedürü (S.) uyguladıktan sonra yapın.336

1 Mod seçim düğmesiyle [SKIN] modunu seçin.

- Hava akışı ayarları otomatik olarak [Gentle] olarak ayarlanacaktır.

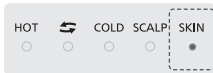

2 Hava çıkışını çenenizden yaklaşık 20 cm uzağa yerleştirin ve cihazı sola ve sağa hareket ettirerek yaklaşık 1 dakika hava uygulayın.

- Gözleriniz kapalıyken kullanın.
- Losyon veya bakım sütü kullanarak normal şekilde ve zamanlamayla cilt bakımı yapın.



Saç hacmini artırmak için

Saçınızın tabanını kaldırın ve alttan üste doğru sıcak hava üfleyin.

Üst için



İç saç için



Saç hacmini azaltmak için

Parmaklarınızı saçlarınızın içinden saç akışı yönünde gezdirin ve üstten alta sıcak uygulayın.



Bir difüzör ile bukleler ve dalgalar yaratmak için

1. Saçınızın ucunu nazikçe difüzörün üzerine yerleştirin.
2. Buklelerinizi kurutma sırasında saç derinizden yukarı ve aşağı kaldırın.
3. Tüm kısımları tekrarlayın.
4. Son olarak genel bitmiş görünümü ellerinizle ayarlayın.

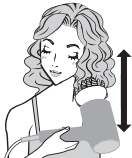

Saç hacmini bir difüzör ile arttırmak için

Difüzörü saç derisi üzerinde dairesel olarak hareket ettirerek hacim kazanın. İsteddiğiniz hacmi elde etmek için difüzörü başınızın belirli alanlarında birkaç saniye tutun. İsteddiğiniz görünümü elde edene kadar tekrarlayın.



Bir difüzör ile saç akışını ayarlamak için

Saçın uçlarını çekerken saç uçlarından diplerine doğru kurutmak amacıyla saçı bir difüzör ile tarayın.



Saçınıza şekil vermek için

1. Saçınızın şekil vermek istediğiniz kısmını su vb. ile nemlendirin.
2. Hava akışı değiştirme modu ile [Gentle] ayarını seçin.
3. Mod seçim düğmesiyle [HOT] modunu seçin ve sıcak hava üfleyin.





Saç şeklinizi uzun süre korumak için

Sıcak hava üfledikten sonra saçınızın şekil vermek istediğiniz kısma soğuk hava üfleyin.

► Notlar

- Hava girişini örn. bir masa köşesine çarpmayın.
- Kullanım sırasında hava çıkışı içerisine bakmayın.
- Saçınıza nanoe™ MOISTURE+ ve mineral iyon uyguladığınızda dalgalı permalar geçici olarak kolayca uzatılabilir, ancak su veya şekillendirme ürünleri kullandığınızda orijinal durumuna geri döner.
- Şekil verme ve bakım ürünleri vb. kullanılabilir. Ancak, yağ, jel veya mum gibi yapışkan maddeler kullanırsanız, nanoe™ MOISTURE+ ve mineral iyonun hedeflenen etkisini elde etmek zorlaşabilir.
- nanoe™ MOISTURE+ ve mineral iyonlar oluşturulduğu için aşağıdakilerle karşılaşabilirsiniz.
 - Kullanım sırasında nanoe™ MOISTURE+ ve mineral çıkışından su damlacıkları üflenebilir.
 - nanoe™ MOISTURE+ ve mineral çıkışından bir ses duyabilirsiniz.
 - Kullanım sırasında özgün bir koku fark edebilirsiniz.
- nanoe™ MOISTURE+, mineral iyonları ve her bir modun saç üzerindeki sonuçları kişiye göre değişiklik gösterir ve şu kişilerde bir etki görülmesi zor olabilir.

- Kıvrıkcık saçlı insanlar
- Çok dalgalı saçlı insanlar
- Kolay şekillendirilebilen yumuşak saçlı insanlar
- 3 ila 4 ay içinde düzleştirme perması yaptırmış insanlar
- Kısa saçlı insanlar

Kıvrıkcık saç	Dalgalı saç
	

Saç kurutma makinesinin bakımı

Her zaman güç düğmesini kapatın ve fi şi prizden çekin. (Hava çıkışında bakım yaparken hariç)

Hava çıkışının bakımı

Bu işlemi ayda bir yapın

1. Prize takın.
2. Düğmeyi açın ve hava akışı değiştirme düğmesiyle [Gentle], [Medium] veya [Fast] ayarını seçin.
3. Mod seçim düğmesiyle [COLD] modunu seçin.
4. Izgaradaki toz ve saçı bir pamuklu çubukla kazırken ve bunları havayla temizleyin.

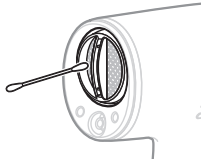

► Notlar

- Bakım yaparken hava girişini elinizle kapatmayın.
- Cihazı bakımdan sonra ilk kez kullanırken dışarı toz çıkabilir. Cihazı artık toz çıkmadığında kullanabilirsiniz. (Hava çıkışına bakmayın.)

Hava girişinin bakımı

Bu işlemi ayda bir yapın

Hava girişindeki tüy, saç ve diğer maddeleri bir kumaş veya diş fırçasıyla silerek temizleyin. (Toz içeride birikmişse bir elektrikli süpürgeyle temizleyin.)

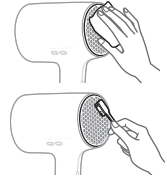

► Not

- Tırnak veya sivri nesnelere bastırmayın veya sürtmeyin. Aksi takdirde hava girişini kırabilirsiniz.

nanoe™ MOISTURE+ ve mineral çıkışının korunması

En az ayda bir

nanoe™ MOISTURE+ ve mineral çıkışını miktarını korumak için.

1. Piyasada satılan (bebekler için yapılmış) yeni bir pamuklu çubuk hazırlayın ve pamuklu çubuğun ucunu suyla nemlendirin.
2. Pamuklu çubuğun ucunu temiz ellerle sıkıp ucunu sağdaki şekilde gösterildiği gibi inceltin.
3. Çubuğu, nanoe™ MOISTURE+ ve mineral çıkışına durana kadar (yaklaşık 1 cm) yavaşça yerleştirin.
4. Pamuklu çubuğu 2-3 kez dikkatlice çevirin. Döndürüldüğünde çubuğun sıkıştığını hissedebilirsiniz fakat bu bir sorun değildir.

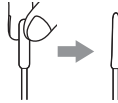

İğne şeklindeki parçanın uçları.

ile gösterilen kısım dışında herhangi bir kısma pamuklu çubuk sokmayın ○.

Ana gövdenin bakımı

Bu işlemi gövde kirliyse yapın

Saç kurutma makinesini temizlemek için (kirlenmişse), bir bezi sabunlu suya batırın ve ardından iyice sıkın, ardından makineyi bezle silin.



► Notlar

- Alkol, aseton veya deterjan (el sabunu) gibi maddeler kullanmayın. Aksi takdirde cihaz arızalanabilir, parçaları çatlayabilir veya rengi bozulabilir.
- Cihazın üzerinde saç şekillendirme veya kozmetik ürünleri bırakmayın. Aksi takdirde plastik bozulabilir ve bunu sonucunda çatlayabilir veya rengi bozulabilir.



Sorun giderme

Sorun	Olası sebep	Eylem
Hava akışı lambası iki kez yanıp söndükten sonra yanarken, hava akışı değiştirme düğmesine basılmasına rağmen hava akışı ayarlanamaz.	▶ Cilt Bakımı modunun seçili olduğunu kontrol edin.	▶ Cilt Bakımı modunda hava akışı ayarları otomatik olarak [Gentle] olarak ayarlanır ve hava akışı değiştirme düğmesine basılarak hava akışı ayarlanamaz. (Bkz. sayfa 334.)
Ürünün içinde kıvılcımlar görülebilir. - Bu kıvılcımlar koruyucu cihazdan (termostat anahtarı) kaynaklanır ve tehlikeli değildir.	▶ Hava girişinde veya hava çıkışında tiftik birikmiş.	▶ Birikmiş tiftikleri temizleyin. (Bkz. sayfa 341.)
Sıcak hava tekrar tekrar soğuk havaya geçiyor.	▶ Hava girişini saç vb. tıkıyor.	▶ Hava girişini kapatmayın.
Sıcak hava anormal derecede sıcak.	▶ Fiş, kullanılan prize tam olarak oturmuyor.	▶ Elektrik fişinin sıkı oturabileceği bir priz kullanın.
Elektrik fişi anormal derecede sıcak.	▶ Elektrik fişi prize tam takılmamıştır.	▶ Fişi prize sıkıca takın.
nanoe™ MOISTURE+ ve mineral çıkışı içinde kıvılcım oluşuyor.	▶ nanoe™ MOISTURE+ ve mineral çıkışını arkasında bulunan iğne biçimli kısım kirli.	▶ nanoe™ MOISTURE+ ve mineral çıkışını bakım yapın. (Bkz. sayfa 342.)
nanoe™ MOISTURE+ ve mineral çıkışını içinde bir ses (çatırdama) duyuluyor.		
Havanın sıcaklığı sıcak değil.	▶ Akıllı algılama işlevi, aşırı ısıyı önlemek için havanın sıcaklığını otomatik olarak kontrol eder. (Bkz. sayfa 334.)	

Sorun	Olası sebep	Eylem
Tuhaf bir koku var.	▶ Bu, nanoe™ MOISTURE+, mineral iyonları veya ozonun karakteristik kokusudur ve insan vücudu için zararlı değildir.	
nanoe™ MOISTURE+ ve mineral çıkışı su damlacıkları çıkıyor.	▶ nanoe™ MOISTURE+ üretilirken zaman zaman su damlacıkları uçar; bu anormal bir durum değildir.	

Sorun çözülemezse, onarım için cihazı aldığınız mağazayla temasa geçin veya yetkili bir Panasonic servisine danışın.

Teknik özellikler

Güç kaynağı	Güç tüketimi
220 V ~ 50-60 Hz	1 300 W
230 V ~ 50-60 Hz	1 450 W
240 V ~ 50-60 Hz	1 600 W

Maksimum çalışma gücünde [HOT] [Fast] konumlarında kullanırken.

Aksesuarlar	Yoğunlaştırıcı başlık, Difüzör
Hava Kaynaklı Akustik Gürültü	78 (dB(A) re 1 pW)

Bu ürün sadece evde kullanım içindir.

AEEE Yönetmeliğine Uygundur.
Eski Ekipman ve Bataryaların İşlenmesi.
Sadece Avrupa Birliği ve geri dönüşüm sistemi olan ülkeler için geçerlidir



Ürünler, ambalaj ve/veya ekli belgeler üzerindeki bu semboller kullanılmış elektrik ve elektronik ürünlerin genel ev atığı ile karıştırılmaması gerektiğini ifade eder.

Eski ürünlerin toplanması ve geri kazanılması için bu atıkları lütfen yasayla belirlenmiş olan uygun toplama merkezlerine teslim ediniz.

Bu atıkların doğru işlenmesiyle, değerli kaynakların korunmasına ve insan sağlığı ve çevreye olası negatif etkilerinin engellenmesine yardımcı olabilirsiniz.

Atıkların toplanması ve geri dönüşümü için detaylı bilgi için lütfen bağlı olduğunuz yerel yönetimlerle iletişime geçiniz.

Atıkların atılmasıyla ilgili yanlış uygulamalar yasayla belirlenmiş olan cezalara sebebiyet verebilir.

İthalatçı:

Panasonic Marketing Europe GmbH

AB Yetkili Temsilcisi:

Panasonic Testing Centre

Winsbergring 15, 22525 Hamburg, Almanya

Tarafından Üretilmiştir:

Panasonic Corporation

1006, Oaza Kadoma, Kadoma Şehri, Osaka, Japonya

ÜRETİCİ

Panasonic Corporation
1006, Kadoma, Osaka 571-8501, Japan

FABRİKA

Panasonic Manufacturing (Thailand) Co.,Ltd.
Navanakorn Industrial Estate, Zone 3 No.106
Moo.18 Khlong 1, Khlong Luang, Pathum Thani
12120, Thailand.

YETKİLİ TEMSİLCİ

İthalatçı Firma:
Tesan İletişim A.Ş.
Çobançeşme Mah. Bilge 1 Sok. No:17
34196 Yenibosna- İstanbul
Tel: 0212 454 60 70 Faks: 0212 454 60 20
www.tesan.com.tr

ÜRÜNÜN KULLANIM ÖMRÜ 7 YILDIR

Panasonic Corporation
<https://www.panasonic.com>
© Panasonic Corporation 2023

Ⓕ EN, GE, FR, IT, DU, SP, DA, PT, NW, SW, FI, PL, CZ, SK, HU, RO, TK

Printed in Thailand
SEHNA0J82503W A0723-0