

Operating Instructions Instrucciones de operación Instruksi Pengoperasian

คู่มือการใช้ تعليمات التشغيل

Ventilating Fan
Extractor de aire
Exhaust Fan

สถิติกำลังแรง
مراوح النهووية

FV-25GS4	FV-50GS4
FV-30GS4	FV-60GS4
FV-35GS4	FV-45GT4
FV-40GS4	FV-50GT4
FV-45GS4	FV-60GT4

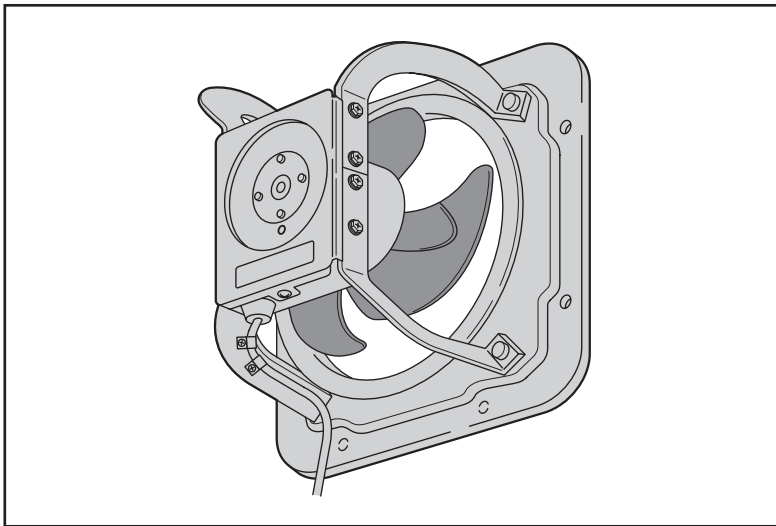

Panasonic®

Before operating this set, please read these instructions completely.

Antes de hacer funcionar el extractor, rogamos leer detenidamente todas las presentes Instrucciones.

Bacalah buku petunjuk ini secara lengkap sebelum mengoperasikannya

โปรดอ่านคู่มือการใช้ให้ละเอียดก่อนใช้เครื่อง

قبل البدء في تشغيل هذه المروحة، نرجو قرائتك لتعليمات التشغيل هذه بالكامل.

INSTALLATION CAUTIONS PRECAUCIONES A TOMARSE AL HACER LA INSTALACION HATI-HATI DALAM HAL PEMASANGAN

ข้อระวังในการติดตั้ง

تحذيرات عند التركيب

1. Do not install this fan in a place where there is explosive gas or corrosive gas.
2. Do not install this fan in a place there is a great amount of humidity (such as the bathroom, kitchen, etc.).
3. After installation, remove the drain caps on the bottom side.
4. Use the equipment at the rated voltage and frequency indicated in the name plate.
5. Do not install the ventilating fan outside of the window or the wall.
6. This fan should be installed so that the blades are more than 2.3m above the floor.
Malays market: This fan should be installed so that the blades are more than 2.5m above the floor.
7. For this fan, precautions must be taken to avoid the back-flow of gases into the room from the open-flue of gas or other fuel-burning appliances.
8. This fan is not intended for use by persons (including children) with reduced physical, sensory or mental capabilities, or lack of experience and knowledge, unless they have been given supervision or instruction concerning use of the appliance by a person responsible for their safety.
Children should be supervised to ensure that they do not play with the fan.

1. No instalar el ventilador en locales en que haya gas explosivo o corrosivo.
2. No instale la unidad donde exista una gran humedad (por ejemplo, en el cuarto de baño, la cocina, etc.).
3. Terminada la instalación, quitar la llave de purga del lado de abajo.
4. Utilice el equipo con el voltaje y la frecuencia indicados en la placa del nombre.
5. No instale el ventilador fuera de la ventana o la pared.
6. Este ventilador debe instalarse de manera tal que las cuchillas estén 2,3 m por encima del piso.
Mercado malayo: Este ventilador debe instalarse de manera tal que las cuchillas estén 2,5 m por encima del piso.
7. En el caso de este ventilador, se deben tomar precauciones para evitar el reflujo de gases, provenientes del conducto de gases abierto o de otros aparatos que queman combustible, hacia el interior de la habitación.
8. Este ventilador no debe ser operado por personas física o psíquicamente incapacitadas (incluyendo niños), o sin experiencia o conocimiento, a menos que sean supervisados o informados sobre el uso del aparato por la persona responsable de su seguridad.
Los niños deberán ser supervisados para asegurarse de que no jueguen con el ventilador.

1. Janganlah memasang kipas ini di area yang mengandung gas yang mudah terbakar atau gas yang dapat menyebabkan karat pada unit ini.
2. Janganlah memasang kipas ini di area yang memiliki tingkat kelembaban tinggi (seperti di kamar mandi atau di dapur).
3. Bila pemasangan telah selesai, lepaskan penutup bagian bawah (motor).
4. Gunakan unit ini pada tingkat voltase dan frekwensi yang disarankan, seperti tertulis pada name plate (plat petunjuk dimotor).
5. Janganlah memasang unit ini diluar jendela atau dinding.
6. Pasanglah unit ini pada ketinggian minimum 2,3 meter dari lantai.
7. Hati-hatilah terhadap gas berbahaya yang menendang balik masuk ke ruangan, karena kebocoran dari alat lainnya yang ada diruangan lain.
8. Unit ini tidak dimaksudkan untuk dioperasikan oleh mereka yang mengalami cacat fisik, atau anak-anak atau mereka yang tidak memiliki pengalaman yang cukup, kecuali mendapatkan supervisi yang secukupnya dari mereka yang berpengalaman. Jauhkan anak-anak dari unit ini karena dapat membahayakan diri mereka.

1. อย่าติดตั้งพัดลมนี้ในที่ที่มีวัตถุระเบิดแก๊สได้ หรือที่ที่มีการเผาหลายแก๊ส
2. อย่าติดตั้งในสถานที่ที่มีความชื้นสูง (เช่น ห้องน้ำ ห้องครัว เป็นต้น)
3. หลังการติดตั้ง ให้ถอดฝาปิดช่องระบายอากาศ ที่ข้างได้ออก
4. ใช้อุปกรณ์นี้ตามอัตราความดันของกระแสไฟฟ้า และความถี่ ตามที่กำหนดบนแผ่นป้าย
5. ห้ามติดตั้งพัดลมระบายอากาศด้านนอกหน้าต่างหรือกำแพง
6. ควรติดตั้งพัดลมนี้ให้ใบพัดสูงจากพื้นมากกว่า 2.3 เมตร ตลาดมาเลเซีย: ควรติดตั้งพัดลมนี้ให้ใบพัดสูงจากพื้นมากกว่า 2.5 เมตร
7. สำหรับพัดลมนี้, ให้ระวังเพื่อหลีกเลี่ยงการไหลเวียนด้านหลังของแก๊ส เข้ามาในห้องของอากาศที่ปิดของแก๊ส หรือเครื่องมือเผาหลายเชื้อเพลิง
8. พัดลมนี้ ห้ามใช้โดยบุคคลพิการ (รวมถึงเด็ก), คนสติไม่สมประกอบ หรือขาดประสบการณ์และความรู้, เว้นแต่มีผู้ให้คำแนะนำเกี่ยวกับการใช้เครื่องใช้นี้โดยรับผิดชอบต่อความปลอดภัยของพวกเขาได้ เด็กควรได้รับคำแนะนำเพื่อให้แน่ใจว่าพวกเขาจะไม่เล่นพัดลมนี้เด็ดขาด

1. لا تعمل على تركيب المروحة في مكان حيث يوجد غاز قابل للانفجار أو غاز يسبب التآكل أو الصدأ.

2. لا تركيب أبدا الوحدة في الأماكن أين تكون رطوبة عالية (مثل الحمام، المطبخ، الخ).

3. بعد عملية التركيب، انزع سدادات التصريف في الجانب السفلي.

4. استخدم الجهاز مع الفلطية المقدره و التردد المبين على لوحة المفاتيح.

5. لا تقم بتثبيت مروحة التهوية خارج النافذة أو الحائط.

6. يجب تثبيت تلك المروحة حتى تكون الريش أعلى من سطح الأرض بما يزيد عن 2.3 متر. سوق ماليزيا: يجب تثبيت تلك المروحة حتى تكون الريش أعلى من سطح الأرض بما يزيد عن 2.5 متر.

7. بالنسبة لتلك المروحة، يجب أخذ كافة الاحتياطات لتجنب عودة تدفق الغازات داخل الغرفة من مدخنة تسريب الغاز أو من أي جهاز حرق الوقود.

8. لم يتم تصميم تلك المروحة للاستخدام بواسطة الأشخاص (بما فيهم الأطفال) الذين يعانون من نقص في القدرات

البدنية أو العقلية أو الحسية أو بواسطة من ليس لديهم الخبرة والمعرفة بالمنتج، ما لم تتم مراقبتهم أو تزويدهم

بالتعليمات الخاصة بكيفية استخدام الجهاز من قبل شخص مسؤل عن سلامتهم.

يجب مراقبة الأطفال لضمان عدم عبثهم بالمروحة.

IDENTIFICATION OF PARTS ; MEASUREMENTS
 LOCALIZACION DE LAZ PIEZAS ; MEDIDAS
 BAGIAN SUKU CADANG ; UKURANNYA

ชิ้นส่วนต่างๆ, ขนาด

أسماء الأجزاء والقياسات

[FV-25GS4,FV-30GS4, FV-35GS4]

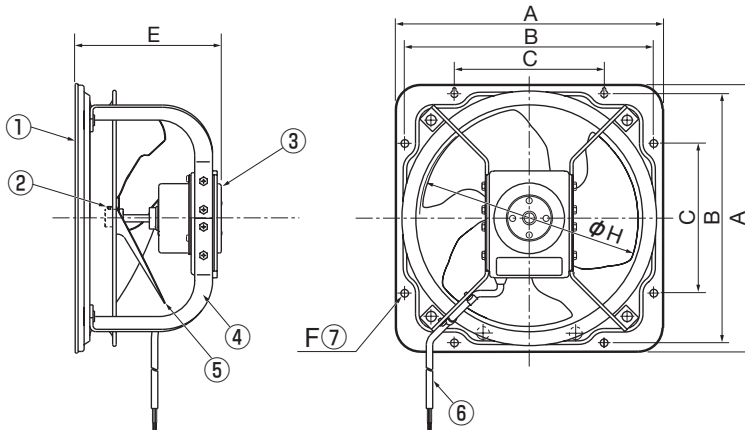

1	Frame	Armazón	Rangka	ตัวกรอบ	الإطار
2	Blade setscrew	Tornillo de sujeción de cuchilla	Sekrup baling-baling	ตะปูควงยึดใบพัด	برغي تثبيت ريشة المروحة
3	Motor	Motor	Motor	มอเตอร์	المحرك
4	Motor support	Soporte de motor	Dudukan motor	ตัวประกอบมอเตอร์	مسند الموتور
5	Blade	Cuchilla	Baling-baling	ใบพัด	ريشة المروحة
6	Power cord	Cordón de la corriente	Kabel unit	สายไฟ	سلك الطاقة
7	Fitting hole 8	Agujero de montaje 8	Lobang untuk ke dinding 8	ช่องสวมยึด 8	فتحة التركيب 8

Model Modelo Model รุ่น الموديل	A	B	C	D	E	F	G	H
FV-25GS4	327	298	165	—	171	10 dia.	—	250 dia.
FV-30GS4	378	349	210	—	200	10 dia.	—	300 dia.
FV-35GS4	467	434	250	—	236	12 dia.	—	350 dia.

Dimensions: mm Dimensions: mm Dimensi: mm ขนาดรวัด : มม. الأبعاد: م

[FV-40GS4, FV-45GS4, FV-50GS4, FV-60GS4]
[FV-45GT4, FV-50GT4, FV-60GT4]

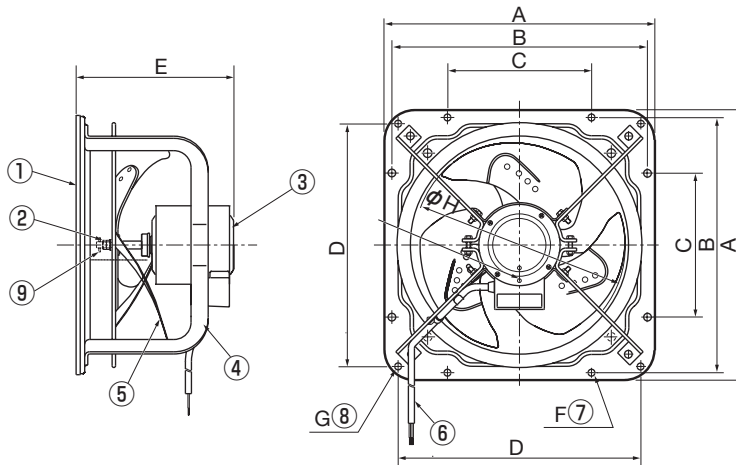

1	Frame	Armazón	Rangka	ตัวกรอบ	الإطار
2	Hexagonal nut	Tuerca hexagonal	Baut segi enam	ตะปูเกลียวหัวใหญ่	صمولة سداسية
3	Motor	Motor	Motor	มอเตอร์	المحرك
4	Motor support	Soporte de motor	Dudukan motor	ตัวประกอบมอเตอร์	مسند الموتور
5	Blade	Cuchilla	Baling-baling	ใบพัด	ريشة المروحة
6	Power cord	Cordón de la corriente	Kabel unit	สายไฟ	سلك الطاقة
7	Fitting hole 8	Agujero de montaje 8	Lobang untuk ke dinding 8	ช่องสวมยึด 8	فتحة تركيب ٨
8	Fitting hole 4	Agujero de montaje 4	Lobang untuk ke dinding 4	ช่องสวมยึด 4	فتحة تركيب ٤
9	Snap pin	Gancho	Pin pengencang	สลักกันหลุด	دبوس الطاقة

Model Modelo Model รุ่น الموديل	A	B	C	D	E	F	G	H
FV-40GS4	518	485	280	460	274	12 dia.	12 dia.	400 dia.
FV-45GS4	570	540	320	—	297	12dia.	—	450 dia.
FV-50GS4	659	620	355	560	315	15 dia.	15 dia.	500 dia.
FV-60GS4	760	720	400	650	320	15 dia.	15 dia.	620 dia.
FV-45GT4	570	540	320	—	297	12 dia.	—	450 dia.
FV-50GT4	659	620	355	560	304	15 dia.	15 dia.	500 dia.
FV-60GT4	760	720	400	650	320	15 dia.	15 dia.	620 dia.

Dimensions: mm

Dimensions: mm

Dimensi: mm

มาตราวัด : มม.

الأبعاد: مم

HOW TO INSTALL MANERA DE HACER LA INSTALACION CARA MEMASANG

วิธีการติดตั้ง

طريقة التركيب

During installation and carrying work, take special care not to deform the blade. If the blade is deformed, troubles such as unbalance or vibration may occur.

Durante el trabajo de instalación y de transporte tenga cuidado de no deformar la cuchilla. Si la cuchilla se deforma, pueden ocurrir problemas tales como sequilibrio o vibración.

Selama proses pemasangan, jangan sampai merubah bentuk baling-baling (tertekuk), karena bila itu terjadi, akan menyebabkan kipas menjadi tidak balance, dan perputaran kipasi pun menjadi tidak sebagaimana mestinya.

ในขณะที่ดำเนินการติดตั้งอยู่ต้องระวังเป็นพิเศษ อย่าให้ใบพัดเสียหายผิดรูปผิดร่างไปได้ ถ้าใบพัดเสียหายผิดรูปผิดร่างไปอาจเป็นสาเหตุให้เกิดปัญหาต่างๆ เช่น ใบพัดเสียดุลย์หรือสั่นสะเทือนเวลาทำงาน

أثناء التركيب وعمل التحميل. يجب أن نعطي عناية خاصة بحيث لا نشوه ريشة المروحة. إذا تشوهت الريشة فإنه قد يحدث خلل مثل عدم الاتزان أو الاهتزاز.

Installation on concrete wall
Instalación en pared de hormigón
Pemasangan di Dinding Beton

การติดตั้งกับกำแพงคอนกรีต

التركيب على حائط إسمنتي

Installation on wooden frame
Instalación en armazón de madera
Pemasangan di Dengan Rangka Kayu

การติดตั้งกับกรอบไม้

التركيب على إطار خشبي

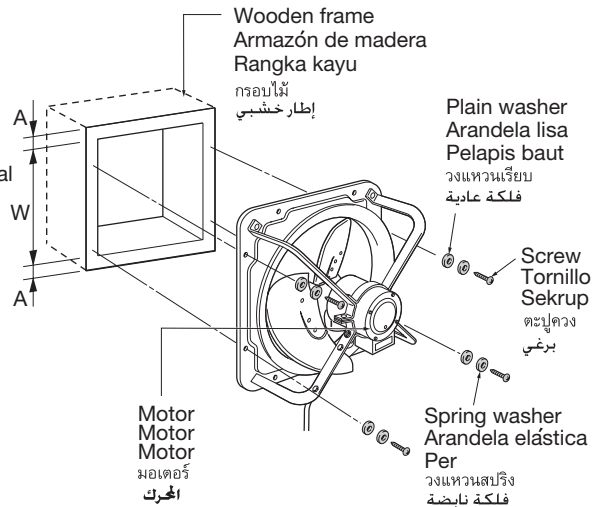
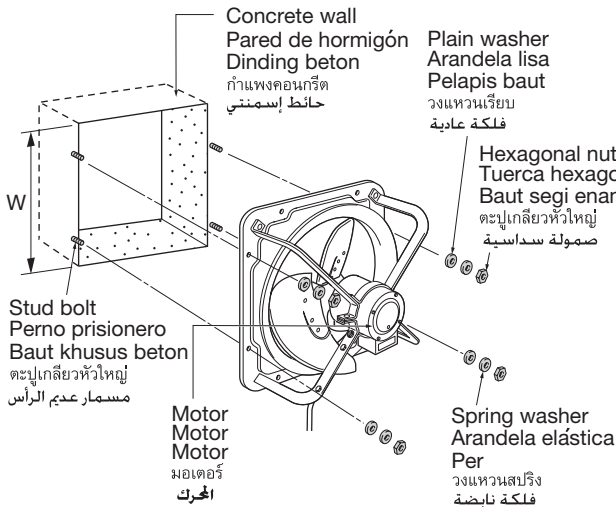

Model Modelo Model รุ่น الموديل	W
FV-25GS4	275 sq.
FV-30GS4	325 sq.
FV-35GS4	395 sq.
FV-40GS4	445 sq.
FV-45GS4 FV-45GT4	500 sq.
FV-50GS4 FV-50GT4	555 sq.
FV-60GS4 FV-60GT4	675 sq.

Model Modelo Model รุ่น الموديل	W	A
FV-25GS4	275 sq.	25
FV-30GS4	325 sq.	25
FV-35GS4	395 sq.	35
FV-40GS4	445 sq.	40
FV-45GS4 FV-45GT4	500 sq.	40
FV-50GS4 FV-50GT4	555 sq.	55
FV-60GS4 FV-60GT4	675 sq.	55

Dimensions: mm

Dimensions: mm

Dimensi: mm

มาตราวัด : มม.

الأبعاد : م

- The fan can be used facing to the side or up and be sure to remove the drain cap which is installed at the bottom.
- El ventilador podrá utilizarse encarado lateralmente o hacia arriba. Pero tendrá que cerciorarse de haber extraído el tapón de drenaje instalado en la parte inferior.
- Unit ini dapat dipasang menghadap ke samping atau ke atas selama penutup motor dibagian bawah motor dilepas.
- พัดลมนี้สามารถทำให้หันข้าง หรือหันบนได้ ท่านควรตรวจสอบให้มั่นใจว่าได้ถอดฝาปิดช่องระบายอากาศที่อยู่ส่วนล่างออก
- يمكن استخدام المروحة موجهة إلى الجانب أو إلى أعلى وكن متأكدًا من نزع سدادة التصريف المركبة في الأسفل.

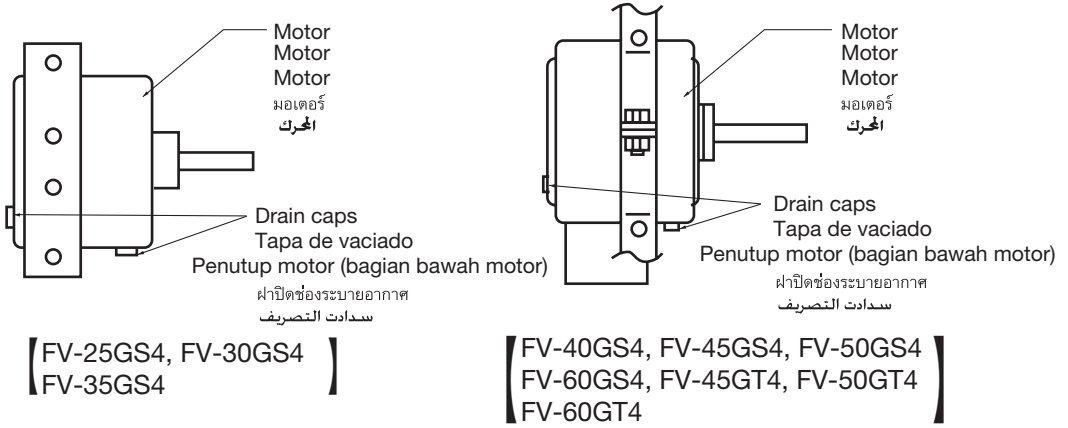

Connecting the power cord.
Conexión del cable de alimentación.
Sambungan kabel
การเชื่อมต่อสายไฟ
توصيل سلك الطاقة.

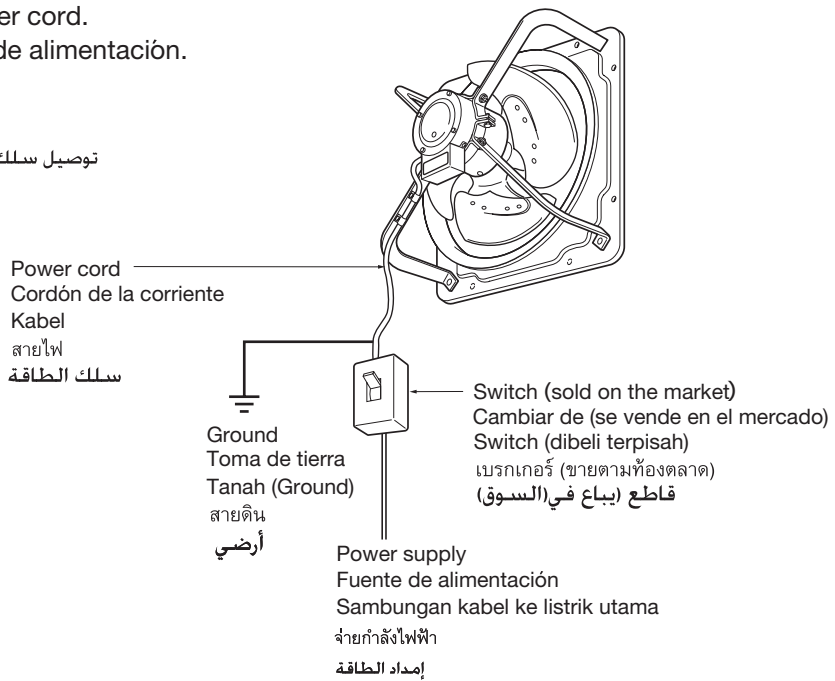

- Use the switch that complies with IEC 60335 and have qualified personal connect install the switch in the manner describet in this manual.
- Utilice el interruptor que cumple con IEC 60335 y disponga de personal calificado para instalarlo como indica el manual.
- Gunakan saklar yang sesuai dengan IEC 60335 dan mintalah teknisi yang memenuhi kualifikasi memasang saklar dengan cara seperti yang dipaparkan pada panduan.
- ใช้สวิตช์ที่สอดคล้องตามมาตรฐาน IEC 60335 และควรเชื่อมต่อโดยบุคคลที่มีคุณสมบัติ ให้ติดตั้งสวิตช์ตั้งที่อธิบายไว้ในคู่มือเล่มนี้

استخدم المفتاح الذي يتوافق مع IEC 60335 واستعن بفني متخصص لتوصيل وتركيب المفتاح بالطريقة الموضحة في هذا الدليل.

Wiring Diagram (Exhaust)
 Diagrama de alambrado (Evacuación)
 Gambar Diagram Listrik (Exhaust)
 ภาพอธิบายการเดินสายไฟ (ลมออก)

مخطط توصيل الأسلاك (الطرء)

[FV-25GS4, FV-30GS4, FV-35GS4, FV-40GS4, FV-45GS4, FV-50GS4, FV-60GS4]

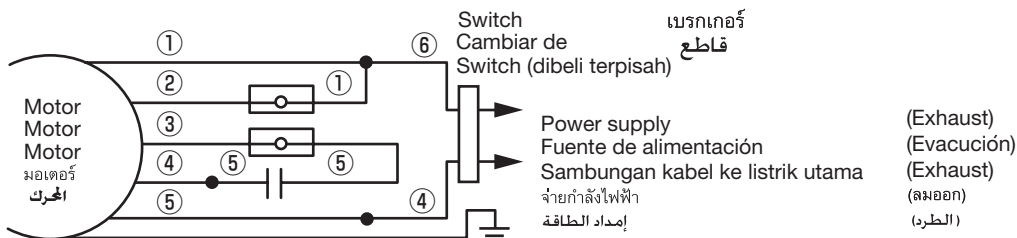

①	White	Blanco	Putih	สีขาว	أبيض
②	Yellow	Amarillo	Kuning	สีเหลือง	أصفر
③	Red	Rojo	Merah	สีแดง	أحمر
④	Blue	Azul	Biru	สีน้ำเงิน	أزرق
⑤	Black	Negro	Hitam	สีดำ	أسود
⑥	Brown	Marrón	Coklat	สีน้ำตาล	بني

[FV-45GT4, FV-50GT4, FV-60GT4]

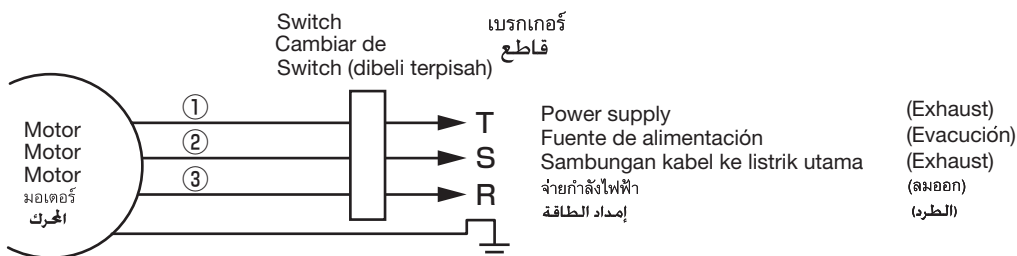

①	Blue	Azul	Biru	สีน้ำเงิน	أزرق
②	Brown	Marrón	Coklat	สีน้ำตาล	بني
③	White	Blanco	Putih	สีขาว	أبيض

HOW TO REVERSE AIR FLOW
 MANERA DE INVERTIR EL FLUJO DEL AIRE
 CARA MEMBALIKKAN PUTARAN ANGIN

วิธีการกลับทิศทางกระแสลม

كيف تعكس اتجاه تدفق الهواء

[FV-25GS4, FV-30GS4, FV-35GS4]

- Loosen the blade setscrew to remove the blade.
- Afloje el tornillo de sujeción de cuchilla para remover la cuchilla.
- Longgarkan baut pengencang balik-baling dan lepaskan baling-baling tersebut.
- ไขตะปูควงชุดของใบพัดเพื่อถอดใบพัดออก
- حل برغي تثبيت ريشة المروحة لنزع الريشة.
- Remove the wiring cover setscrew and exchange the yellow and red wires according to the wiring diagram.
- Remueva el tornillo de la cubierta de alambrado y efectue el intercambio de los alambres amarillo y rojo de acuerdo con el diagrama de alambrado. Después de esto, vuelva a instalar la cubierta de alambrado en la posición original.
- Bukalah penutup kabel dan tukarkan posisi kabel kuning dan merah sesuai dengan petunjuk diagram.
- ถอดตะปูควงชุดของดัดล้นสายไฟ แล้วสับเปลี่ยนสายไฟ สีเหลืองกับสีแดงตามภาพอธิบายการเดินสายไฟ
- انزع برغي تثبيت غطاء أسلاك التوصيل وبديل الأسلاك الصفراء والحمراء فيما بينها طبقا للرسم التخطيطي لتوصيل الأسلاك. بعد ذلك. ركب غطاء أسلاك التوصيل في موضعه الأصلي.

3. Mount the blade in reverse position, and completely secure it in the air intake blade position.
3. Instale la cuchilla en la posición inverse y asegurela completamente en la posición de admisión de aire.
3. Cabut dan pasang kembali baling-baling dengan posisi terbalik dan kencangkan kembali bautnya.
3. ยกใบพัดกลับตำแหน่ง และสวมเข้าไปให้แน่นในช่องลมเข้า ตรงใบพัด

٣. ركب ريشة المروحة في وضع عكسي واحكم تثبيتها في وضع ريشة سحب الهواء.

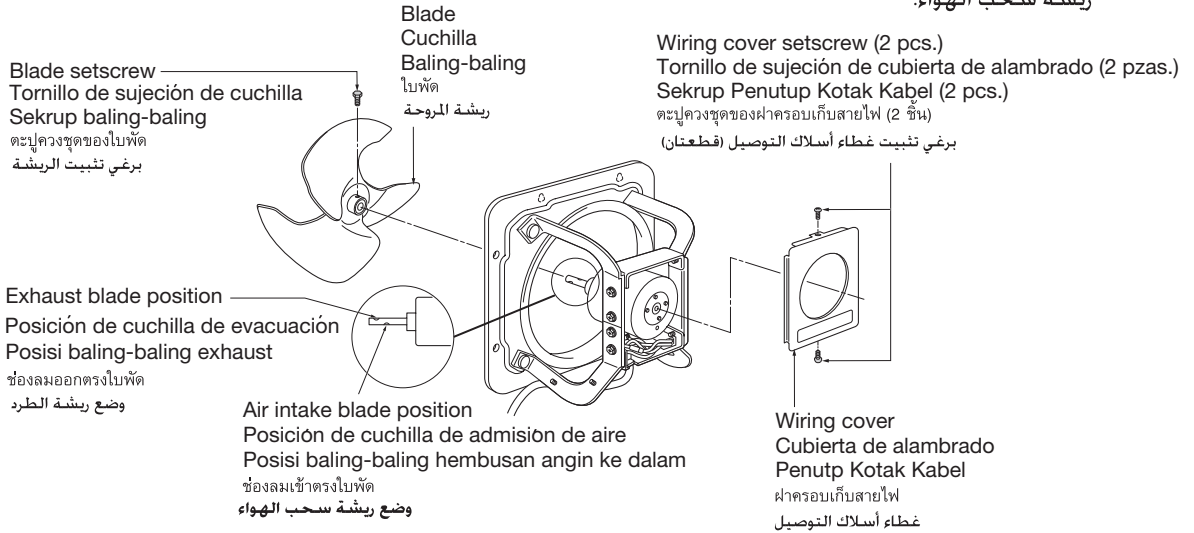

Wiring Diagram (Air intake)

Diagrama de alambrado (Admisión aire)

Diagram Kabel (Posisi Hembusan angin ke dalam - Menyedot ke dalam)

ภาพอธิบายการเดินสายไฟ (ลมเข้า)

مخطط توصيل الأسلاك (سحب الهواء)

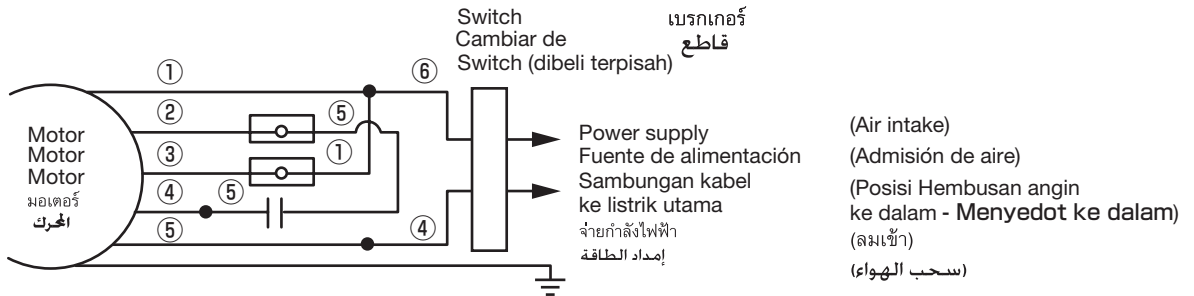

①	White	Blanco	Putih	สีขาว	أبيض
②	Yellow	Amarillo	Kuning	สีเหลือง	أصفر
③	Red	Rojo	Merah	สีแดง	أحمر
④	Blue	Azul	Biru	สีน้ำเงิน	أزرق
⑤	Black	Negro	Hitam	สีดำ	أسود
⑥	Brown	Marrón	Coklat	สีน้ำตาล	بني

[FV-40GS4, FV-45GS4, FV-50GS4, FV-60GS4]

1. Loosen the hexagonal nut to remove the blade. (For FV-40GS4. Loosen the blade setscrew)
1. Afloje la tuerca hexagonal para remover la cuchilla. (Para FV-40GS4, afloje el tornillo de sujeción de la cuchilla)
1. Longgarkan baut segi enam untuk melepaskan baling-baling tersebut. (Untuk tipe FV-40GS4 – Longgarkan sekrup pada baling-baling)
1. ไขตะปูเกลียวหัวใหญ่เพื่อถอดใบพัด (สำหรับ FV-40GS4 ไขตะปูควงชุดของใบพัด)

1. فك الصمولة السداسية وذلك لنزع ريشة المروحة. (للموديل FV-40GS4. فك مسمار تثبيت الريشة.)

2. Remove the two (2) wiring box setscrews and exchange the yellow and red wires according to the wiring diagram. After exchanging, re-install the wiring box in its original position.
2. Remueva los dos (2) tornillos de la caja de alambrado y cambia los alambres amarillo y rojo uno con el otro de acuerdo con el diagrama de alambrado. Después de esto, vuelva a instalar la caja de alambrado en la posición original.
2. Bukalah (2) sekrup penutup kotak kabel dan tukarkan posisi kabel kuning dan merah sesuai dengan petunjuk diagram. Setelah kabelnya ditukar (pindah tempat), kencangkan kembali kotak kabel sebagaimana semestinya.
2. ถอดตะปูควงชุด 2 ตัวของดรัมสายไฟออก แล้วสับเปลี่ยนสายไฟ สีเหลืองกับสีแดงตามภาพอธิบายการเดินสายไฟ หลังจากสับเปลี่ยน แล้วติดตั้งดรัมสายไฟเข้าไปในตำแหน่งเดิม

2. انزع برغي (2) تثبيت صندوق أسلاك التوصيل ثم بدل الأسلاك والحمراء فيما بينها وذلك حسب مخطط أسلاك التوصيل. بعد ذلك. أعد تركيب صندوق أسلاك التوصيل إلى مكانه الأصلي.

3. Mount the blade in reverse position and tighten securely with the hexagonal nut.
3. Instale la cuchilla en la posición inversa y aprétela completamente con la tuerca hexagonal.
3. Cabut dan pasang kembali baling-baling dengan posisi terbalik dan kencangkan kembali baut segi enam.
3. ยกใบพัดกลับตำแหน่งและยึดให้แน่นด้วยตะปูเกลียวหัวใหญ่

3. ركب ريشة المروحة بشكل معكوس ثم أحكم ربطها بواسطة الصمولة السداسية.

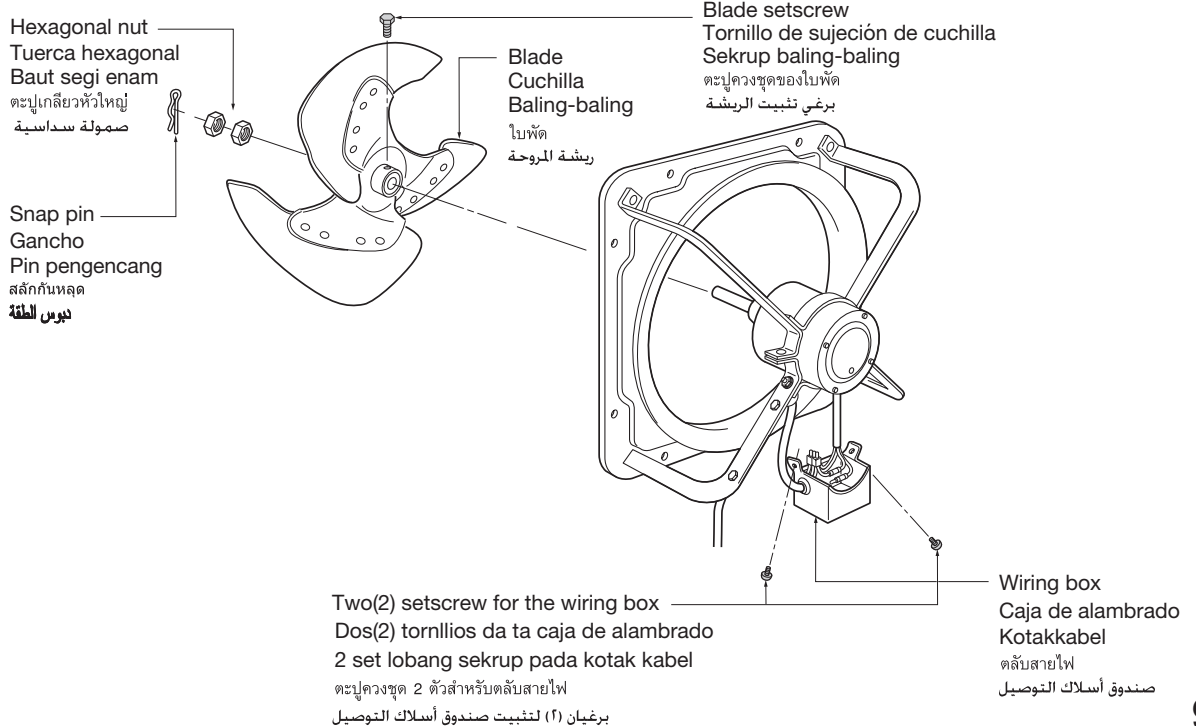

Wiring Diagram (Air intake)

Diagrama de alambrado (Admisión de aire)

Diagram Kabel (Posisi Hembusan angin ke dalam – Menyedot ke dalam)

ภาพอธิบายการเดินสายไฟ (ลมเข้า)

مخطط توصيل الأسلاك (سحب الهواء)

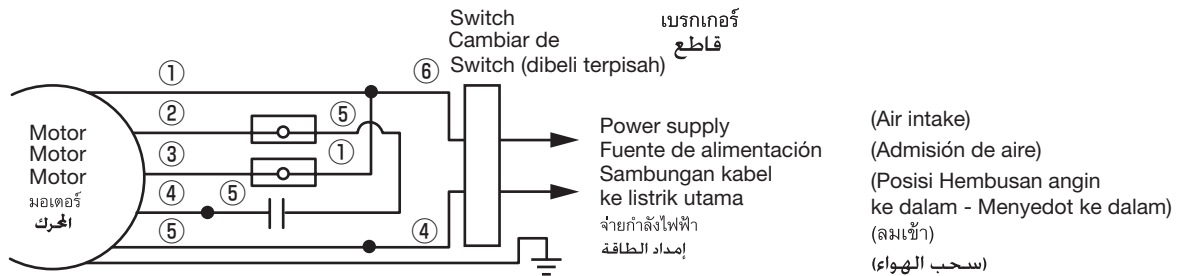

①	White	Blanco	Putih	สีขาว	أبيض
②	Yellow	Amarillo	Kuning	สีเหลือง	أصفر
③	Red	Rojo	Merah	สีแดง	أحمر
④	Blue	Azul	Biru	สีน้ำเงิน	أزرق
⑤	Black	Negro	Hitam	สีดำ	أسود
⑥	Brown	Marrón	Coklat	สีน้ำตาล	بني

【FV-45GT4,FV-50GT4, FV-60GT4】

1. Reverse two of the three wires for the power supply.

1. Invierta dos de los tres alambres de la fuente de alimentación

1. Tukarkan posisi 2 dari 3 kabel yang menuju pada sambungan ke aliran listrik.

1. สลับสายไฟ 2 สายในจำนวน 3 สายเพื่อให้จ่ายกำลังไฟฟ้า

1. أ عكس سلكين من الأسلاك الثلاثة لتزويد الطاقة

2. Loosen the hexagonal nut and remove the blade.

2. Afloje la tuerca hexagonal y quite la cuchilla.

2. Lepaskan baut segi enam dan lepaskan baling-baling.

2. ไขตะปูเกลียวหัวใหญ่และถอดใบพัด

2. فك الصمولة السداسية وانزع ريشة المروحة

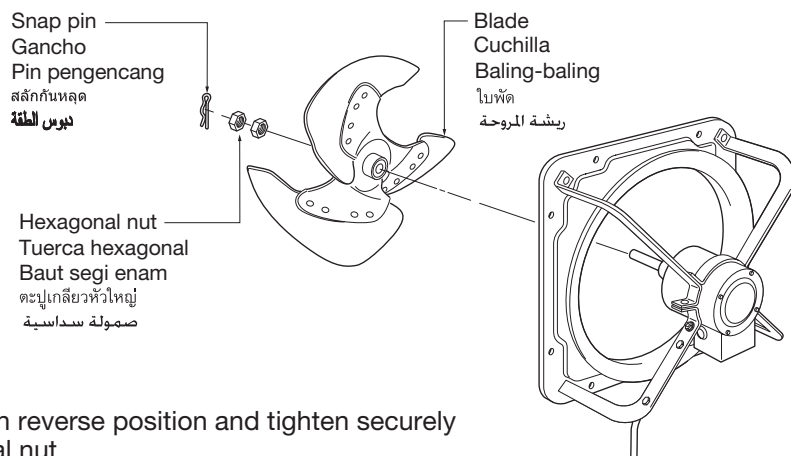

3. Mount the blade in reverse position and tighten securely with the hexagonal nut.

3. Instale la cuchilla en la posición inversa y aprétela completamente con la tuerca hexagonal.

3. Pasang kembali baling-baling dengan posisi yang terbalik dan kemudian kencangkan kembali baust segi enam.

3. ยกใบพัดกลับตำแหน่งและยึดให้แน่นด้วยตะปูเกลียวหัวใหญ่

3. ركب ريشة المروحة بشكل معكوس ثم أحكم ربطها بواسطة الصمولة السداسية.

Wiring Diagram (Air intake)

Diagrama de alambrado (Admisión de aire)

Diagram Kabel (Posisi Hembusan angin ke dalam – Menyedot ke dalam)

ภาพอธิบายการเดินสายไฟ (ลมเข้า)

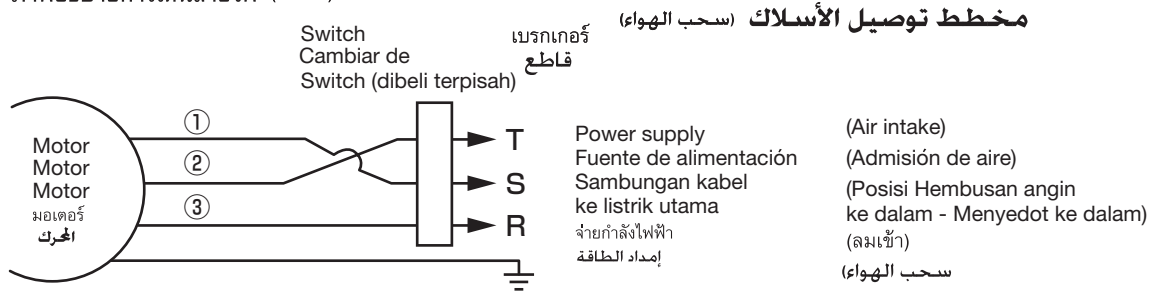

①	Blue	Azul	Biru	สีน้ำเงิน	أزرق
②	Brown	Marrón	Coklat	สีน้ำตาล	بني
③	White	Blanco	Putih	สีขาว	أبيض

MAINTENANCE CAUTIONS

PRECAUCIONES A TOMARSE PARA EL MANTENIMIENTO

PETUNJUK PEMELIHARAAN

ข้อระวังในการทำความสะอาดรักษาเครื่อง

تحذيرات عند الصيانة

- Before beginning any maintenance, be sure to disconnect the power cord from the power supply.
- Antes de ponerse a hacer cualquier servicio, habrá que recordarse de desenchufar, sin falta, el cable de la corriente del tomacorriente.
- Putuskanlah sambungan listrik sebelum melakukan perbaikan atau pemeliharaan apapun juga.
- ก่อนลงมือทำความสะอาดใดๆ ต้องแน่ใจว่าได้ถอดปลั๊กไฟออกเรียบร้อยแล้ว
1. قبل البدء في أي صيانة، تأكد من نزع سلك الطاقة من مصدر الطاقة.
- Never use petrol, benzene, thinner or any other such chemicals for cleaning the ventilating fan.
- Nunca use gasolina, benceno, disolvente o cualquier otros productos químicos como para la limpieza del ventilador.
- Jangan pernah menggunakan bensin, tinner atau minyak apapun atau bahan kimia apapun untuk membersihkan unit ini.
- ห้ามใช้ น้ำมัน น้ำมันเบนซิน ทินเนอร์ หรืออื่นๆ เช่น น้ำยาเคมีทำความสะอาดพัดลมระบายอากาศ
2. لا تستخدم ابدا البنزين، مخفف الدهان أو أي مواد كيميائية أخرى لتنظيف مروحة التهوية.

WARNING

If the power cord is damaged, it must be replaced by the manufacturer or its service agent or a similarly qualified person in order to avoid a hazard.

ADVERTENCIA

Si el cordón de la corriente está dañado, el fabricante, el agente de servicio del fabricante o una persona igualmente calificada debe reemplazarlo para evitar riesgos.

PERINGATAN

Jika senar suplai rusak, harus diganti oleh pembuat atau agen servisnya atau orang yang mempunyai kualifikasi yang sama untuk menghindari bahaya.

คำเตือน

หากสายไฟชำรุด ควรเปลี่ยนใหม่โดยผู้ผลิตหรือตัวแทนบริการหรือบุคคลผู้มีความชำนาญ เพื่อหลีกเลี่ยงอันตราย

تحذير

إذا تعرض سلك التيار للتلف، فيجب القيام باستبداله من قبل الصانع أو وكيل صيانة أو من قبل شخص فني مؤهل وذلك لتجنب الخطر.

SPECIFICATIONS
ESPECIFICACIONES
SPESIFIKASI

รายละเอียดต่างๆ

المواصفات

Model No.	Rated capacity			Power consumption	Speed	Air delivery	Power factor	Weight
No. de Modelo	Potencia de régimen			Consumo de energía	Velocidad	Caudal de aire	Factor de potencia	Peso
No Model	Kapasitas			Konsumsi Listrik	Kecepatan	Daya Hembusan angin	Factor Tenaga	Berat
รุ่น	อัตรา			ความสิ้นเปลืองพลังงานไฟฟ้า	ความเร็ว	ปริมาณอากาศที่หมุนเวียน	อัตรากำลังไฟฟ้า	น้ำหนัก
رقم الموديل	المعيرة (القدرة الحصانية)	[V]	[Hz]	استهلاك القدرة	السرعة	التصريف الهوائي	عامل القدرة	الوزن
				[W]	[min ⁻¹]	[m ³ /min] ([CMH])	[%]	[kg]
FV-25GS4	Single phase / Monofase 1 Fas วงจรกระแสไฟฟสลบ้ดตอนเด็ยว / طور واحد	127	50/60	46/51	1385/1600	18.5/22.5 (1110/1350)	81/94	4.4
	110-127V~、220-240V~ 50Hz 110-127V~、220-230V~ 60Hz	220	50/60	39/47	1360/1560	19.2/20.8 (1150/1250)	89/98	
FV-30GS4	Single phase / Monofase 1 Fas วงจรกระแสไฟฟสลบ้ดตอนเด็ยว / طور واحد	127	50/60	61/78	1395/1615	29.5/35.8 (1770/2150)	91/99	6.1
	110-127V~、220-240V~ 50Hz 110-127V~、220-230V~ 60Hz	220	50/60	59/80	1360/1560	30.3/34.7 (1820/2080)	99/99	
FV-35GS4	Single phase / Monofase 1 Fas วงจรกระแสไฟฟสลบ้ดตอนเด็ยว / طور واحد	127	50/60	92/120	1400/1630	40.7/46.5 (2440/2790)	76/95	10.5
	110-127V~、220-240V~ 50Hz 110-127V~、220-230V~ 60Hz	220	50/60	88/127	1420/1660	42.7/49 (2560/2940)	97/99	
FV-40GS4	Single phase / Monofase 1 Fas วงจรกระแสไฟฟสลบ้ดตอนเด็ยว / طور واحد	127	50/60	180/218	1450/1720	63.5/74.3 (3810/4460)	54/87	19
	110-127V~、220-240V~ 50Hz 110-127V~、220-230V~ 60Hz	220	50/60	161/210	1450/1710	60.2/70.7 (3610/4240)	67/95	
FV-45GS4	Single phase / Monofase 1 Fas วงจรกระแสไฟฟสลบ้ดตอนเด็ยว / طور واحد	127	50/60	253/355	1425/1660	91/104.5 (5460/6270)	84/99	19
	110-127V~、220-240V~ 50Hz 110-127V~、220-230V~ 60Hz	220	50/60	227/325	1410/1630	86.7/99.5 (5200/5970)	87/99	
FV-50GS4	Single phase / Monofase 1 Fas วงจรกระแสไฟฟสลบ้ดตอนเด็ยว / طور واحد	127	50/60	250/323	965/1135	106.5/121 (6390/7260)	75/97	22.5
	110-127V~、220-240V~ 50Hz 110-127V~、220-230V~ 60Hz	220	50/60	249/326	960/1130	102.2/118.3 (6130/7100)	75/96	
FV-60GS4	Single phase / Monofase 1 Fas วงจรกระแสไฟฟสลบ้ดตอนเด็ยว / طور واحد	127	50/60	259/359	975/1155	142/162 (8520/9720)	74/98	34
	110-127V~、220-240V~ 50Hz 110-127V~、220-230V~ 60Hz	220	50/60	245/361	970/1150	134/156.6 (8040/9410)	86/99	
FV-45GT4	Three phase / Trifase 3 Fas วงจรกระแสไฟฟสลบ้ดสามตอน / ثلاثة أطوار	220	50/60	240/360	1460/1720	90.3/105.2 (5420/6310)	58/78	18.5
FV-50GT4	Three phase / Trifase 3 Fas วงจรกระแสไฟฟสลบ้ดสามตอน / ثلاثة أطوار	220	50/60	350/505	1400/1650	120.7/139.2 (7240/8350)	64/82	28.5
FV-60GT4	Three phase / Trifase 3 Fas วงจรกระแสไฟฟสลบ้ดสามตอน / ثلاثة أطوار	220	50/60	340/490	960/1110	161.7/187 (9700/11220)	51/73	34

Panasonic Corporation

Web Site: <http://panasonic.net>

Printed in Japan
Impreso en el japon

Dicetak di Jepang

40G4S4021J-P0103-10055

พิมพ์ที่ญี่ปุ่น
طبع في اليابان